



อสมท

ประกาศบริษัท อสมท จำกัด (มหาชน)

เรื่อง ประกวดราคาจ้างก่อสร้างจ้างเหมาปรับปรุงโรงอาหาร บมจ.อสมท จำนวน ๑ งาน ด้วยวิธีประกวดราคาอิเล็กทรอนิกส์ (e-bidding)

บริษัท อสมท จำกัด (มหาชน) มีความประสงค์จะ ประกวดราคาจ้างก่อสร้างจ้างเหมาปรับปรุงโรงอาหาร บมจ.อสมท จำนวน ๑ งาน ด้วยวิธีประกวดราคาอิเล็กทรอนิกส์ (e-bidding) ราคากลางของงานก่อสร้างในการประกวดราคาค้างครั้งนี้เป็นเงินทั้งสิ้น ๑,๗๙๘,๙๐๓.๓๘ บาท (หนึ่งล้านเจ็ดแสนเก้าหมื่นแปดพันเก้าร้อยสามบาทสามสิบแปดสตางค์)

ผู้ยื่นข้อเสนอจะต้องมีคุณสมบัติ ดังต่อไปนี้

๑. มีความสามารถตามกฎหมาย

๒. ไม่เป็นบุคคลล้มละลาย

๓. ไม่อยู่ระหว่างเลิกกิจการ

๔. ไม่เป็นบุคคลซึ่งอยู่ระหว่างถูกระงับการยื่นข้อเสนอหรือทำสัญญากับหน่วยงานของรัฐไว้ชั่วคราว เนื่องจากเป็นผู้ที่ไม่ผ่านเกณฑ์การประเมินผลการปฏิบัติงานของผู้ประกอบการตามระเบียบที่รัฐมนตรีว่าการกระทรวงการคลังกำหนดตามที่ประกาศเผยแพร่ในระบบเครือข่ายสารสนเทศของกรมบัญชีกลาง

๕. ไม่เป็นบุคคลซึ่งถูกระงับชื่อไว้ในบัญชีรายชื่อผู้ทำงานและได้แจ้งเวียนชื่อให้เป็นผู้ทำงานของหน่วยงานของรัฐในระบบเครือข่ายสารสนเทศของกรมบัญชีกลาง ซึ่งรวมถึงนิติบุคคลที่ผู้ทำงานเป็นหุ้นส่วนผู้จัดการ กรรมการผู้จัดการ ผู้บริหาร ผู้มีอำนาจในการดำเนินงานในกิจการของนิติบุคคลนั้นด้วย

๖. มีคุณสมบัติและไม่มีลักษณะต้องห้ามตามที่คณะกรรมการนโยบายการจัดซื้อจัดจ้างและการบริหารพัสดุภาครัฐกำหนดในราชกิจจานุเบกษา

๗. เป็นนิติบุคคลผู้มีอาชีพรับจ้างงานที่ประกวดราคาอิเล็กทรอนิกส์ดังกล่าว

๘. ไม่เป็นผู้มีผลประโยชน์ร่วมกันกับผู้ยื่นข้อเสนอรายอื่นที่เข้ายื่นข้อเสนอให้แก่บริษัท อสมท จำกัด (มหาชน) ณ วันประกาศประกวดราคาอิเล็กทรอนิกส์ หรือไม่เป็นผู้กระทำการอันเป็นการขัดขวางการแข่งขันราคาอย่างเป็นธรรม ในการประกวดราคาอิเล็กทรอนิกส์ครั้งนี้

๙. ไม่เป็นผู้ได้รับเอกสิทธิ์หรือความคุ้มกัน ซึ่งอาจปฏิเสธไม่ยอมขึ้นศาลไทย เว้นแต่รัฐบาลของผู้ยื่นข้อเสนอได้มีคำสั่งให้สละเอกสิทธิ์และความคุ้มกันเช่นนั้น

๑๐. ผู้ยื่นข้อเสนอต้องมีผลงานก่อสร้างประเภทเดียวกันกับงานที่ประกวดราคาจ้างก่อสร้างในวงเงินไม่น้อยกว่า ๙๐๐,๐๐๐.๐๐ บาท (เก้าแสนบาทถ้วน) และเป็นผลงานที่เป็นคู่สัญญาโดยตรงกับหน่วยงานของรัฐ หรือหน่วยงานเอกชนที่บริษัท อสมท จำกัด (มหาชน) เชื้อถือ

๑๑. ผู้ยื่นข้อเสนอที่ยื่นข้อเสนอในรูปแบบของ "กิจการร่วมค้า" ต้องมีคุณสมบัติ ดังนี้

กรณีที่ข้อตกลงฯ กำหนดให้ผู้เข้าร่วมค้ำรายใดรายหนึ่งเป็นผู้เข้าร่วมค้ำหลัก ข้อตกลงฯ จะต้องมีการกำหนดสัดส่วนหน้าที่ และความรับผิดชอบในปริมาณงาน สิ่งของ หรือมูลค่าตามสัญญาของผู้เข้าร่วมค้ำหลักมากกว่าผู้เข้าร่วมค้ำรายอื่นทุกราย

กรณีที่ข้อตกลงฯ กำหนดให้ผู้เข้าร่วมค้ำรายใดรายหนึ่งเป็นผู้เข้าร่วมค้ำหลัก กิจการร่วมค้ำนั้นต้องใช้ผลงานของผู้เข้าร่วมค้ำหลักรายเดียวเป็นผลงานของกิจการร่วมค้ำที่ยื่นข้อเสนอ

สำหรับข้อตกลงฯ ที่ไม่ได้กำหนดให้ผู้เข้าร่วมค้ำรายใดเป็นผู้เข้าร่วมค้ำหลัก ผู้เข้าร่วมค้ำทุกรายจะต้องมีคุณสมบัติครบถ้วนตามเงื่อนไขที่กำหนดไว้ในเอกสารเชิญชวน

๑๒. ผู้ยื่นข้อเสนอต้องลงทะเบียนในระบบจัดซื้อจัดจ้างภาครัฐด้วยอิเล็กทรอนิกส์ (Electronic Government Procurement : e - GP) ของกรมบัญชีกลาง

ผู้ยื่นข้อเสนอต้องยื่นข้อเสนอและเสนอราคาทางระบบจัดซื้อจัดจ้างภาครัฐด้วยอิเล็กทรอนิกส์ ในวันที่ ๑๒ พฤศจิกายน ๒๕๖๔ ระหว่างเวลา ๐๙.๐๐ น. ถึง ๑๖.๓๐ น.

ผู้สนใจสามารถขอซื้อเอกสารประกวดราคาด้วยอิเล็กทรอนิกส์ ในราคาชุดละ ๕๐๐.๐๐ บาท ผ่านทางระบบจัดซื้อจัดจ้างภาครัฐด้วยอิเล็กทรอนิกส์และชำระเงินผ่านทางธนาคาร ตั้งแต่วันที่ ๔ พฤศจิกายน ๒๕๖๔ ถึงวันที่ ๑๑ พฤศจิกายน ๒๕๖๔ โดยดาวน์โหลดเอกสารผ่านทางระบบจัดซื้อจัดจ้างภาครัฐด้วยอิเล็กทรอนิกส์ ได้ภายหลังจากชำระเงินเป็นที่เรียบร้อยแล้วจนถึงก่อนวันเสนอราคา

ผู้สนใจสามารถดูรายละเอียดได้ที่เว็บไซต์ <https://procurement.mcot.net/>, <http://www.mcot.net> หรือ www.gprocurement.go.th หรือสอบถามทางโทรศัพท์หมายเลข ๐๒๒๐๑๖๑๗๒ ในวันและเวลาราชการ

ประกาศ ณ วันที่ ๔ พฤศจิกายน พ.ศ. ๒๕๖๔



(นายวิทเณทร์ แสงห้าว)

รักษาการผู้อำนวยการฝ่ายจัดซื้อและพัสดุ

ผู้รับมอบอำนาจช่วง

บริษัท อสมท จำกัด (มหาชน)

หมายเหตุ ผู้ประกอบการสามารถจัดเตรียมเอกสารประกอบการเสนอราคา (เอกสารส่วนที่ ๑ และเอกสารส่วนที่ ๒) ในระบบ e-GP ได้ตั้งแต่วันที่ซื้อเอกสารจนถึงวันเสนอราคา



อสภท

คำสั่ง บริษัท อสมท จำกัด (มหาชน)

ที่ ๐๑๔/๒๕๖๕

เรื่อง แต่งตั้ง คณะกรรมการพิจารณาผลการประกวดราคาอิเล็กทรอนิกส์ คณะกรรมการตรวจรับพัสดุ และผู้ควบคุมงาน สำหรับการประกวดราคาจ้างก่อสร้างจ้างเหมาปรับปรุงโรงอาหาร บมจ.อสมท จำนวน ๑ งาน ด้วยวิธีประกวดราคาอิเล็กทรอนิกส์ (e-bidding)

ด้วย บริษัท อสมท จำกัด (มหาชน) มีความประสงค์จะ ประกวดราคาจ้างก่อสร้างจ้างเหมาปรับปรุงโรงอาหาร บมจ.อสมท จำนวน ๑ งาน ด้วยวิธีประกวดราคาอิเล็กทรอนิกส์ (e-bidding) และเพื่อให้เป็นไปตามระเบียบกระทรวงการคลังว่าด้วยการจัดซื้อจัดจ้างและการบริหารพัสดุภาครัฐ พ.ศ. ๒๕๖๐ จึงขอแต่งตั้งรายชื่อต่อไปนี้เป็น คณะกรรมการพิจารณาผลการประกวดราคาอิเล็กทรอนิกส์ คณะกรรมการตรวจรับพัสดุ และผู้ควบคุมงาน สำหรับการประกวดราคาจ้างก่อสร้างจ้างเหมาปรับปรุงโรงอาหาร บมจ.อสมท จำนวน ๑ งาน ด้วยวิธีประกวดราคาอิเล็กทรอนิกส์ (e-bidding)

คณะกรรมการพิจารณาผลการประกวดราคาอิเล็กทรอนิกส์

๑. นางสาวสุจิตรา เจริญไกรกมล ประธานกรรมการฯ

ผู้อำนวยการฝ่ายบริหารทรัพยากรมนุษย์

๒. นายธนบดี วิเศษกุล กรรมการ

เจ้าหน้าที่กำกับดูแลธรรมาภิบาลองค์กรอาวุโส

๓. นางสาวสมคิด ทับทิมทอง กรรมการและเลขานุการ

รักษาการผู้จัดการส่วนสวัสดิการ

อำนาจและหน้าที่

ลงลายมือชื่อพร้อมตรวจสอบเอกสารหลักฐานการเสนอราคาต่างๆ และพิจารณาผลตามเงื่อนไขที่ส่วนราชการกำหนดไว้ในประกาศและเอกสารประกวดราคาอิเล็กทรอนิกส์

คณะกรรมการตรวจรับพัสดุ

๑. นางสาวমনชยา ศุภจินัส ประธานกรรมการฯ

ผู้จัดการส่วนทรัพย์สินทางปัญญา

๒. นางพรนภา โอชะพนม กรรมการ

เจ้าหน้าที่บุคคลอาวุโส

๓. นายณัฐสิทธิ์ จันทรสूरย์ กรรมการและเลขานุการ

เจ้าหน้าที่ระบบอาคารและสถานที่อาวุโส

อำนาจและหน้าที่

ตรวจการจ้าง

/ ผู้ควบคุมงาน...

ผู้ควบคุมงาน

นายจรูญศักดิ์ เวชชอุโฆษณ์

ช่างศิลป์อาวุโส

อำนาจและหน้าที่

ควบคุมงาน

ผู้ควบคุมงาน

สั่ง ณ วันที่ ๕ พฤศจิกายน พ.ศ. ๒๕๖๔



(นายวิทเณทร์ แสงหัว)

รักษาการผู้อำนวยการฝ่ายจัดซื้อและพัสดุ

ผู้รับมอบอำนาจช่วง

บริษัท อสมท จำกัด (มหาชน)



อสท

เอกสารประกวดราคาจ้างก่อสร้างด้วยการประกวดราคาอิเล็กทรอนิกส์ (e-bidding)

เลขที่ ...๓๙/๒๕๖๔

การจ้างก่อสร้างจ้างเหมาปรับปรุงโรงอาหาร บมจ.อสท จำนวน ๑ งาน

ตามประกาศ บริษัท อสมท จำกัด (มหาชน)

ลงวันที่ พฤศจิกายน ๒๕๖๔

บริษัท อสมท จำกัด (มหาชน) ซึ่งต่อไปนี้จะเรียกว่า "บริษัท อสมท จำกัด (มหาชน)" มีความประสงค์จะประกวดราคาจ้างก่อสร้าง จ้างเหมาปรับปรุงโรงอาหาร บมจ.อสท จำนวน ๑ งาน ณ อาคารอำนวยการ ๒ บริษัท อสมท จำกัด (มหาชน) ตั้งอยู่เลขที่ ๖๓/๑ ถนนพระราม ๙ แขวงห้วยขวาง เขตห้วยขวาง กรุงเทพมหานคร ๑๐๓๑๐ ด้วยวิธีประกวดราคาอิเล็กทรอนิกส์ (e-bidding) โดยมีข้อแนะนำและข้อกำหนดดังต่อไปนี้

๑. เอกสารแนบท้ายเอกสารประกวดราคาอิเล็กทรอนิกส์

- ๑.๑ แบบรูปและรายการละเอียด
- ๑.๒ แบบใบเสนอราคาที่กำหนดไว้ในระบบจัดซื้อจัดจ้างภาครัฐด้วยอิเล็กทรอนิกส์
- ๑.๓ สัญญาจ้างก่อสร้าง
- ๑.๔ แบบหนังสือค้ำประกัน
 - (๑) หลักประกันสัญญา
- ๑.๕ สูตรการปรับราคา
- ๑.๖ บทนิยาม
 - (๑) ผู้ที่มีผลประโยชน์ร่วมกัน
 - (๒) การขัดขวางการแข่งขันอย่างเป็นธรรม
- ๑.๗ แบบบัญชีเอกสารที่กำหนดไว้ในระบบจัดซื้อจัดจ้างภาครัฐด้วยอิเล็กทรอนิกส์
 - (๑) บัญชีเอกสารส่วนที่ ๑
 - (๒) บัญชีเอกสารส่วนที่ ๒
- ๑.๘ ขอบเขตงานจ้าง
- ๑.๘ แผนการใช้วัสดุที่ผลิตภายในประเทศและแผนการใช้เหล็กที่ผลิตภายในประเทศ
..... ฯลฯ.....

๒. คุณสมบัติของผู้ยื่นข้อเสนอ

- ๒.๑ มีความสามารถตามกฎหมาย
- ๒.๒ ไม่เป็นบุคคลล้มละลาย
- ๒.๓ ไม่อยู่ระหว่างเลิกกิจการ

/ ๒.๔ ไม่เป็น...

๒.๔ ไม่เป็นบุคคลซึ่งอยู่ระหว่างถูกระงับการยื่นข้อเสนอหรือทำสัญญากับหน่วยงานของรัฐไว้ชั่วคราว เนื่องจากเป็นผู้ที่ไม่ผ่านเกณฑ์การประเมินผลการปฏิบัติงานของผู้ประกอบการตามระเบียบที่รัฐมนตรีว่าการกระทรวงการคลังกำหนดตามที่ประกาศเผยแพร่ในระบบเครือข่ายสารสนเทศของกรมบัญชีกลาง

๒.๕ ไม่เป็นบุคคลซึ่งถูกระงับชื่อไว้ในบัญชีรายชื่อผู้ทำงานและได้แจ้งเวียนชื่อให้เป็นผู้ทำงานของหน่วยงานของรัฐในระบบเครือข่ายสารสนเทศของกรมบัญชีกลาง ซึ่งรวมถึงนิติบุคคลที่ผู้ทำงานเป็นหุ้นส่วนผู้จัดการ กรรมการผู้จัดการ ผู้บริหาร ผู้มีอำนาจในการดำเนินงานในกิจการของนิติบุคคลนั้นด้วย

๒.๖ มีคุณสมบัติและไม่มีลักษณะต้องห้ามตามที่คณะกรรมการนโยบายการจัดซื้อจัดจ้างและการบริหารพัสดุภาครัฐกำหนดในราชกิจจานุเบกษา

๒.๗ เป็นนิติบุคคลผู้มีอาชีพรับจ้างงานที่ประกวดราคาอิเล็กทรอนิกส์ดังกล่าว

๒.๘ ไม่เป็นผู้มีผลประโยชน์ร่วมกันกับผู้ยื่นข้อเสนอรายอื่นที่เข้ายื่นข้อเสนอให้แก่ บริษัท อสมท จำกัด (มหาชน) ณ วันประกาศประกวดราคาอิเล็กทรอนิกส์ หรือไม่เป็นผู้กระทำการอันเป็นการขัดขวางการแข่งขันอย่างเป็นธรรม ในการประกวดราคาอิเล็กทรอนิกส์ครั้งนี้

๒.๙ ไม่เป็นผู้ได้รับเอกสิทธิ์หรือความคุ้มกัน ซึ่งอาจปฏิเสธไม่ยอมขึ้นศาลไทย เว้นแต่รัฐบาลของผู้ยื่นข้อเสนอได้มีคำสั่งให้สละเอกสิทธิ์และความคุ้มกันเช่นนั้น

๒.๑๐ ผู้ยื่นข้อเสนอต้องมีผลงานก่อสร้างประเภทเดียวกันกับงานที่ประกวดราคาจ้างก่อสร้างในวงเงินไม่น้อยกว่า ๙๐๐,๐๐๐.๐๐ บาท (เก้าแสนบาทถ้วน) และเป็นผลงานที่เป็นคู่สัญญาโดยตรงกับหน่วยงานของรัฐ หรือหน่วยงานเอกชนที่บริษัท อสมท จำกัด (มหาชน) เชื้อถือ

๒.๑๑ ผู้ยื่นข้อเสนอที่ยื่นข้อเสนอในรูปแบบของ "กิจการร่วมค้า" ต้องมีคุณสมบัติ ดังนี้
กรณีที่ข้อตกลงฯ กำหนดให้ผู้เข้าร่วมค้ารายใดรายหนึ่งเป็นผู้เข้าร่วมค้าหลัก ข้อตกลงฯ จะต้องมีการกำหนดสัดส่วนหน้าที่ และความรับผิดชอบในปริมาณงาน สิ่งของ หรือมูลค่าตามสัญญาของผู้เข้าร่วมค้าหลักมากกว่าผู้เข้าร่วมค้ารายอื่นทุกราย

กรณีที่ข้อตกลงฯ กำหนดให้ผู้เข้าร่วมค้ารายใดรายหนึ่งเป็นผู้เข้าร่วมค้าหลัก กิจการร่วมค่านั้นต้องใช้ผลงานของผู้เข้าร่วมค้าหลักรายเดียวเป็นผลงานของกิจการร่วมค้าที่ยื่นข้อเสนอ

สำหรับข้อตกลงฯ ที่ไม่ได้กำหนดให้ผู้เข้าร่วมค้ารายใดเป็นผู้เข้าร่วมค้าหลัก ผู้เข้าร่วมค้าทุกรายจะต้องมีคุณสมบัติครบถ้วนตามเงื่อนไขที่กำหนดไว้ในเอกสารเชิญชวน

๒.๑๒ ผู้ยื่นข้อเสนอต้องลงทะเบียนในระบบจัดซื้อจัดจ้างภาครัฐด้วยอิเล็กทรอนิกส์ (Electronic Government Procurement : e - GP) ของกรมบัญชีกลาง

๓. หลักฐานการยื่นข้อเสนอ

ผู้ยื่นข้อเสนอจะต้องเสนอเอกสารหลักฐานยื่นมาพร้อมกับการเสนอราคาทางระบบจัดซื้อจัดจ้างภาครัฐด้วยอิเล็กทรอนิกส์ โดยแยกเป็น ๒ ส่วน คือ

๓.๑ ส่วนที่ ๑ อย่างน้อยต้องมีเอกสารดังต่อไปนี้

(๑) ในกรณีผู้ยื่นข้อเสนอเป็นนิติบุคคล

(ก) ห้างหุ้นส่วนสามัญหรือห้างหุ้นส่วนจำกัด ให้ยื่นสำเนาหนังสือรับรองการจดทะเบียนนิติบุคคล บัญชีรายชื่อหุ้นส่วนผู้จัดการ ผู้มีอำนาจควบคุม (ถ้ามี) พร้อมทั้งรับรองสำเนาถูกต้อง

(ข) บริษัทจำกัดหรือบริษัทมหาชนจำกัด ให้ยื่นสำเนาหนังสือรับรองการจดทะเบียนนิติบุคคล หนังสือบริคณห์สนธิ บัญชีรายชื่อกรรมการผู้จัดการ ผู้มีอำนาจควบคุม (ถ้ามี) และบัญชีผู้ถือหุ้นรายใหญ่ (ถ้ามี) พร้อมทั้งรับรองสำเนาถูกต้อง

(๒) ในกรณีผู้ยื่นข้อเสนอเป็นบุคคลธรรมดาหรือคณะบุคคลที่มีใช้นิติบุคคล ให้ยื่นสำเนาบัตรประจำตัวประชาชนของผู้ยื่น สำเนาข้อตกลงที่แสดงถึงการเข้าเป็นหุ้นส่วน (ถ้ามี) สำเนาบัตรประจำตัวประชาชนของผู้เป็นหุ้นส่วน หรือสำเนาหนังสือเดินทางของผู้เป็นหุ้นส่วนที่มีได้ถือสัญชาติไทย พร้อมทั้งรับรองสำเนาถูกต้อง

(๓) ในกรณีผู้ยื่นข้อเสนอเป็นผู้ยื่นข้อเสนอร่วมกันในฐานะเป็นผู้ร่วมค้า ให้ยื่นสำเนาสัญญาของการเข้าร่วมค้า และเอกสารตามที่ระบุไว้ใน (๑) หรือ (๒) ของผู้ร่วมค้า แล้วแต่กรณี

(๔) เอกสารเพิ่มเติมอื่นๆ

(๔.๑) สำเนาใบทะเบียนพาณิชย์

(๔.๒) สำเนาใบทะเบียนภาษีมูลค่าเพิ่ม

(๕) บัญชีเอกสารส่วนที่ ๑ ทั้งหมดที่ได้ยื่นพร้อมกับการเสนอราคาทางระบบจัดซื้อจัดจ้างภาครัฐด้วยอิเล็กทรอนิกส์ ตามแบบในข้อ ๑.๗ (๑) โดยไม่ต้องแนบในรูปแบบ PDF File (Portable Document Format)

ทั้งนี้ เมื่อผู้ยื่นข้อเสนอดำเนินการแนบไฟล์เอกสารตามบัญชีเอกสารส่วนที่ ๑ ครบถ้วน ถูกต้องแล้ว ระบบจัดซื้อจัดจ้างภาครัฐด้วยอิเล็กทรอนิกส์จะสร้างบัญชีเอกสารส่วนที่ ๑ ตามแบบในข้อ ๑.๗ (๑) ให้โดยผู้ยื่นข้อเสนอไม่ต้องแนบบัญชีเอกสารส่วนที่ ๑ ดังกล่าวในรูปแบบ PDF File (Portable Document Format)

๓.๒ ส่วนที่ ๒ อย่างน้อยต้องมีเอกสารดังต่อไปนี้

(๑) ในกรณีที่ผู้ยื่นข้อเสนอมอบอำนาจให้บุคคลอื่นกระทำการแทนให้แนบหนังสือมอบอำนาจซึ่งติดอากรแสตมป์ตามกฎหมาย โดยมีหลักฐานแสดงตัวตนของผู้มอบอำนาจและผู้รับมอบอำนาจ ทั้งนี้ หากผู้รับมอบอำนาจเป็นบุคคลธรรมดาต้องเป็นผู้ที่บรรลุนิติภาวะตามกฎหมายแล้วเท่านั้น

(๒) สำเนาหนังสือรับรองผลงานก่อสร้างพร้อมทั้งรับรองสำเนาถูกต้อง

(๓) เอกสารเพิ่มเติมอื่นๆ

(๓.๑) สำเนาสัญญา (ถ้ามี)

(๔) สำเนาใบขึ้นทะเบียนผู้ประกอบการวิสาหกิจขนาดกลางและขนาดย่อม (SMEs) (ถ้ามี)

(๕) บัญชีเอกสารส่วนที่ ๒ ทั้งหมดที่ได้ยื่นพร้อมกับการเสนอราคาทางระบบจัดซื้อจัดจ้างภาครัฐด้วยอิเล็กทรอนิกส์ตามแบบในข้อ ๑.๗ (๒) โดยไม่ต้องแนบในรูปแบบ PDF File (Portable Document Format)

ทั้งนี้ เมื่อผู้ยื่นข้อเสนอดำเนินการแนบไฟล์เอกสารตามบัญชีเอกสารส่วนที่ ๒ ครบถ้วนถูกต้องแล้ว ระบบจัดซื้อจัดจ้างภาครัฐด้วยอิเล็กทรอนิกส์จะสร้างบัญชีเอกสารส่วนที่ ๒ ตามแบบในข้อ ๑.๗ (๒) ให้โดยผู้ยื่นข้อเสนอไม่ต้องแนบบัญชีเอกสารส่วนที่ ๒ ดังกล่าวในรูปแบบ PDF File (Portable Document Format)

๔. การเสนอราคา

๔.๑ ผู้ยื่นข้อเสนอต้องยื่นข้อเสนอ และเสนอราคาทางระบบจัดซื้อจัดจ้างภาครัฐด้วยอิเล็กทรอนิกส์ตามที่กำหนดไว้ในเอกสารประกวดราคาอิเล็กทรอนิกส์นี้ โดยไม่มีเงื่อนไขใดๆ ทั้งสิ้น และจะต้องกรอกข้อความให้ถูกต้องครบถ้วน พร้อมทั้งหลักฐานแสดงตัวตนและทำการยืนยันตัวตนของผู้ยื่นข้อเสนอโดยไม่ต้องแนบบใบเสนอราคาในรูปแบบ PDF File (Portable Document Format)

๔.๒ ให้ผู้ยื่นข้อเสนอกรอกรายละเอียดการเสนอราคาในใบเสนอราคาตามแบบเอกสารประกวดราคาจ้างก่อสร้างด้วยวิธีประกวดราคาอิเล็กทรอนิกส์ (e-bidding) ข้อ ๑.๒ ให้ครบถ้วนโดยไม่ต้องยื่นใบแจ้งปริมาณงานและราคา และใบบัญชีรายการก่อสร้างในรูปแบบ PDF File (Portable Document Format)

ในการเสนอราคาให้เสนอราคาเป็นเงินบาทและเสนอราคาได้เพียงครั้งเดียวและราคาเดียว โดยเสนอราคารวม หรือราคาต่อหน่วย หรือราคาต่อรายการ ตามเงื่อนไขที่ระบุไว้ท้ายใบเสนอราคาให้ถูกต้อง ทั้งนี้ ราคารวมที่เสนอจะต้องตรงกันทั้งตัวเลขและตัวหนังสือ ถ้าตัวเลขและตัวหนังสือไม่ตรงกัน ให้ถือตัวหนังสือเป็นสำคัญ โดยคิดราคารวมทั้งสิ้นซึ่งรวมค่าภาษีมูลค่าเพิ่ม ภาษีอากรอื่น และค่าใช้จ่ายที่ปวงไว้แล้ว

ราคาที่เสนอจะต้องเสนอกำหนดยื่นราคาไม่น้อยกว่า ๓๐ วัน ตั้งแต่วันเสนอราคาโดยภายในกำหนดยื่นราคา ผู้ยื่นข้อเสนอต้องรับผิดชอบราคาที่ตนได้เสนอไว้และจะถอนการเสนอราคามีได้

๔.๓ ผู้ยื่นข้อเสนอจะต้องเสนอกำหนดเวลาดำเนินการก่อสร้างแล้วเสร็จไม่เกิน ๖๐ วัน นับถัดจากวันลงนามในสัญญาจ้างหรือจากวันที่ได้รับหนังสือแจ้งจาก บริษัท อสมท จำกัด (มหาชน) ให้เริ่มทำงาน

๔.๔ ก่อนเสนอราคา ผู้ยื่นข้อเสนอควรตรวจดูร่างสัญญา แบบรูป และรายการละเอียด ฯลฯ ให้ถี่ถ้วนและเข้าใจเอกสารประกวดราคาจ้างอิเล็กทรอนิกส์ทั้งหมดเสียก่อนที่จะตกลงยื่นข้อเสนอตามเงื่อนไขในเอกสารประกวดราคาจ้างอิเล็กทรอนิกส์

๔.๕ ผู้ยื่นข้อเสนอต้องยื่นข้อเสนอและเสนอราคาทางระบบจัดซื้อจัดจ้างภาครัฐด้วยอิเล็กทรอนิกส์ในวันที่ ๑๒ พฤศจิกายน ๒๕๖๔ ระหว่างเวลา ๐๙.๐๐ น. ถึง ๑๖.๓๐ น. และเวลาในการเสนอราคาให้ถือตามเวลาของระบบจัดซื้อจัดจ้างภาครัฐด้วยอิเล็กทรอนิกส์เป็นเกณฑ์

เมื่อพ้นกำหนดเวลายื่นข้อเสนอและเสนอราคาแล้ว จะไม่รับเอกสารการยื่นข้อเสนอและเสนอราคาใดๆ โดยเด็ดขาด

๔.๖ ผู้ยื่นข้อเสนอต้องจัดทำเอกสารสำหรับใช้ในการเสนอราคาในรูปแบบไฟล์เอกสารประเภท PDF File (Portable Document Format) โดยผู้ยื่นข้อเสนอต้องเป็นผู้รับผิดชอบตรวจสอบความครบถ้วนถูกต้อง และชัดเจนของเอกสาร PDF File ก่อนที่ยื่นยื่นการเสนอราคา แล้วจึงส่งข้อมูล (Upload) เพื่อเป็นการเสนอราคาให้แก่บริษัท อสมท จำกัด (มหาชน) ผ่านทางระบบจัดซื้อจัดจ้างภาครัฐด้วยอิเล็กทรอนิกส์

๔.๗ คณะกรรมการพิจารณาผลการประกวดราคาอิเล็กทรอนิกส์จะดำเนินการตรวจสอบคุณสมบัติของผู้ยื่นข้อเสนอแต่ละรายว่า เป็นผู้ยื่นข้อเสนอที่มีผลประโยชน์ร่วมกันกับผู้ยื่นเสนอรายอื่นตามข้อ ๑.๖ (๑) หรือไม่ หากปรากฏว่าผู้ยื่นข้อเสนอรายใดเป็นผู้ยื่นข้อเสนอที่มีผลประโยชน์ร่วมกันกับผู้ยื่นเสนอรายอื่น คณะกรรมการฯ จะตัดรายชื่อผู้ยื่นข้อเสนอราคาที่มีผลประโยชน์ร่วมกันนั้นออกจากการเป็นผู้ยื่นข้อเสนอ

หากปรากฏต่อคณะกรรมการพิจารณาผลการประกวดราคาอิเล็กทรอนิกส์ว่า ก่อนหรือในขณะที่มีการพิจารณาข้อเสนอ มีผู้ยื่นข้อเสนอรายใดกระทำการอันเป็นการขัดขวางการแข่งขันอย่างเป็นธรรมตามข้อ ๑.๖ (๒) และคณะกรรมการฯ เชื่อว่ามีการกระทำอันเป็นการขัดขวางการแข่งขันอย่างเป็นธรรม คณะกรรมการฯ จะตัดรายชื่อผู้ยื่นข้อเสนอรายนั้นออกจากการเป็นผู้ยื่นข้อเสนอ และบริษัท อสมท จำกัด (มหาชน) จะพิจารณาลงโทษผู้ยื่นข้อเสนอดังกล่าวเป็นผู้ทำงาน เว้นแต่ บริษัท อสมท จำกัด (มหาชน) จะพิจารณาเห็นว่าผู้ยื่นข้อเสนอรายนั้น มิใช่เป็นผู้ริเริ่มให้มีการกระทำดังกล่าวและได้ให้ความร่วมมือเป็นประโยชน์ต่อการพิจารณาของบริษัท อสมท จำกัด (มหาชน)

๔.๘ ผู้ยื่นข้อเสนอจะต้องปฏิบัติ ดังนี้

- (๑) ปฏิบัติตามเงื่อนไขที่ระบุไว้ในเอกสารประกวดราคาอิเล็กทรอนิกส์
- (๒) ราคาที่เสนอจะต้องเป็นราคาที่รวมภาษีมูลค่าเพิ่ม และภาษีอื่นๆ (ถ้ามี)

รวมค่าใช้จ่ายทั้งปวงไว้ด้วยแล้ว

- (๓) ผู้ยื่นข้อเสนอจะต้องลงทะเบียนเพื่อเข้าสู่กระบวนการเสนอราคา ตามวัน

เวลาที่กำหนด

- (๔) ผู้ยื่นข้อเสนอจะถอนการเสนอราคาที่เสนอแล้วไม่ได้

- (๕) ผู้ยื่นข้อเสนอต้องศึกษาและทำความเข้าใจในระบบและวิธีการเสนอราคาด้วย

วิธีประกวดราคาอิเล็กทรอนิกส์ ของกรมบัญชีกลางที่แสดงไว้ในเว็บไซต์ www.gprocurement.go.th

๔.๙ ผู้ยื่นข้อเสนอที่เป็นผู้ชนะการเสนอราคาต้องจัดทำแผนการใช้พัสดุที่ผลิตภายในประเทศ และแผนการใช้เหล็กที่ผลิตภายในประเทศ โดยยื่นให้หน่วยงานของรัฐภายใน ๖๐ วัน นับถัดจากวันลงนามในสัญญา

๕. หลักเกณฑ์และสิทธิในการพิจารณา

๕.๑ การพิจารณาผลการยื่นข้อเสนอประกวดราคาอิเล็กทรอนิกส์ครั้งนี้ บริษัท อสมท จำกัด (มหาชน) จะพิจารณาตัดสินโดยใช้หลักเกณฑ์ ราคา

๕.๒ การพิจารณาผู้ชนะการยื่นข้อเสนอ

กรณีใช้หลักเกณฑ์ราคาในการพิจารณาผู้ชนะการยื่นข้อเสนอ บริษัท อสมท จำกัด (มหาชน) จะพิจารณาจาก ราคารวม

๕.๓ หากผู้ยื่นข้อเสนอรายใดมีคุณสมบัติไม่ถูกต้องตามข้อ ๒ หรือยื่นหลักฐานการยื่นข้อเสนอไม่ถูกต้อง หรือไม่ครบถ้วนตามข้อ ๓ หรือยื่นข้อเสนอไม่ถูกต้องตามข้อ ๔ แล้ว คณะกรรมการพิจารณาผลการประกวดราคาอิเล็กทรอนิกส์จะไม่รับพิจารณาข้อเสนอของผู้ยื่นข้อเสนอรายนั้น เว้นแต่ผู้ยื่นข้อเสนอรายใดเสนอเอกสารทางเทคนิคหรือรายละเอียดคุณลักษณะเฉพาะของพัสดุที่จะจ้างไม่ครบถ้วน หรือเสนอรายละเอียดแตกต่างไปจากเงื่อนไขที่บริษัท อสมท จำกัด (มหาชน) กำหนดไว้ในประกาศและเอกสารประกวดราคาอิเล็กทรอนิกส์ ในส่วนที่มีสาระสำคัญและความแตกต่างนั้น ไม่มีผลทำให้เกิดการได้เปรียบเสียเปรียบต่อผู้ยื่นข้อเสนอรายอื่น หรือเป็นการผิดพลาดเล็กน้อย คณะกรรมการฯ อาจพิจารณาผ่อนปรนการตัดสินผู้ยื่นข้อเสนอรายนั้น

๕.๔ บริษัท อสมท จำกัด (มหาชน) สงวนสิทธิ์ไม่พิจารณาข้อเสนอของผู้ยื่นข้อเสนอโดยไม่มีการผ่อนผัน ในกรณีดังต่อไปนี้

(๑) ไม่ปรากฏชื่อผู้ยื่นข้อเสนอรายนั้นในบัญชีรายชื่อผู้รับเอกสารประกวดราคาอิเล็กทรอนิกส์ทางระบบจัดซื้อจัดจ้างด้วยอิเล็กทรอนิกส์ หรือบัญชีรายชื่อผู้ซื้อเอกสารประกวดราคาอิเล็กทรอนิกส์ทางระบบจัดซื้อจัดจ้างด้วยอิเล็กทรอนิกส์ ของบริษัท อสมท จำกัด (มหาชน)

(๒) ไม่กรอกชื่อผู้ยื่นข้อเสนอในการเสนอราคาทางระบบจัดซื้อจัดจ้างด้วยอิเล็กทรอนิกส์

(๓) เสนอรายละเอียดแตกต่างไปจากเงื่อนไขที่กำหนดในเอกสารประกวดราคาอิเล็กทรอนิกส์ที่เป็นสาระสำคัญ หรือมีผลทำให้เกิดความได้เปรียบเสียเปรียบแก่ผู้ยื่นข้อเสนอรายอื่น

๕.๕ ในการตัดสินการประกวดราคาอิเล็กทรอนิกส์หรือในการทำสัญญา คณะกรรมการพิจารณาผลการประกวดราคาอิเล็กทรอนิกส์หรือบริษัท อสมท จำกัด (มหาชน) มีสิทธิให้ผู้ยื่นข้อเสนอชี้แจงข้อเท็จจริงเพิ่มเติมได้ บริษัท อสมท จำกัด (มหาชน) มีสิทธิที่จะไม่รับข้อเสนอ ไม่รับราคา หรือไม่ทำสัญญา หากข้อเท็จจริงดังกล่าวไม่เหมาะสมหรือไม่ถูกต้อง

๕.๖ บริษัท อสมท จำกัด (มหาชน) ทรงไว้ซึ่งสิทธิที่จะไม่รับราคาต่ำสุด หรือราคาหนึ่งราคาใด หรือราคาที่เสนอทั้งหมดก็ได้ และอาจพิจารณาเลือกจ้างในจำนวน หรือขนาด หรือเฉพาะรายการหนึ่งรายการใด หรืออาจจะยกเลิก การประกวดราคาอิเล็กทรอนิกส์โดยไม่พิจารณาจัดจ้างเลยก็ได้ สุดแต่จะพิจารณา ทั้งนี้ เพื่อประโยชน์ของทางราชการเป็นสำคัญ และให้ถือว่าการตัดสินของบริษัท อสมท จำกัด (มหาชน) เป็นเด็ดขาดผู้ยื่นข้อเสนอจะเรียกร้องค่าใช้จ่าย หรือค่าเสียหายใดๆ มิได้ รวมทั้ง บริษัท อสมท จำกัด (มหาชน) จะพิจารณายกเลิกการประกวดราคาอิเล็กทรอนิกส์และลงโทษผู้ยื่นข้อเสนอเป็นผู้ทำงาน ไม่ว่าจะเป็นผู้ยื่นข้อเสนอที่ได้รับการคัดเลือกหรือไม่ก็ตาม หากมีเหตุที่เชื่อถือได้ว่ายื่นข้อเสนอกระทำการโดยไม่สุจริต เช่น การเสนอเอกสารอันเป็นเท็จ หรือใช้ข้อมูลคลลธรรมตา หรือนิตินิตบุคคลอื่นมาเสนอราคาแทน เป็นต้น

ในกรณีที่ผู้ยื่นข้อเสนอรายที่เสนอราคาต่ำสุด เสนอราคาต่ำจนคาดหมายได้ว่าไม่อาจดำเนินงานตามเอกสารประกวดราคาอิเล็กทรอนิกส์ได้ คณะกรรมการพิจารณาผลการประกวดราคาอิเล็กทรอนิกส์หรือบริษัท อสมท จำกัด (มหาชน) จะให้ผู้ยื่นข้อเสนออื่นชี้แจงและแสดงหลักฐานที่ทำให้เชื่อได้ว่าผู้ยื่นข้อเสนอสามารถดำเนินงานตามเอกสารประกวดราคาอิเล็กทรอนิกส์ให้เสร็จสมบูรณ์ หากคำชี้แจงไม่เป็นที่รับฟังได้ บริษัท อสมท จำกัด (มหาชน) มีสิทธิที่จะไม่รับข้อเสนอหรือไม่รับราคาของผู้ยื่นข้อเสนอรายนั้น ทั้งนี้ผู้ยื่นข้อเสนอดังกล่าวไม่มีสิทธิเรียกร้องค่าใช้จ่ายหรือค่าเสียหายใดๆ จากบริษัท อสมท จำกัด (มหาชน)

๕.๗ ก่อนลงนามในสัญญา บริษัท อสมท จำกัด (มหาชน) อาจประกาศยกเลิกการประกวดราคาอิเล็กทรอนิกส์ หากปรากฏว่ามีกรกระทำที่เข้าลักษณะผู้ยื่นข้อเสนอที่ชนะการประกวดราคาหรือที่ได้รับการคัดเลือกมีผลประโยชน์ร่วมกัน หรือมีส่วนได้เสียกับผู้ยื่นข้อเสนอรายอื่น หรือขัดขวางการแข่งขันอย่างเป็นธรรม หรือสมยอมกันกับผู้ยื่นข้อเสนอรายอื่น หรือเจ้าหน้าที่ในการเสนอราคา หรือสื่อว่ากระทำการทุจริตอื่นใดในการเสนอราคา

๕.๘ หากผู้ยื่นข้อเสนอซึ่งเป็นผู้ประกอบการ SMEs เสนอราคาสูงกว่าราคาต่ำสุดของผู้ยื่นข้อเสนอรายอื่นที่ไม่เกินร้อยละ ๑๐ ให้หน่วยงานของรัฐจัดซื้อจัดจ้างจากผู้ประกอบการ SMEs ดังกล่าว โดยจัดเรียงลำดับผู้ยื่นข้อเสนอซึ่งเป็นผู้ประกอบการ SMEs ซึ่งเสนอราคาสูงกว่าราคาต่ำสุดของผู้ยื่นข้อเสนอรายอื่นไม่เกินร้อยละ ๑๐ ที่จะเรียกมาทำสัญญาไม่เกิน ๓ ราย

ผู้ยื่นข้อเสนอที่เป็นกิจการร่วมค้าที่จะได้สิทธิตามวรรคหนึ่ง ผู้เข้าร่วมค้าทุกรายจะต้องเป็นผู้ประกอบการ SMEs

๕.๙ หากผู้ยื่นข้อเสนอซึ่งมิใช่ผู้ประกอบการ SMEs แต่เป็นบุคคลธรรมดาที่ถือสัญชาติไทย หรือนิติบุคคลที่จัดตั้งขึ้นตามกฎหมายไทยเสนอราคาสูงกว่าราคาต่ำสุดของผู้ยื่นข้อเสนอซึ่งเป็นบุคคลธรรมดาที่มิได้ถือสัญชาติไทยหรือนิติบุคคลที่จัดตั้งขึ้นตามกฎหมายของต่างประเทศไม่เกินร้อยละ ๓ ให้หน่วยงานของรัฐจัดซื้อหรือจัดจ้างจากผู้ยื่นข้อเสนอซึ่งเป็นบุคคลธรรมดาที่ถือสัญชาติไทยหรือนิติบุคคลที่จัดตั้งขึ้นตามกฎหมายไทยดังกล่าว

ผู้ยื่นข้อเสนอที่เป็นกิจการร่วมค้าที่จะได้สิทธิตามวรรคหนึ่ง ผู้เข้าร่วมค้าทุกรายจะต้องเป็นผู้ประกอบการที่เป็นบุคคลธรรมดาที่ถือสัญชาติไทยหรือนิติบุคคลที่จัดตั้งขึ้นตามกฎหมายไทย

๖. การทำสัญญาจ้างก่อสร้าง

ผู้ชนะการประกวดราคาอิเล็กทรอนิกส์จะต้องทำสัญญาจ้างตามแบบสัญญา ดังระบุในข้อ ๑.๓ หรือทำข้อตกลงเป็นหนังสือกับบริษัท อสมท จำกัด (มหาชน) ภายใน ๗ วัน นับถัดจากวันที่ได้รับแจ้ง และจะต้องวางหลักประกันสัญญาเป็นจำนวนเงินเท่ากับร้อยละ ๕ ของราคาค่าจ้างที่ประกวดราคาอิเล็กทรอนิกส์ ให้บริษัท อสมท จำกัด (มหาชน)ยึดถือไว้ในขณะทำสัญญาโดยใช้หลักประกันอย่างหนึ่งอย่างใด ดังต่อไปนี้

๖.๑ เงินสด

๖.๒ เช็คหรือตราพท์ที่ธนาคารเซ็นสั่งจ่าย ซึ่งเป็นเช็คหรือตราพท์ลงวันที่ที่ใช้เช็คหรือตราพท์นั้น ชำระต่อเจ้าหน้าที่ในวันทำสัญญา หรือก่อนวันนั้นไม่เกิน ๓ วันทำการ

๖.๓ หนังสือค้ำประกันของธนาคารภายในประเทศ ตามตัวอย่างที่คณะกรรมการนโยบายกำหนด ดังระบุในข้อ ๑.๔ (๒) หรือจะเป็นหนังสือค้ำประกันอิเล็กทรอนิกส์ตามวิธีการที่กรมบัญชีกลางกำหนด

๖.๔ หนังสือค้ำประกันของบริษัทเงินทุน หรือบริษัทเงินทุนหลักทรัพย์ที่ได้รับอนุญาตให้ประกอบกิจการเงินทุนเพื่อการพาณิชย์และประกอบธุรกิจค้ำประกันตามประกาศของธนาคารแห่งประเทศไทย ตามรายชื่อบริษัทเงินทุนที่ธนาคารแห่งประเทศไทยแจ้งเวียนให้ทราบ โดยอนุโลมให้ใช้ตามตัวอย่างหนังสือค้ำประกันของธนาคารที่คณะกรรมการนโยบายกำหนด ดังระบุในข้อ ๑.๔ (๒)

๖.๕ พันธบัตรรัฐบาลไทย

หลักประกันนี้จะคืนให้ โดยไม่มีดอกเบี้ยภายใน ๑๕ วันนับถัดจากวันที่ผู้ชนะการประกวดราคาอิเล็กทรอนิกส์ (ผู้รับจ้าง) พ้นจากข้อผูกพันตามสัญญาจ้างแล้ว

๗. ค่าจ้างและการจ่ายเงิน

บริษัท อสมท จำกัด (มหาชน) จะจ่ายค่าจ้างซึ่งได้รวมภาษีมูลค่าเพิ่ม ตลอดจนภาษีอื่น ๆ และค่าใช้จ่ายทั้งปวงแล้ว โดยถือราคาเหมารวมเป็นเกณฑ์ และกำหนดการจ่ายเงินเป็น จำนวน ๓ งวด ดังนี้

งวดที่ ๑ เป็นจำนวนเงินในอัตราร้อยละ ๓๐ ของค่าจ้าง เมื่อผู้รับจ้างได้ปฏิบัติงาน ดังนี้-

- งานรื้อถอนแล้วเสร็จ ๑๐๐%
- งานก่อสร้างโครงเคาเตอร์แล้วเสร็จ ๕๐%
- งานโครงสร้างพื้นคร่าวแล้วเสร็จ ๕๐%
- งานก่อผนังแล้วเสร็จ ๕๐%

ให้แล้วเสร็จภายใน ๖๐ วัน

งวดที่ ๒ เป็นจำนวนเงินในอัตราร้อยละ ๓๐ ของค่าจ้าง เมื่อผู้รับจ้างได้ปฏิบัติงาน ดังนี้-

- งานก่อผนังแล้วเสร็จ ๑๐๐%
- งานก่อสร้างโครงเคาเตอร์แล้วเสร็จ ๑๐๐%
- งานโครงสร้างพื้นคร่าวแล้วเสร็จ ๑๐๐%
- งานปูกระเบื้องพื้นคร่าวแล้วเสร็จ ๕๐%
- งานกรุผนังตกแต่งแล้วเสร็จ ๕๐%
- งานฝ้าแล้วเสร็จ ๕๐%
- งานสีแล้วเสร็จ ๕๐%
- งานระบบไฟฟ้าเสร็จ ๕๐%
- งานสุขาภิบาล ติดตั้งถังดักไขมัน และเชื่อมต่อลงบ่อพักแล้วเสร็จ ๕๐%

ให้แล้วเสร็จภายใน ๖๐ วัน

งวดสุดท้าย เป็นจำนวนเงินในอัตราร้อยละ ๔๐ ของค่าจ้าง เมื่อผู้รับจ้างได้ปฏิบัติงานทั้งหมดให้แล้วเสร็จเรียบร้อยตามสัญญาหรือข้อตกลงจ้างเป็นหนังสือ รวมทั้งทำสถานที่ก่อสร้างให้สะอาดเรียบร้อย

๘. อัตราค่าปรับ

ค่าปรับตามสัญญาจ้างแนบท้ายเอกสารประกวดราคาอิเล็กทรอนิกส์นี้ หรือข้อตกลงจ้างเป็นหนังสือจะกำหนด ดังนี้

๘.๑ กรณีที่ผู้รับจ้างนำงานที่รับจ้างไปจ้างช่วงให้ผู้อื่นทำอีกทอดหนึ่งโดยไม่ได้รับอนุญาตจากบริษัท อสมท จำกัด (มหาชน) จะกำหนดค่าปรับสำหรับการฝ่าฝืนดังกล่าวเป็นจำนวนร้อยละ ๑๐.๐๐ ของวงเงินของงานจ้างช่วงนั้น

๘.๒ กรณีที่ผู้รับจ้างปฏิบัติผิดสัญญาจ้างก่อสร้าง นอกเหนือจากข้อ ๘.๑ จะกำหนดค่าปรับเป็นรายวันเป็นจำนวนเงินตายตัวในอัตราร้อยละ ๐.๑๐ ของราคางานจ้าง

๙. การรับประกันความชำรุดบกพร่อง

ผู้ชนะการประกวดราคาอิเล็กทรอนิกส์ซึ่งได้ทำสัญญาจ้าง ตามแบบ ดังระบุในข้อ ๑.๓ หรือข้อตกลงจ้างเป็นหนังสือแล้วแต่กรณี จะต้องรับประกันความชำรุดบกพร่องของงานจ้างที่เกิดขึ้นภายในระยะเวลา ไม่น้อยกว่า ๒ ปี นับถัดจากวันที่บริษัท อสมท จำกัด (มหาชน) ได้รับมอบงาน โดยต้องบริหารจัดการซ่อมแซมแก้ไขให้ใช้งานได้ดังเดิมภายใน ๓ วัน นับถัดจากวันที่ได้รับแจ้งความชำรุดบกพร่อง

๑๐. ข้อสงวนสิทธิในการยื่นข้อเสนอและอื่น ๆ

๑๐.๑ เงินค่าจ้างสำหรับงานจ้างครั้งนี้ ได้มาจากเงินงบประมาณประจำปี พ.ศ. ๒๕๖๔

การลงนามในสัญญาจะกระทำต่อเมื่อ บริษัท อสมท จำกัด (มหาชน) ได้รับอนุมัติเงินค่าก่อสร้างจากเงินงบประมาณประจำปี พ.ศ. ๒๕๖๔

๑๐.๒ เมื่อบริษัท อสมท จำกัด (มหาชน) ได้คัดเลือกผู้ยื่นข้อเสนอรายใดให้เป็นผู้รับจ้าง และได้ตกลงจ้าง ตามการประกวดราคาอิเล็กทรอนิกส์แล้ว ถ้าผู้รับจ้างจะต้องสั่งหรือนำสิ่งของมาจากต่างประเทศ และของนั้นต้องนำเข้ามาโดยทางเรือในเส้นทางที่มีเรือไทยเดินอยู่ และสามารถให้บริการรับขนได้ตามที่รัฐมนตรีว่าการกระทรวงคมนาคมประกาศกำหนด ผู้ยื่นข้อเสนอซึ่งเป็นผู้รับจ้างจะต้องปฏิบัติตามกฎหมายว่าด้วยการส่งเสริมการพาณิชย์ ดังนี้

(๑) แจ้งการสั่งหรือนำสิ่งของดังกล่าวเข้ามาจากต่างประเทศต่อกรมเจ้าท่า ภายใน ๗ วัน นับตั้งแต่วันที่ผู้รับจ้างสั่งหรือซื้อของจากต่างประเทศ เว้นแต่เป็นของที่รัฐมนตรีว่าการกระทรวงคมนาคมประกาศยกเว้นให้บรรทุกโดยเรืออื่นได้

(๒) จัดการให้สิ่งของดังกล่าวบรรทุกโดยเรือไทย หรือเรือที่มีสิทธิเช่นเดียวกับเรือไทย จากต่างประเทศมายังประเทศไทย เว้นแต่จะได้รับอนุญาตจากกรมเจ้าท่า ให้บรรทุกสิ่งของนั้น โดยเรืออื่นที่มีธงเรือไทย ซึ่งจะต้องได้รับอนุญาตเช่นนั้นก่อนบรรทุกของลงเรืออื่น หรือเป็นของที่รัฐมนตรีว่าการกระทรวงคมนาคมประกาศยกเว้นให้บรรทุกโดยเรืออื่น

(๓) ในกรณีที่มิปฏิบัติตาม (๑) หรือ (๒) ผู้รับจ้างจะต้องรับผิดชอบตามกฎหมายว่าด้วยการส่งเสริมการพาณิชย์

๑๐.๓ ผู้ยื่นข้อเสนอซึ่งบริษัท อสมท จำกัด (มหาชน) ได้คัดเลือกแล้ว ไม่ไปทำสัญญาหรือข้อตกลงจ้างเป็นหนังสือภายในเวลาที่กำหนดดังระบุไว้ในข้อ ๗ บริษัท อสมท จำกัด (มหาชน) จะริบหลักประกันการยื่นข้อเสนอ หรือเรียกจูงจากผู้ออกหนังสือค้ำประกัน การยื่นข้อเสนอทันที และอาจพิจารณาเรียกชดใช้ความเสียหายอื่น (ถ้ามี) รวมทั้งจะพิจารณาให้เป็นผู้ทำงาน ตามระเบียบกระทรวงการคลังว่าด้วยการจัดซื้อจัดจ้างและการบริหารพัสดุภาครัฐ

๑๐.๔ บริษัท อสมท จำกัด (มหาชน) สงวนสิทธิ์ที่จะแก้ไขเพิ่มเติมเงื่อนไข หรือข้อกำหนดในแบบสัญญาหรือข้อตกลงจ้างเป็นหนังสือให้เป็นไปตามความเห็นของสำนักงานอัยการสูงสุด (ถ้ามี)

๑๐.๕ ในกรณีที่เอกสารแนบท้ายเอกสารประกวดราคาอิเล็กทรอนิกส์ มีความขัดหรือแย้งกัน ผู้ยื่นข้อเสนอจะต้องปฏิบัติตามคำวินิจฉัยของบริษัท อสมท จำกัด (มหาชน) คำวินิจฉัยดังกล่าวให้ถือเป็นที่สุด และผู้ยื่นข้อเสนอไม่มีสิทธิเรียกร้องค่าใช้จ่ายใดๆ เพิ่มเติม

๑๐.๖ บริษัท อสมท จำกัด (มหาชน) อาจประกาศยกเลิกการจัดจ้างในกรณีต่อไปนี้ได้ โดยที่ผู้ยื่นข้อเสนอจะเรียกร้องค่าเสียหายใดๆ จากบริษัท อสมท จำกัด (มหาชน) ไม่ได้

(๑) บริษัท อสมท จำกัด (มหาชน) ไม่ได้รับการจัดสรรเงินที่จะใช้ในการจัดจ้างหรือได้รับจัดสรรแต่ไม่เพียงพอที่จะทำการจัดจ้างครั้งนี้ต่อไป

(๒) มีการกระทำที่เข้าลักษณะผู้ยื่นข้อเสนอที่ชนะการจัดจ้างหรือที่ได้รับการคัดเลือก มีผลประโยชน์ร่วมกัน หรือมีส่วนได้เสียกับผู้ยื่นข้อเสนอรายอื่น หรือขัดขวางการแข่งขันอย่างเป็นธรรมหรือสมยอมกันกับผู้ยื่นข้อเสนอรายอื่น หรือเจ้าหน้าที่ในการเสนอราคา หรือสื่อว่ากระทำการทุจริตอื่นใดในการเสนอราคา

(๓) การทำการจัดจ้างครั้งนี้ต่อไปอาจก่อให้เกิดความเสียหายแก่บริษัท อสมท จำกัด (มหาชน) หรือกระทบต่อประโยชน์สาธารณะ

(๔) กรณีอื่นในทำนองเดียวกับ (๑) (๒) หรือ (๓) ตามที่กำหนดในกฎกระทรวงซึ่งออกตามความในกฎหมายว่าด้วยการจัดซื้อจัดจ้างและการบริหารพัสดุภาครัฐ

๑๑. การปรับราคาค่างานก่อสร้าง

การปรับราคาค่างานก่อสร้างตามสูตรการปรับราคาดังระบุในข้อ ๑.๕ จะนำมาใช้ในกรณีที่ค่าจ้างก่อสร้างลดลงหรือเพิ่มขึ้น โดยวิธีการต่อไปนี้

ตามเงื่อนไข หลักเกณฑ์ สูตรและวิธีคำนวณที่ใช้กับสัญญาแบบปรับราคาได้ตามมติคณะรัฐมนตรี เมื่อวันที่ ๒๒ สิงหาคม ๒๕๓๒ เรื่อง การพิจารณาช่วยเหลือผู้ประกอบการอาชีพงานก่อสร้าง ตามหนังสือสำนักเลขาธิการคณะรัฐมนตรี ที่ นร ๐๒๐๓/ว ๑๐๙ ลงวันที่ ๒๔ สิงหาคม ๒๕๓๒

สูตรการปรับราคา (สูตรค่า K) จะต้องคงที่ที่ระดับที่กำหนดไว้ในวันแล้วเสร็จตามที่กำหนดไว้ในสัญญา หรือภายในระยะเวลาที่บริษัท อสมท จำกัด (มหาชน) ได้ขยายออกไป โดยจะใช้สูตรของทางราชการที่ได้ระบุในข้อ ๑.๕

๑๒. การปฏิบัติตามกฎหมายและระเบียบ

ในระหว่างระยะเวลาการก่อสร้าง ผู้ยื่นข้อเสนอที่ได้รับการคัดเลือกให้เป็นผู้รับจ้างต้องปฏิบัติตามหลักเกณฑ์ที่กฎหมายและระเบียบได้กำหนดไว้โดยเคร่งครัด

๑๓. การประเมินผลการปฏิบัติงานของผู้ประกอบการ

บริษัท อสมท จำกัด (มหาชน) สามารถนำผลการปฏิบัติงานแล้วเสร็จตามสัญญาของผู้ยื่นข้อเสนอที่ได้รับการคัดเลือกให้เป็นผู้รับจ้างเพื่อนำมาประเมินผลการปฏิบัติงานของผู้ประกอบการ

ทั้งนี้ หากผู้ยื่นข้อเสนอที่ได้รับการคัดเลือกไม่ผ่านเกณฑ์ที่กำหนดจะถูกระงับการยื่นข้อเสนอหรือทำสัญญากับบริษัท อสมท จำกัด (มหาชน) ไว้ชั่วคราว

บริษัท อสมท จำกัด (มหาชน)

๕ พฤศจิกายน ๒๕๖๔

เอกสารแนบท้าย

๑.๑ แบบรูปและรายการละเอียด

"อสมท โปร่งใส ห่วงไกลคอรัปชั่น ทุกคนต้องช่วยกัน ร่วมสร้างสรรคความยั่งยืน"

บมจ.อสมท มีนโยบายต่อต้านคอรัปชั่นทุกรูปแบบ ซึ่งบุคลากรของ บมจ. อสมท ทุกระดับต้องยึดถือปฏิบัติ
สามารถอ่านรายละเอียดเพิ่มเติมได้ที่ www.mcot.net/vic >บริษัทภิบาล >การกำกับดูแลกิจการ >นโยบายต่อต้านคอรัปชั่น

แบบแปลนแปลนอาคาร โครงการ: แปลนแปลงพื้นที่ราชการ

| DRAWING SET | S | E | REVISIONS |
|---------------------------------------|---------------------|-------------------------------------|----------------------|
| <input type="checkbox"/> A | แบบสถาปัตยกรรม | <input checked="" type="checkbox"/> | แบบแปลนโครงการ |
| | ARCHITECTURE | | CO-ORDINATION |
| <input checked="" type="checkbox"/> I | แบบสถาปัตยกรรมภายใน | <input checked="" type="checkbox"/> | แบบขออนุญาตก่อสร้าง |
| | INTERIOR | | AUTHORITY SUBMITTAL |
| <input type="checkbox"/> L | แบบภูมิสถาปัตยกรรม | <input checked="" type="checkbox"/> | แบบประกาศราคา |
| | LANDSCAPE | | BIDDING DOCUMENT |
| <input type="checkbox"/> C | แบบวิศวกรรมโยธา | <input type="checkbox"/> | แบบสัญญาก่อสร้าง |
| | CIVIL | | CONTRACT DOCUMENT |
| | | <input checked="" type="checkbox"/> | แบบก่อสร้าง |
| | | <input type="checkbox"/> | CONSTRUCTION DRAWING |
| | | | |

R/W
5/2

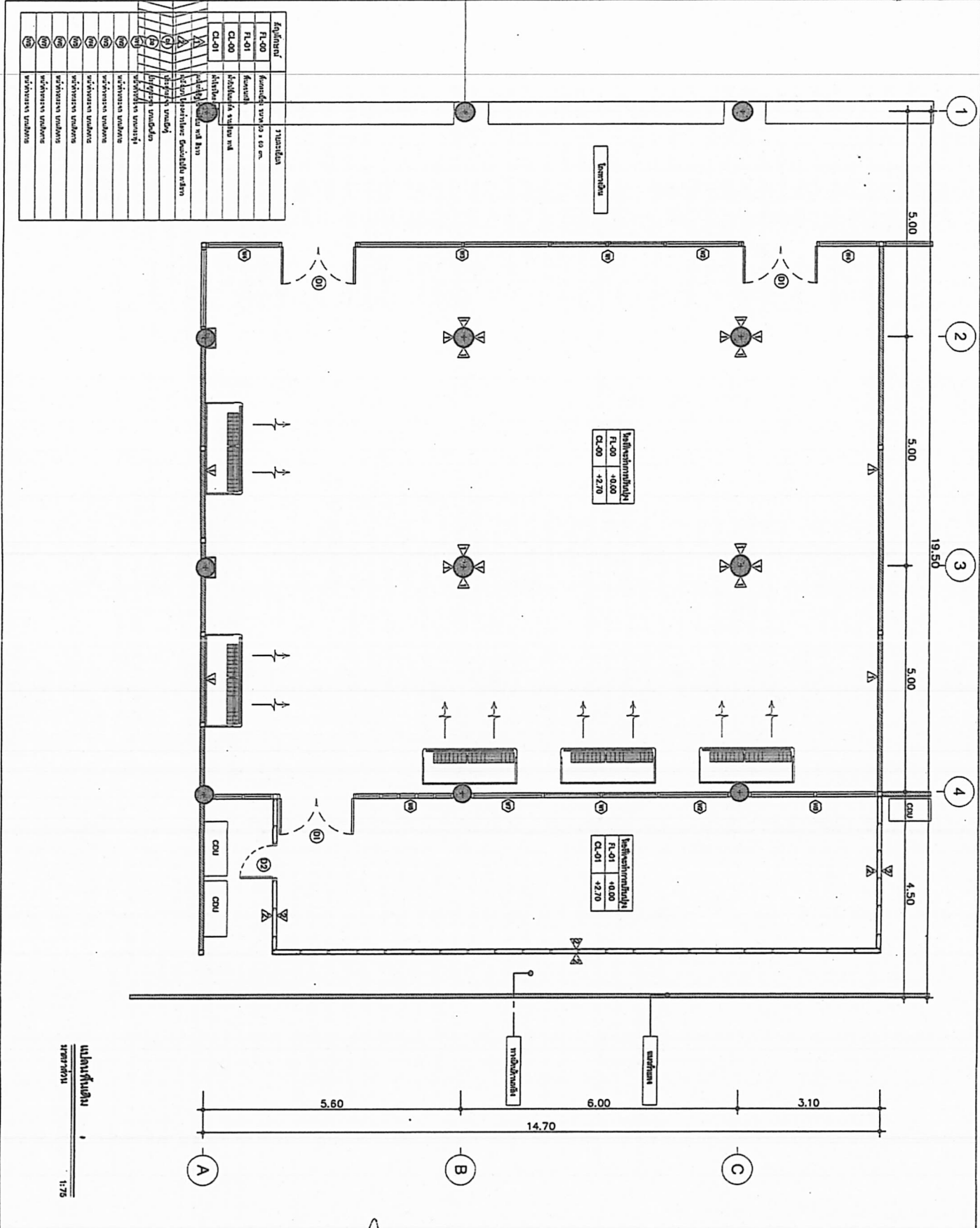

| kuvaus | huomautus |
|--------|------------------------|
| RI-00 | korkeus 2000 x 2000 mm |
| RI-01 | korkeus |
| CI-00 | korkeus 2000 mm |
| CI-01 | korkeus 2000 mm |
| CI-02 | korkeus 2000 mm |
| CI-03 | korkeus 2000 mm |
| CI-04 | korkeus 2000 mm |
| CI-05 | korkeus 2000 mm |
| CI-06 | korkeus 2000 mm |
| CI-07 | korkeus 2000 mm |
| CI-08 | korkeus 2000 mm |
| CI-09 | korkeus 2000 mm |
| CI-10 | korkeus 2000 mm |
| CI-11 | korkeus 2000 mm |
| CI-12 | korkeus 2000 mm |
| CI-13 | korkeus 2000 mm |
| CI-14 | korkeus 2000 mm |
| CI-15 | korkeus 2000 mm |
| CI-16 | korkeus 2000 mm |
| CI-17 | korkeus 2000 mm |
| CI-18 | korkeus 2000 mm |
| CI-19 | korkeus 2000 mm |
| CI-20 | korkeus 2000 mm |

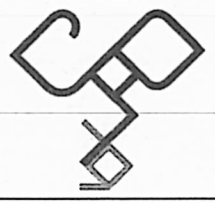

GOMI OY
 GOMI OY
 GOMI OY
 GOMI OY

Project name:
 ESM
 Location: Järvenpää
 Client: GOMI OY
 Designer: GOMI OY
 Date: 2023

Owner: ESM
 Architect: GOMI OY
 Date: 2023

Drawn by: GOMI OY
 Release date: 2023
 Sheet title: ESM
 Sheet number: ID-02

Handwritten signature and initials.

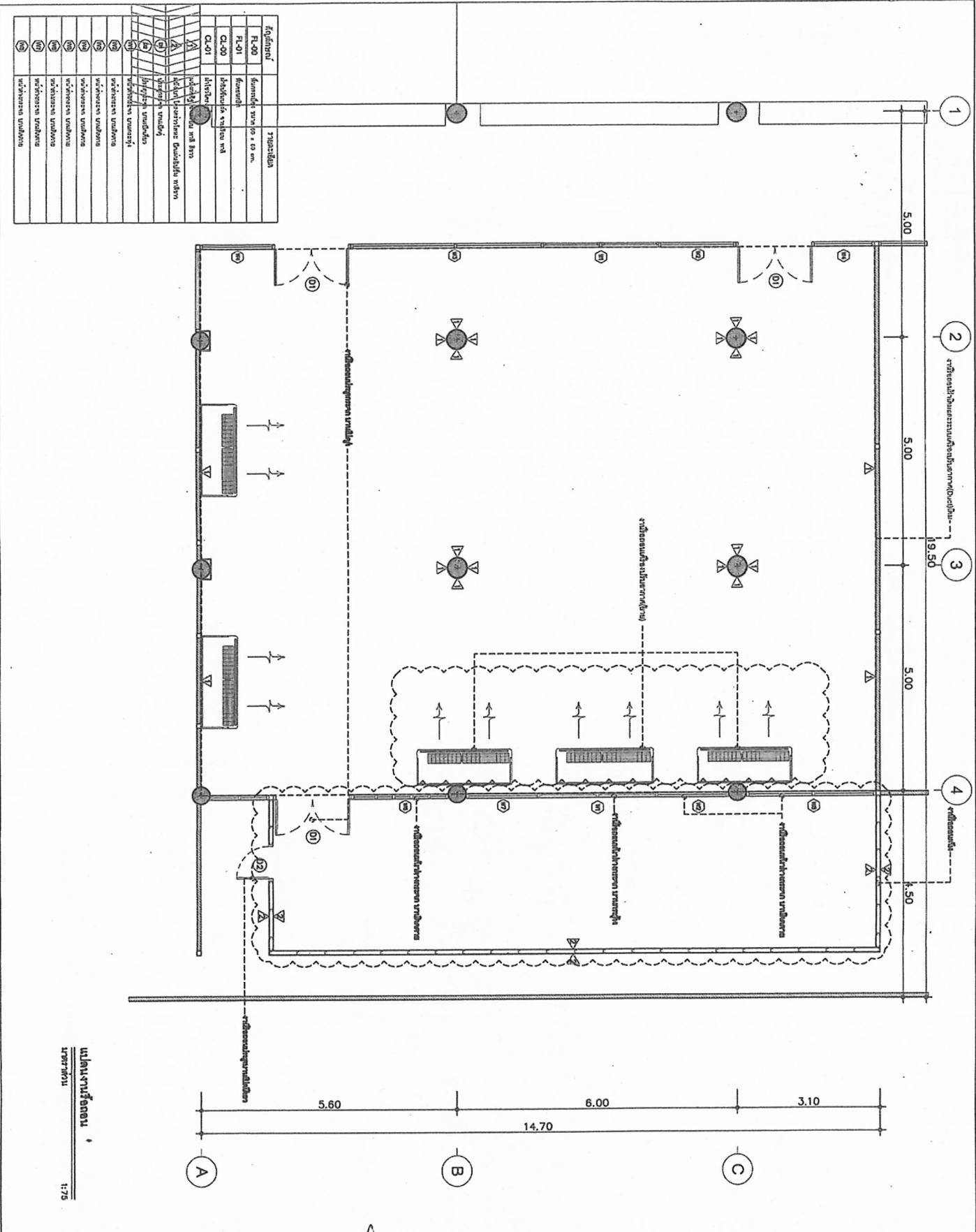

GDMA Co., Ltd
 80/47 M. Pium Samsorn Building
 804,0100
 ถนนสุขุมวิท กรุงเทพมหานคร

Project name: **บ้าน**
 Location: **บ้านเลขที่ 9 ซอยสุขุมวิท 111 กรุงเทพมหานคร**

Owner: **บ้าน**

Architect: **GDMA Co., Ltd (จำกัด)**
 32/50 ถนน 28 ซอย 10
 เขตวัฒนา กรุงเทพมหานคร
 กรุงเทพมหานคร

Structural Engineer: **GDMA Studio**
 10/9 ซอย รามคำแหง 4 ซอยรามคำแหง
 กรุงเทพมหานคร

Drawn By: **GDMA Studio**

RELEASE DATE:

SHEET TITLE: **แปลนพื้นที่อาคาร**

SHEET NUMBER: **ID-03**

1:75

แปลนพื้นที่อาคาร

1/27/2021

Handwritten signature and date: 1/27/2021

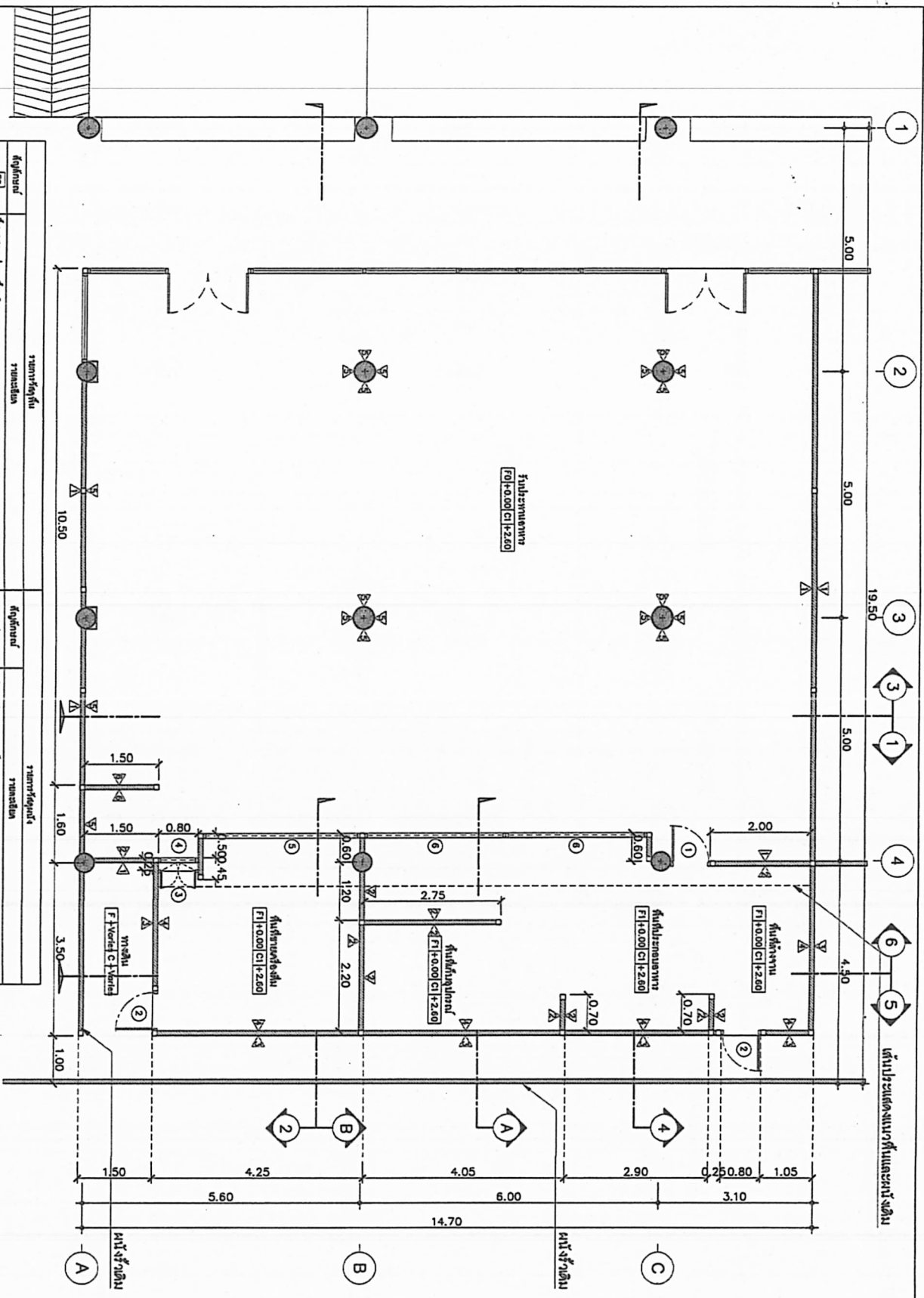

| Տարրերի ցուցակ | | Տարրերի ցուցակ | |
|----------------|--|----------------|--|
| Գրգռում | Տեսակ | Գրգռում | Տեսակ |
| F0 | Գույքի վարձարձ | Δ | Կառուցվածքային տիպի տեսակ |
| F1 | Կառուցվածքի շինարարական աշխատանքները | Δ | Կառուցվածքի շինարարական աշխատանքները |
| | Տարրերի ցուցակ | Δ | Կառուցվածքի շինարարական աշխատանքները |
| | Տեսակ | Δ | Կառուցվածքի շինարարական աշխատանքները |
| C1 | Կառուցվածքի աշխատանքները և սահմանափակումները | Δ | Կառուցվածքի աշխատանքները և սահմանափակումները |
| C2 | Կառուցվածքի աշխատանքները և սահմանափակումները | Δ | Կառուցվածքի աշխատանքները և սահմանափակումները |

ԱՆՈՒՄԱՆՔԻ ԳՐԳՐԱՆԵՐԸ
 1:75

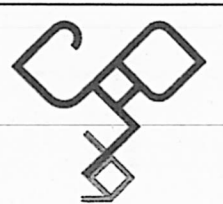

GOVA Co., Ltd
 ԳՕՎԱ ԿՕՒՄՊԱՆԻ
 ԳՕՎԱ ԿՕՒՄՊԱՆԻ

| | |
|----------------------|-----------------------|
| Project name: | ԳՕՎԱ |
| Location: | Երևան, Կենտրոնի շրջան |
| Owner: | ԳՕՎԱ |
| Architect: | ԳՕՎԱ |
| Structural Engineer: | ԳՕՎԱ |
| Design By: | ԳՕՎԱ |
| Release Date: | |
| Sheet Number: | ID-04 |

Handwritten signature and initials.

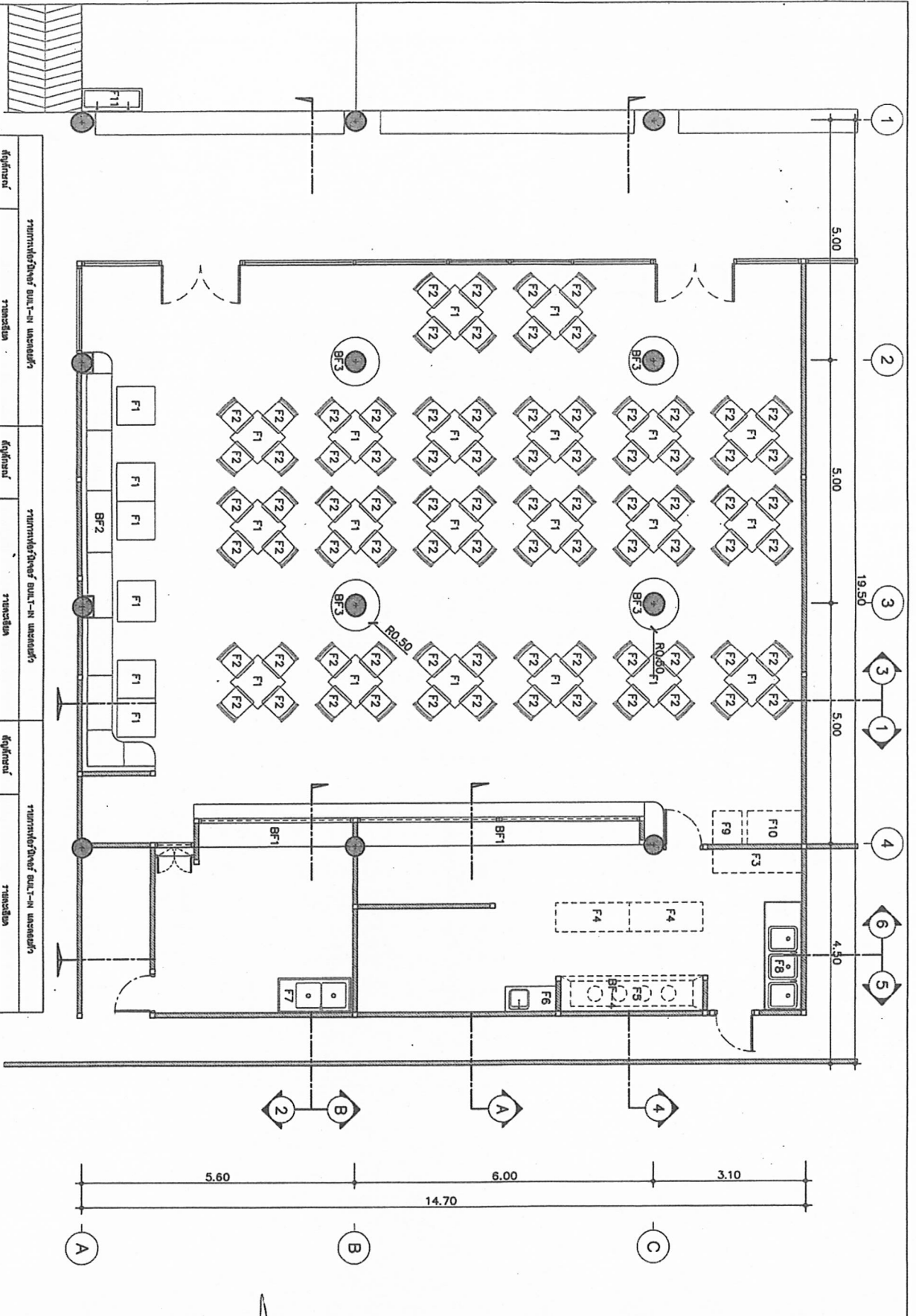

| Համադրվե՞լքը՝ ԲԱՒ-ՈՒ ԱՄՈՑՈՒՄ | | Համադրվե՞լքը՝ ԲԱՒ-ՈՒ ԱՄՈՑՈՒՄ | | Համադրվե՞լքը՝ ԲԱՒ-ՈՒ ԱՄՈՑՈՒՄ | |
|------------------------------|--------------------------------------|------------------------------|--------------------------------|------------------------------|--------------------------------|
| Գրկընթաց | Դրամաճան | Գրկընթաց | Դրամաճան | Գրկընթաց | Դրամաճան |
| ԲԲ-1 | Մուտքի համադրվե՞լքը՝ ԲԱՒ-ՈՒ ԱՄՈՑՈՒՄ | F-1 | Սենյանի 2 ուղի՝ ԲԱՒ-ՈՒ ԱՄՈՑՈՒՄ | F-7 | Սենյանի 2 ուղի՝ ԲԱՒ-ՈՒ ԱՄՈՑՈՒՄ |
| ԲԲ-2 | Սենյանի համադրվե՞լքը՝ ԲԱՒ-ՈՒ ԱՄՈՑՈՒՄ | F-2 | Սենյանի 3 ուղի՝ ԲԱՒ-ՈՒ ԱՄՈՑՈՒՄ | F-8 | Սենյանի 3 ուղի՝ ԲԱՒ-ՈՒ ԱՄՈՑՈՒՄ |
| ԲԲ-3 | Սենյանի համադրվե՞լքը՝ ԲԱՒ-ՈՒ ԱՄՈՑՈՒՄ | F-3 | Սենյանի 1 ուղի՝ ԲԱՒ-ՈՒ ԱՄՈՑՈՒՄ | F-9 | Սենյանի 1 ուղի՝ ԲԱՒ-ՈՒ ԱՄՈՑՈՒՄ |
| ԲԲ-4 | Սենյանի համադրվե՞լքը՝ ԲԱՒ-ՈՒ ԱՄՈՑՈՒՄ | F-4 | Սենյանի 1 ուղի՝ ԲԱՒ-ՈՒ ԱՄՈՑՈՒՄ | F-10 | Սենյանի 1 ուղի՝ ԲԱՒ-ՈՒ ԱՄՈՑՈՒՄ |
| | | F-5 | Սենյանի 1 ուղի՝ ԲԱՒ-ՈՒ ԱՄՈՑՈՒՄ | F-11 | Սենյանի 1 ուղի՝ ԲԱՒ-ՈՒ ԱՄՈՑՈՒՄ |
| | | F-6 | Սենյանի 1 ուղի՝ ԲԱՒ-ՈՒ ԱՄՈՑՈՒՄ | | |

ԱՐԽԻՏԵԿՏՆԱԿԱՆ ՍԵՐԻՆԵՐՆԵՐԸ
ՆԵՐՊՅԱԿ
1:75



GCHN Co., Ltd.
ԳՇՆԻ ՍՊԻՐԻՏԱԿԱՆ ԵՐԿՐԱԿԱՆ
ԸՆԴՀԱՆՈՒՄ
ԳՇՆԻ ԵՐԿՐԱԿԱՆ ԸՆԴՀԱՆՈՒՄ

| | |
|----------------------|-------------------------------------|
| Project name: | ՏՈՒՆ |
| Location: | ԵՐԿՐԱԿԱՆ ԵՐԿՐԱԿԱՆ ԵՐԿՐԱԿԱՆ ԵՐԿՐԱԿԱՆ |
| Owner: | ՏՈՒՆ |
| Architect: | ՍԵՐԻՆԵՐԸ |
| Structural Engineer: | ՍԵՐԻՆԵՐԸ |
| Drawn by: | ՍԵՐԻՆԵՐԸ |
| Release date: | |
| Sheet number: | ID-05 |

ՄԵՆ
ՍԵՐԻՆԵՐԸ

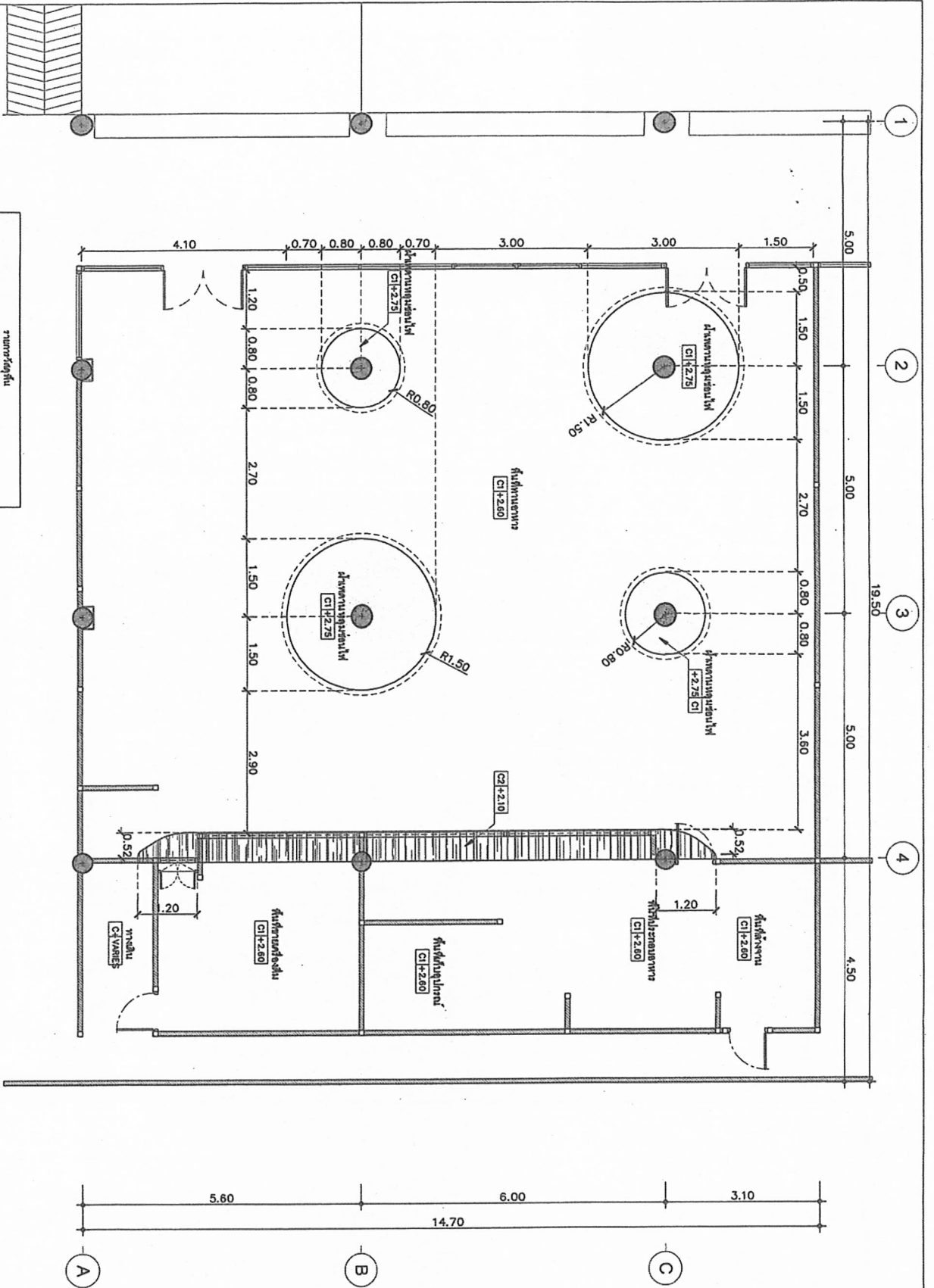

| အောက်ဖျက် | |
|-----------|-------------------------------|
| ရုပ်ရှင် | အောက်ဖျက် |
| (၂၁) | အောက်ဖျက်အတွက် အောက်ဖျက်အတွက် |
| (၂၂) | အောက်ဖျက်အတွက် အောက်ဖျက်အတွက် |

အောက်ဖျက်
1:75



GONIA CONSULTING ENGINEERS
No. 10/115
BKK-10160
goc@goniaconsulting.com

| | |
|----------------------|----------------|
| Project name: | ဧည့်သည် |
| Location: | အောက်ဖျက်အတွက် |
| Owner: | အောက်ဖျက် |
| Architect: | အောက်ဖျက် |
| Structural Engineer: | အောက်ဖျက် |
| Drawn by: | GONIA Studio |
| Release date: | |
| Sheet title: | အောက်ဖျက် |
| Sheet number: | ID-07 |

Handwritten notes and signatures at the bottom left of the page.

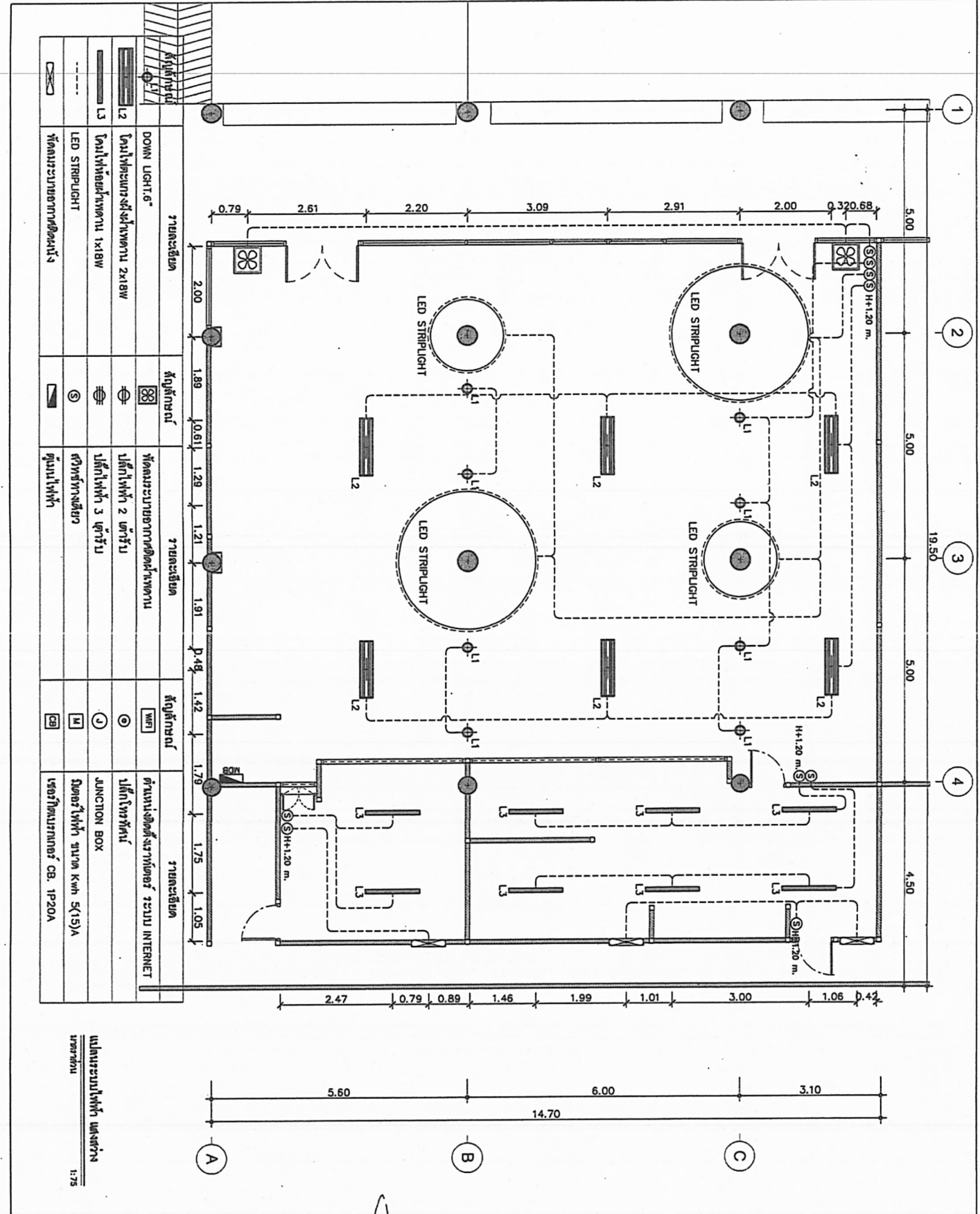

| | | | | | | | |
|--|----------------------------|--|----------------------------|--|----------------------------|--|----------------------------|
| | DOWN LIGHT 6" | | រោងចក្រ | | រោងចក្រ | | រោងចក្រ |
| | ប្រព័ន្ធបញ្ជាក់ដំបូល 2x18W | | ប្រព័ន្ធបញ្ជាក់ដំបូល 2x18W | | ប្រព័ន្ធបញ្ជាក់ដំបូល 2x18W | | ប្រព័ន្ធបញ្ជាក់ដំបូល 2x18W |
| | ប្រព័ន្ធបញ្ជាក់ដំបូល 1x18W | | ប្រព័ន្ធបញ្ជាក់ដំបូល 1x18W | | ប្រព័ន្ធបញ្ជាក់ដំបូល 1x18W | | ប្រព័ន្ធបញ្ជាក់ដំបូល 1x18W |
| | LED STRIPLIGHT | | LED STRIPLIGHT | | LED STRIPLIGHT | | LED STRIPLIGHT |
| | ប្រព័ន្ធបញ្ជាក់ដំបូល | | ប្រព័ន្ធបញ្ជាក់ដំបូល | | ប្រព័ន្ធបញ្ជាក់ដំបូល | | ប្រព័ន្ធបញ្ជាក់ដំបូល |

ប្រព័ន្ធបញ្ជាក់ដំបូល 1:75

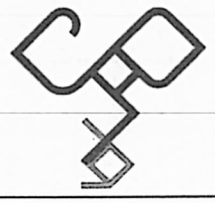

GDM Co., Ltd
 60437 N. Phum Boreydaen Boreydaen
 Phnom Penh
 Cambodia
 gdm@cdm.com

| | |
|----------------------|--------------------------------------|
| Project name: | SAUN |
| Location: | ប្រទេស កម្ពុជា រាជធានីភ្នំពេញ |
| Client: | អគ្គនាយកដ្ឋាន ប្រៃសណីយ៍ និង ទូរស័ព្ទ |
| Owner: | អគ្គនាយកដ្ឋាន ប្រៃសណីយ៍ និង ទូរស័ព្ទ |
| Architect: | អគ្គនាយកដ្ឋាន ប្រៃសណីយ៍ និង ទូរស័ព្ទ |
| Structural Engineer: | អគ្គនាយកដ្ឋាន ប្រៃសណីយ៍ និង ទូរស័ព្ទ |
| Drawn By: | GDM Studio |
| Release Date: | |
| Sheet Title: | ប្រព័ន្ធបញ្ជាក់ដំបូល រោងចក្រ |
| Sheet Number: | ID-08 |

7/5.3

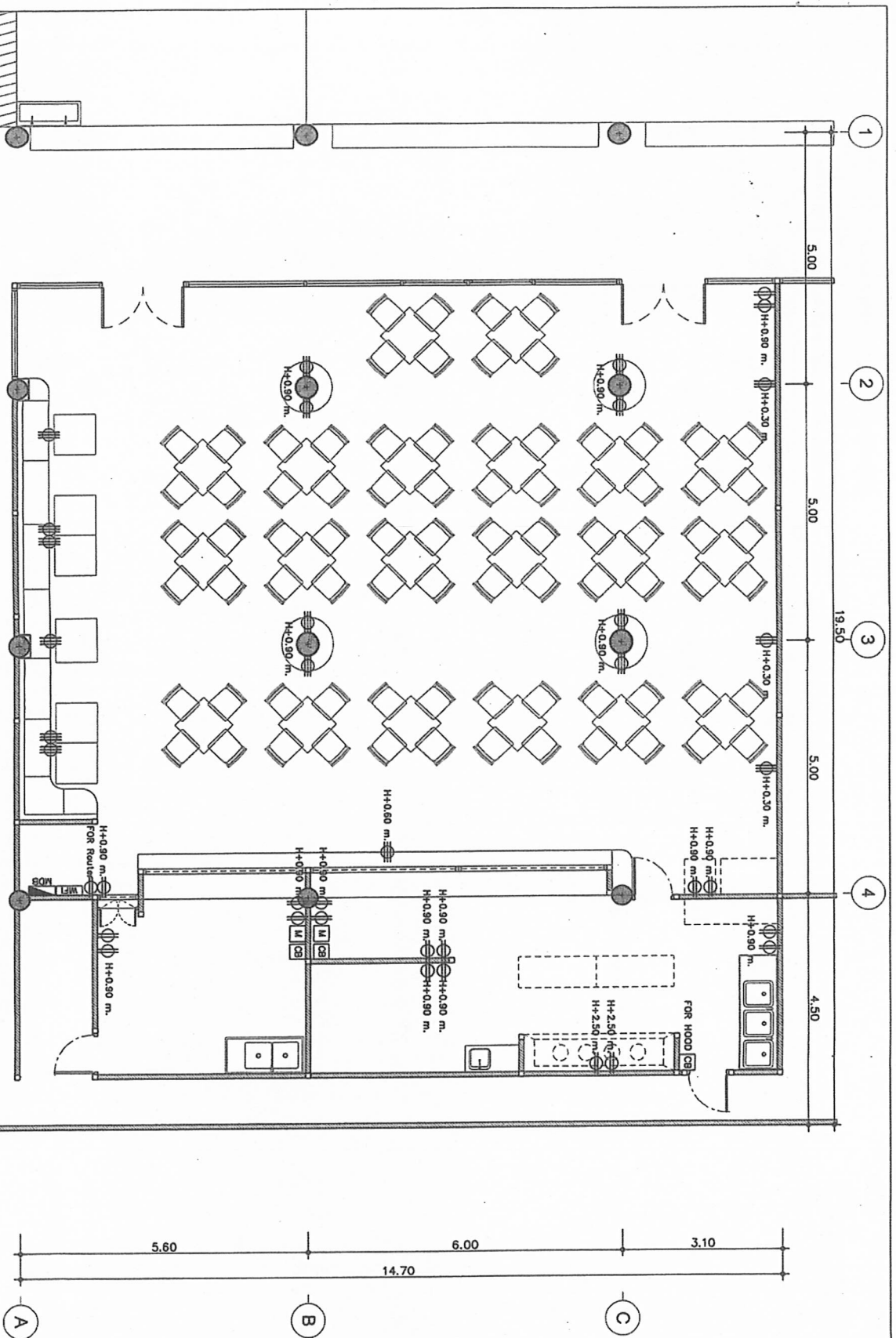

| รายละเอียด | สัญลักษณ์ | รายละเอียด | สัญลักษณ์ | รายละเอียด | สัญลักษณ์ |
|--------------------------------|-----------|-------------------------|-----------|-------------------|-----------|
| DOWN LIGHT 6" | [Symbol] | ห้องระบอบอากาศปรับอากาศ | [Symbol] | ตู้แม่ข่าย | [Symbol] |
| โคมไฟระบอบแสงจากหลอด 2x18W | [Symbol] | ปลั๊กไฟ 2 ขั้ว | [Symbol] | ตู้แม่ข่าย 2 ขั้ว | [Symbol] |
| โคมไฟระบอบแสงจากหลอด 1x18W | [Symbol] | ปลั๊กไฟ 3 ขั้ว | [Symbol] | ตู้แม่ข่าย 3 ขั้ว | [Symbol] |
| LED STRIP LIGHT | [Symbol] | ตู้ควบคุมเสียง | [Symbol] | ตู้แม่ข่ายเสียง | [Symbol] |
| ห้องระบอบอากาศปรับอากาศ 12 ตัว | [Symbol] | ตู้แม่ข่าย | [Symbol] | ตู้แม่ข่าย | [Symbol] |

แปลนที่รับ
1:75



GOMA Co., Ltd
69/437 M.18/18 Moo 18 Bangkok
106, 10180
goma@idgma.com

Project name: **ศาลา**
 Location: **พื้นที่ให้บริการชุมชน**
 Location: **หมู่ที่ 18 ตำบล 18 อำเภอ 10**
 Location: **แขวงเมืองเก่า จังหวัด เชียงใหม่**
 Location: **เชียงใหม่**
 Owner: **ศาลา**
 Architect: **คุณ อรุณ บุญ (Arundh)**
 32 ปี 28 เดือน 28 วัน 10
 งาน วิชา วิชา วิชา วิชา
 วิชา วิชา วิชา วิชา
 วิชา วิชา วิชา วิชา
 Structural Engineer
 Drawn by: **GOMA Studio**
 RELEASE DATE:
 SHEET TITLE:
 SHEET NUMBER: **ID-09**

Handwritten notes and signatures at the bottom left of the page.

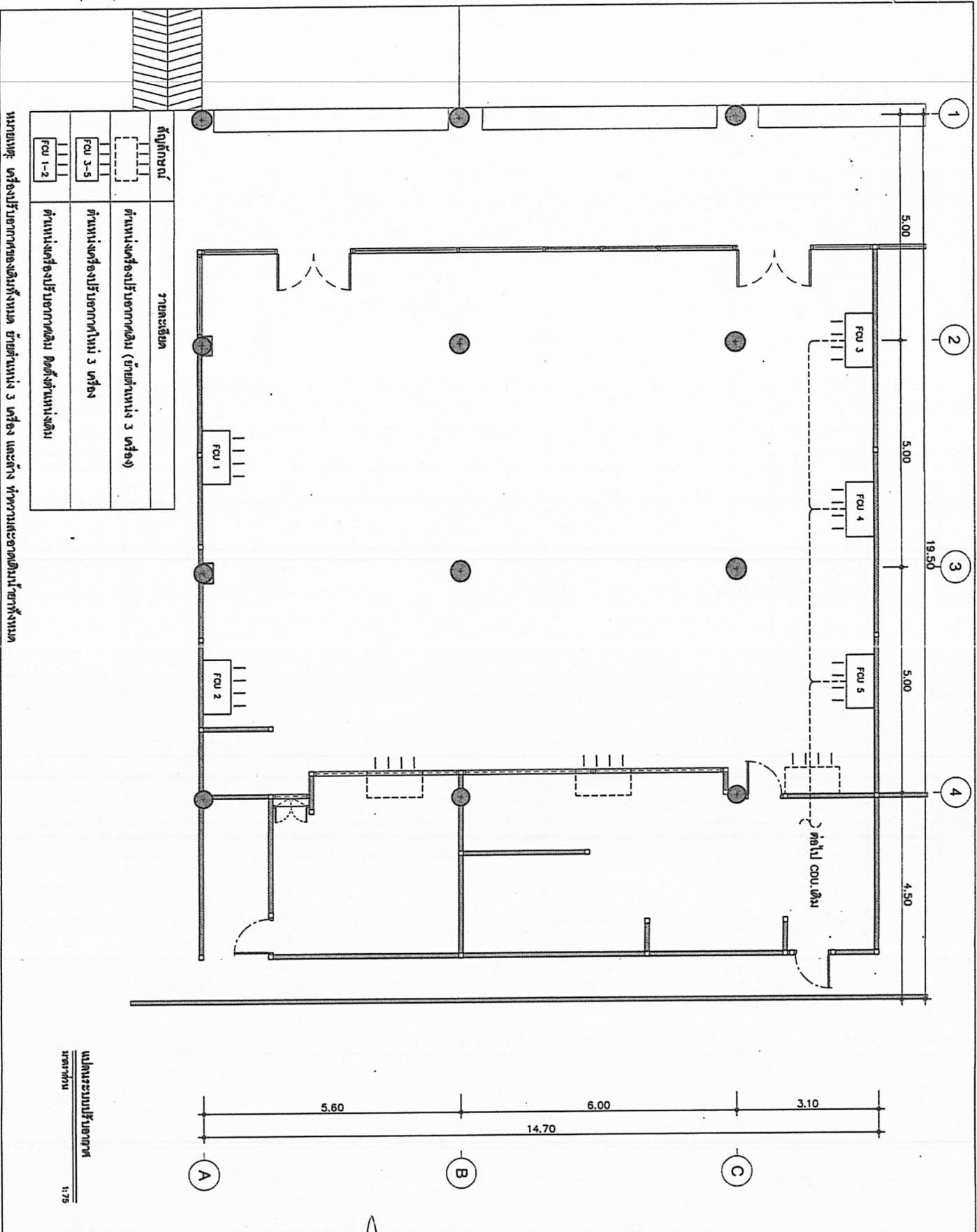

| | |
|--|---------|
| ห้องครัว | วางระบบ |
| ตำแหน่งห้องปรับอากาศเดิม (ย้ายตำแหน่ง 3 เครื่อง) | |
| ตำแหน่งห้องปรับอากาศใหม่ 3 เครื่อง | |
| ตำแหน่งห้องปรับอากาศเดิม ติดข้างห้องน้ำเดิม | |
| FCU 1-2 | |
| FCU 3-5 | |

หมายเหตุ: เครื่องปรับอากาศของเดิมทั้งหมด ย้ายตำแหน่ง 3 เครื่อง และล้าง ท่อรวมและถอดเดินใหม่ทั้งหมด

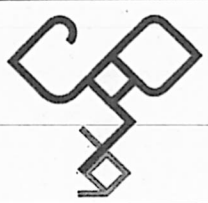

GOMA Co., Ltd
 บริษัท โกมา จำกัด (มหาชน)
 88/471 M.18/18 Moo 18 Bangkhuntien
 10240, Bangkok
 goma.co.th@gmail.com

| | |
|----------------------|--|
| Project name: | สำนัก |
| Location: | บางเขน กรุงเทพมหานคร |
| Client: | กรมที่ดิน |
| Owner: | สำนัก |
| Architect: | นางสาว อรุณี (Anuradha) 32 ปี จบ ปริญญา 28 ปี จบ 10 ชั้น จบแล้ว 10 ปี ศึกษาระดับปริญญาตรี ศึกษาระดับปริญญาโท |
| Structural Engineer: | นางสาว อรุณี (Anuradha) 32 ปี จบ ปริญญา 28 ปี จบ 10 ชั้น จบแล้ว 10 ปี ศึกษาระดับปริญญาตรี ศึกษาระดับปริญญาโท |
| Drawn by: | GOMA Studio |
| REVISION DATE: | |
| SHEET TITLE: | วางระบบปรับอากาศ |
| SHEET NUMBER: | ID-10 |

1:75

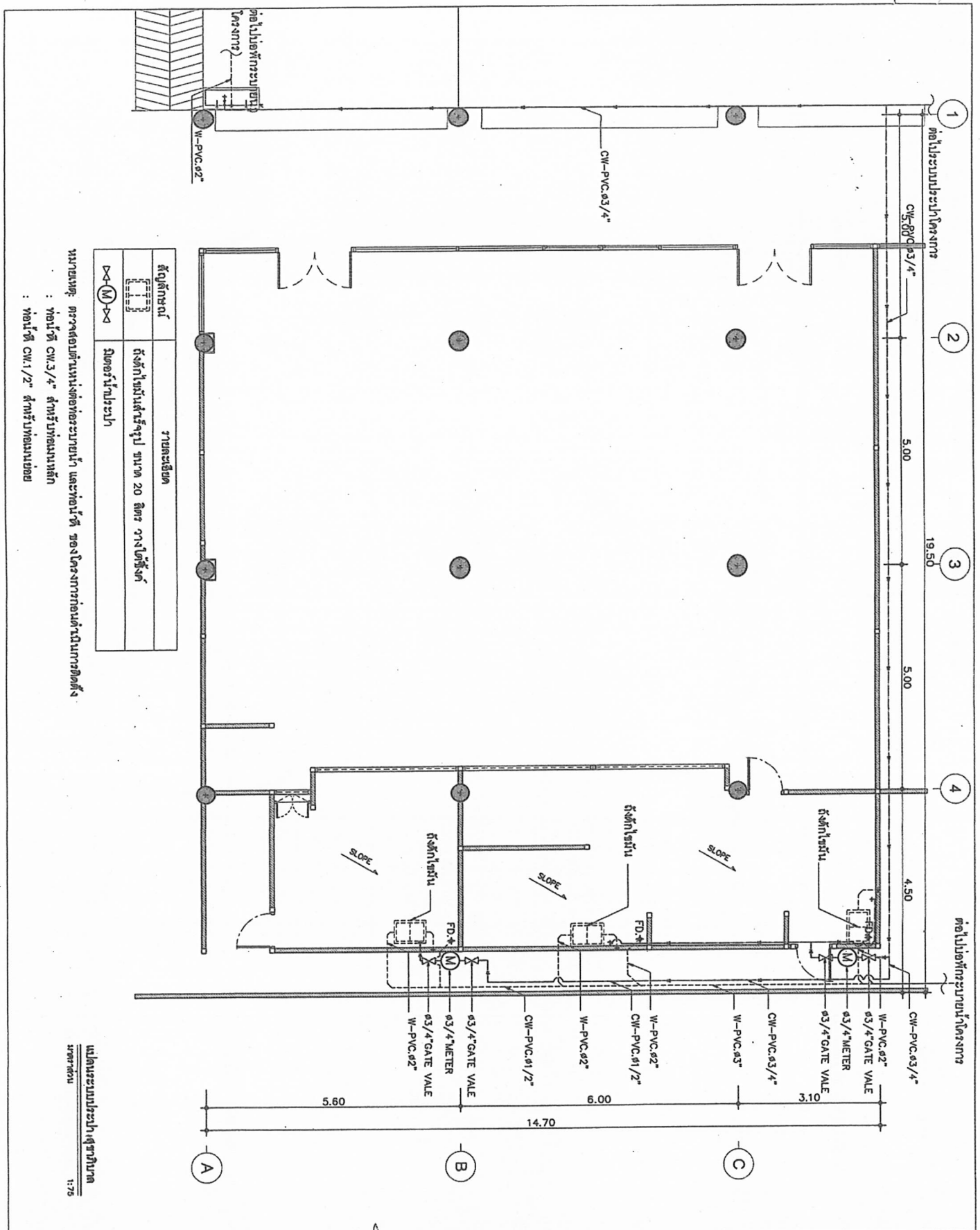

| | |
|-----------|--|
| สัญลักษณ์ | รายละเอียด |
| [Symbol] | ถังซักน้ำเย็นสำหรับอุปโภค ขนาด 20 ลิตร วางตั้ง |
| [Symbol] | ฝักบัวอาบน้ำ |

หมายเหตุ: ตรวจสอบขนาดท่อระบายน้ำ และท่อประปา ของโครงการก่อนดำเนินการติดตั้ง
 : ท่อน้ำดี CW.3/4" สำหรับห้องน้ำหลัก
 : ท่อน้ำดี CW.1/2" สำหรับห้องน้ำย่อย

แปลแบบแปลน สุชาติภัก
 1:75

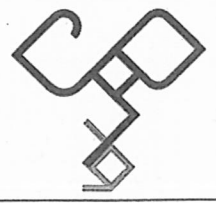

GOMA Co., Ltd
 88/207 M. Phum Benchedon Bangkok
 10110
 goma.co.th@gmail.com

| | |
|----------------------|---|
| Project name | บ้าน |
| Location | พื้นที่ 11/11 หมู่บ้าน |
| Location | ถนนวิภาวดีรังสิต |
| Location | เขตเมืองใหม่ |
| Owner | GSN |
| Architect | คุณ สุชาติภัก (M.Eng.) 10/9 ม.3 หมู่บ้าน |
| Open by | GOMA Studio |
| Issue DATE | |
| SHEET NO. | |
| SHEET TOTAL | |
| แปลแบบแปลน สุชาติภัก | |
| SHEET NUMBER | |

10-11
 1/2-3

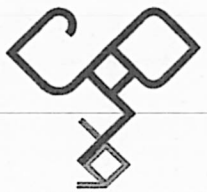
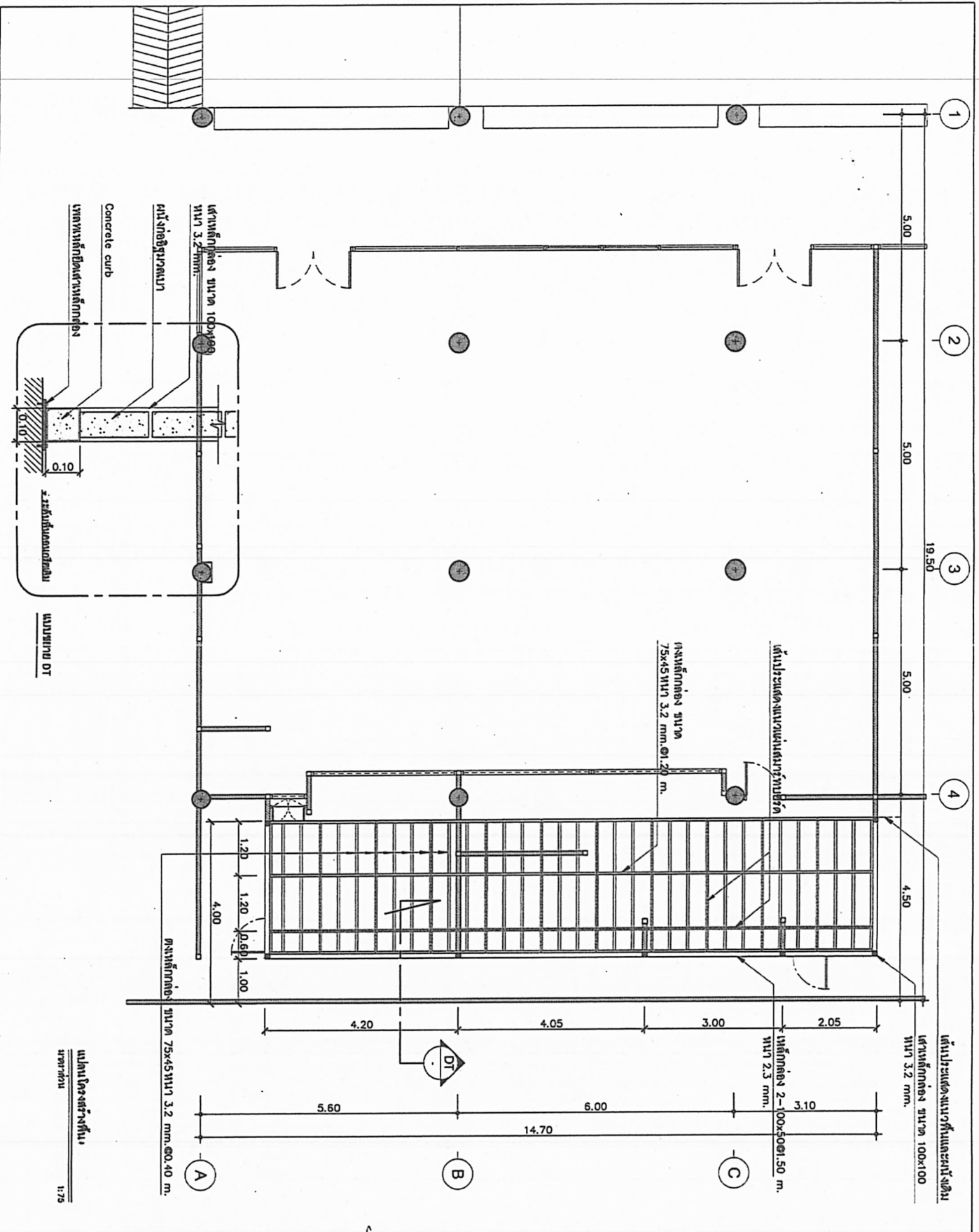

GDM Co., Ltd.
 60/21 หมู่ 10 ต.บ้านใหม่ อ.เมือง จ.นนทบุรี
 โทร. 02-555-1010
 gdm.co.th@gmail.com

| | |
|----------------------|--|
| Project name: | ศาลา |
| Location: | หมู่ที่ 9 ตำบลบ้านใหม่ อำเภอเมือง จังหวัดนนทบุรี |
| Owner: | ก.ส.น. |
| Architect: | นางสาว อรุณรัตน์ (ก.ส.น.) |
| Structural Engineer: | นาย อดิศักดิ์ นนทบุรี |
| Queen by: | GDM Studio |
| RELEASE DATE: | |
| SHEET TITLE: | แปลนโครงสร้างขั้นต้น |
| SHEET NUMBER: | ID-12 |

Handwritten signature and initials in the bottom left corner.

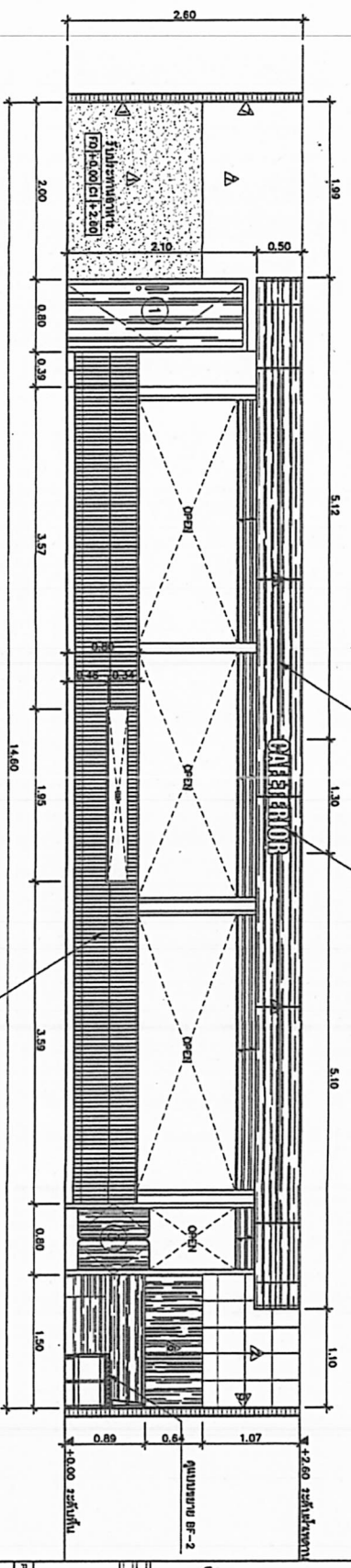

រូបភាពបញ្ជី 1
1:50

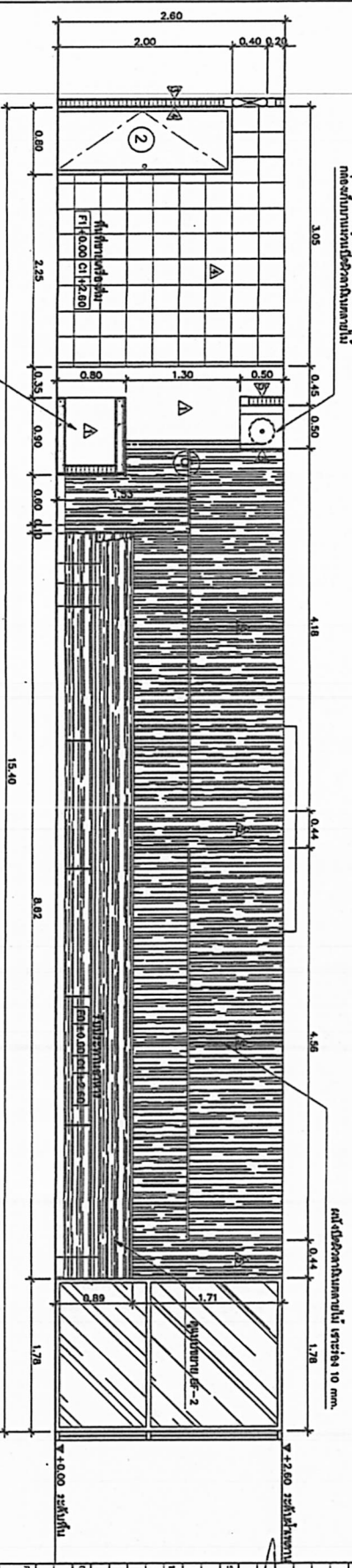

រូបភាពបញ្ជី 2 1
1:50

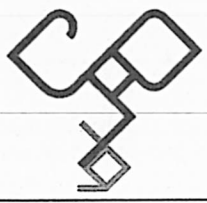

COVA COLLAB
 ក្រុមហ៊ុន កូវ៉ា កូលាប
 10/9 ផ្លូវជាតិលេខ ៦
 ភ្នំពេញ កម្ពុជា

Project name: គម្រោង បង្ហាញផែនការសម្រាប់បញ្ជី

Location: ភ្នំពេញ កម្ពុជា

Owner: គណៈកម្មាធិការ

Architect: គណៈកម្មាធិការ

Structural Engineer: គណៈកម្មាធិការ

Drawn by: COVA Student

RELEASE DATE: ០១/០៩/២០២៤

SHEET TITLE: រូបភាពបញ្ជី 1

SHEET NUMBER: 10-14

Handwritten notes and signatures at the bottom left of the page.

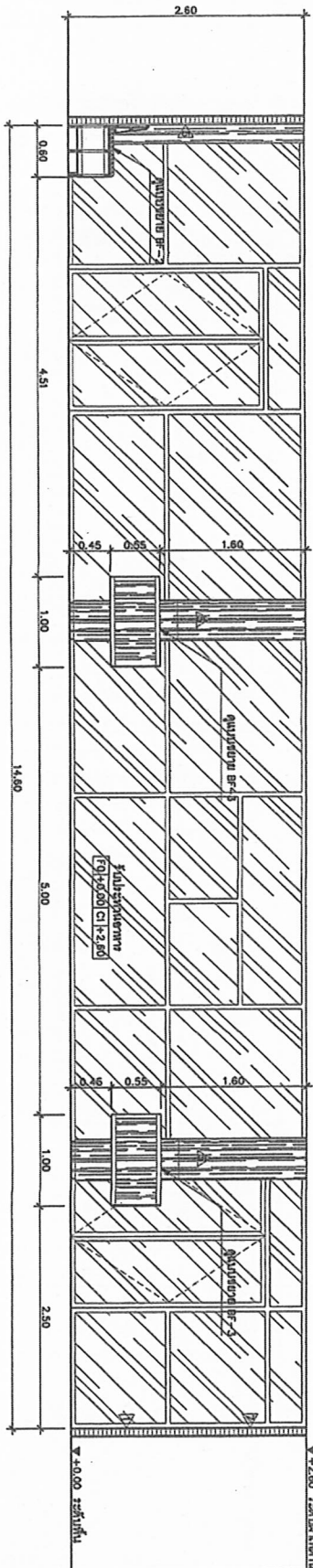

រូបភាពផ្ទះ 3
 1:50

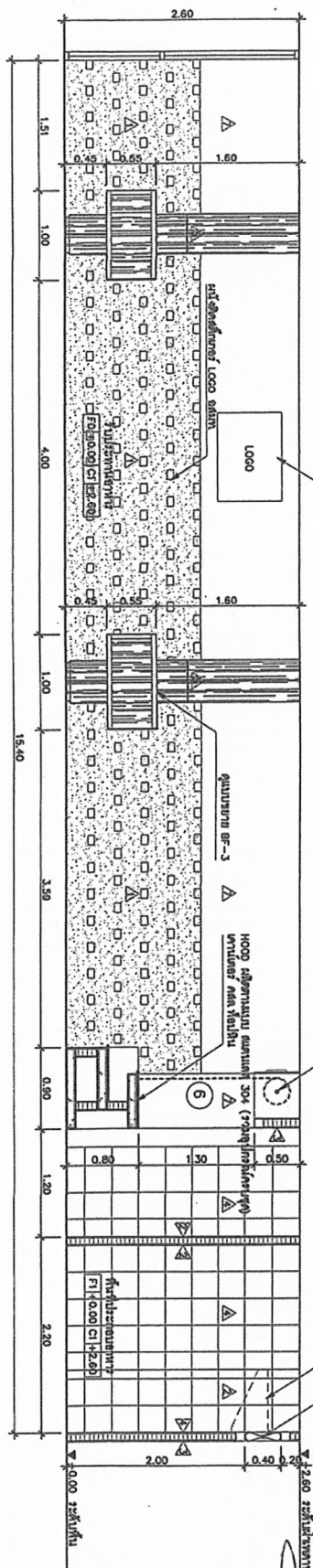

រូបភាពផ្ទះ 4
 1:50

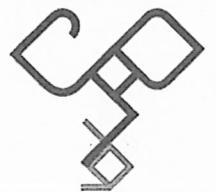

COVA Studio
 ផ្នែករចនាសម្ព័ន្ធនិងសម្រេច
 លេខ ១០១
 ទូរស័ព្ទ: ០៩៥ ៥៥៥៥៥៥៥៥

Project name: **សាលា**

Location: **ភូមិស្រះស្រីស្រែ ឃុំស្រែស្រីស្រែ ខេត្តស្រះស្រីស្រែ**

Client: **លោកជំទាវ វណ្ណ វណ្ណ**

Owner: **សាលា**

Architect: **លោកជំទាវ វណ្ណ វណ្ណ (០៩៥ ៥៥៥៥៥៥៥៥)**
 ៩៩ ផ្លូវលេខ ៩៩ ឃុំស្រែស្រីស្រែ ខេត្តស្រះស្រីស្រែ

Structural Engineer: **លោកជំទាវ វណ្ណ វណ្ណ**

Drawn by: **COVA Studio**

Release date:

Sheet title: **រូបភាពផ្ទះ 3**
រូបភាពផ្ទះ 4

Sheet number: **ID-15**

Handwritten notes and signatures in the bottom left corner.

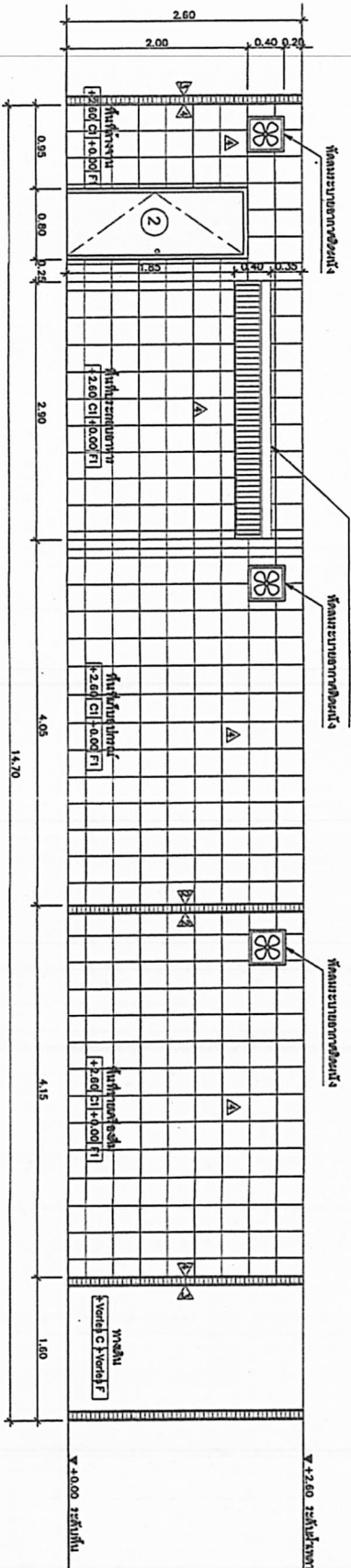

ՃԱՆՊԱՏԿԱՐ 5
ՄԵՐՈՒՄԱՆ
1:50

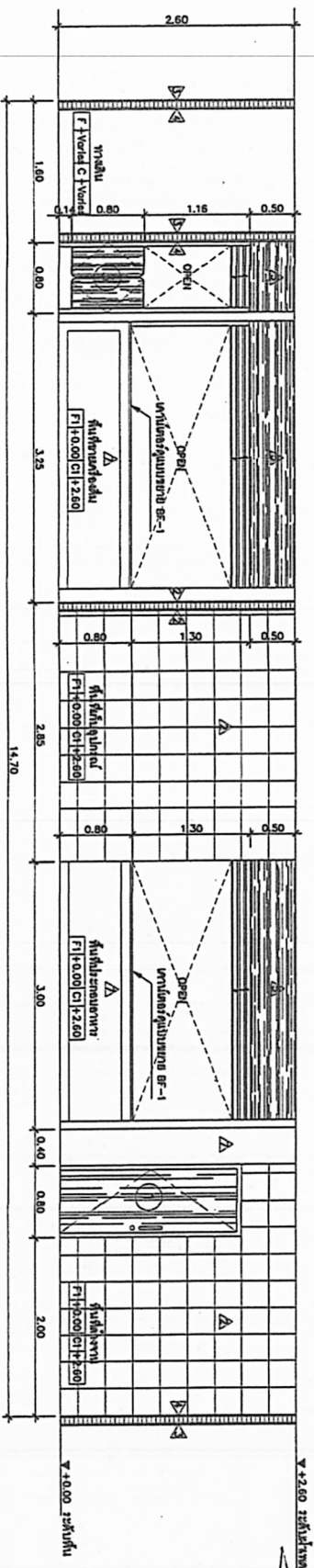

ՃԱՆՊԱՏԿԱՐ 6
ՄԵՐՈՒՄԱՆ
1:50

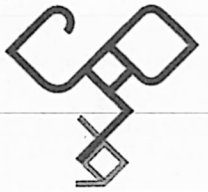

OOHV Co., Ltd
00427 Արթուր Երանյան Երզրան
090.0100
00427@oohv.com

| | |
|----------------------|----------------------------|
| Project name: | ԷՍՈՒ |
| Location: | Լաթոսի շրջակայքում |
| Owner: | ԷՍՈՒ |
| Architect: | ՄԱՐԿԱՐԻ ԳՐԱԿԱՆԱՐԿԱՆԻՍՏ |
| Structural Engineer: | ՎԱՀԱՆ ԿՐԻՍՏՈՍՅԱՆ |
| Release date: | 2023 թվականի 10 ամիս 10 օր |
| Sheet title: | ՃԱՆՊԱՏԿԱՐ 5 |
| Sheet number: | 10-16 |

ՄԵՐՈՒՄԱՆ

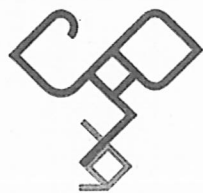

CGNA Co., Ltd.
 ๑๖๙/๗ หมู่ ๑๖ ตำบล บางพลีใหญ่ อำเภอ บางพลี จังหวัด สมุทรปราการ
 1051010
 โทร: ๐๒-๕๖๖๕๖๖๖

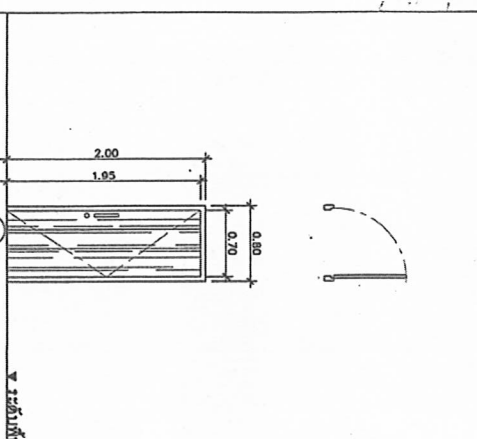
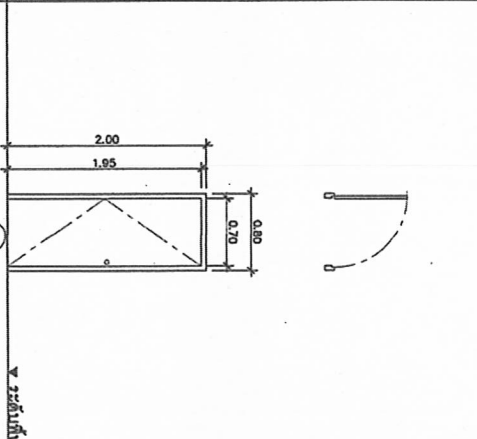
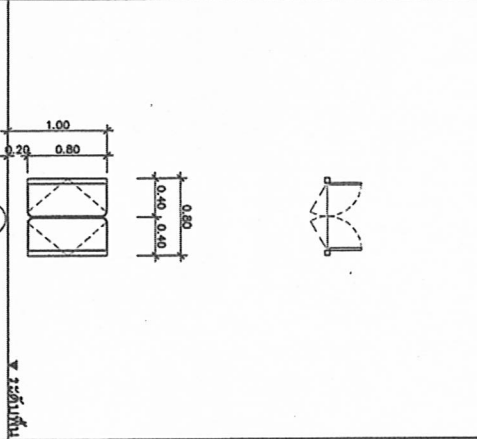
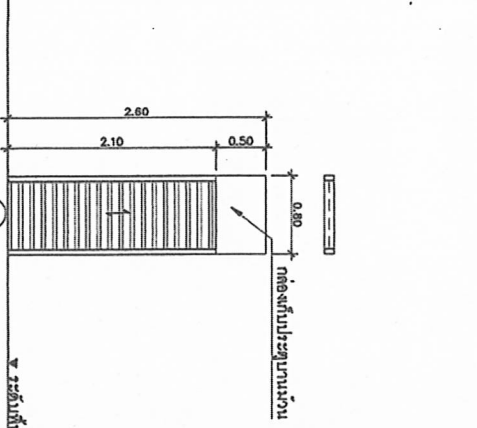

| | | | | | | | |
|--------------|-----------|--------------|-----------|--------------|-----------------------|--------------|-----------------------|
| จำนวน | 1 ชุด | จำนวน | 2 ชุด | จำนวน | 1 ชุด | จำนวน | 1 ชุด |
| ประเภท | บาน | ประเภท | บาน | ประเภท | บาน | ประเภท | บาน |
| วัสดุ | PVC สีเทา | วัสดุ | PVC สีเทา | วัสดุ | ไม้สังเคราะห์/พลาสติก | วัสดุ | ไม้สังเคราะห์/พลาสติก |
| ขนาด | บานเดี่ยว | ขนาด | บานเดี่ยว | ขนาด | บานเดี่ยว | ขนาด | บานเดี่ยว |
| รายละเอียด | บานเดี่ยว | รายละเอียด | บานเดี่ยว | รายละเอียด | บานเดี่ยว | รายละเอียด | บานเดี่ยว |
| การติดตั้ง | บานเดี่ยว | การติดตั้ง | บานเดี่ยว | การติดตั้ง | บานเดี่ยว | การติดตั้ง | บานเดี่ยว |
| การรับประกัน | ตามสัญญา | การรับประกัน | ตามสัญญา | การรับประกัน | ตามสัญญา | การรับประกัน | ตามสัญญา |

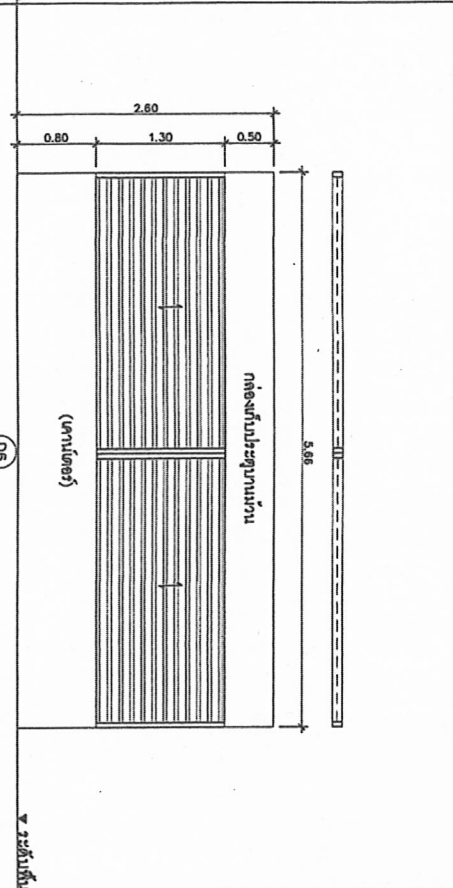
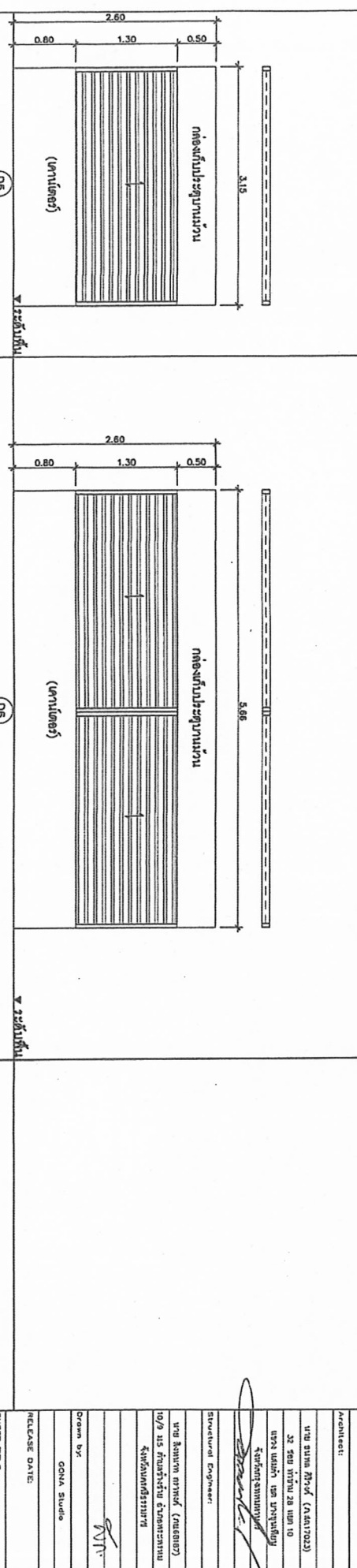

| | | | |
|--------------|-----------|--------------|-----------|
| จำนวน | 1 ชุด | จำนวน | 1 ชุด |
| ประเภท | บาน | ประเภท | บาน |
| วัสดุ | PVC สีเทา | วัสดุ | PVC สีเทา |
| ขนาด | บานเดี่ยว | ขนาด | บานเดี่ยว |
| รายละเอียด | บานเดี่ยว | รายละเอียด | บานเดี่ยว |
| การติดตั้ง | บานเดี่ยว | การติดตั้ง | บานเดี่ยว |
| การรับประกัน | ตามสัญญา | การรับประกัน | ตามสัญญา |

Project name: บ้าน
 Location: หมู่ ๑ ตำบล บางพลีใหญ่ อำเภอ บางพลี จังหวัด สมุทรปราการ
 Drawn by: CGNA Studio
 Release date:
 Sheet title: ผนังภายนอก
 Sheet number: ID-17

Handwritten signature and date: ๗/๕/๒๕๖๓

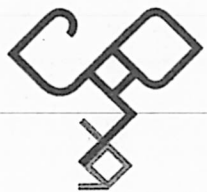

SOVA Group
 SOVA Group Embedded Engineering
 Bldg.10102
 Gurgaon, Haryana, India

| | |
|----------------------|------------------------------|
| Project name: | SKIN |
| Location: | Location of the project site |
| Owner: | SKIN |
| Architect: | SKIN |
| Structural Engineer: | SKIN |
| Drawn by: | SKIN |
| Checked by: | SKIN |
| Release date: | |
| Sheet title: | SKIN |
| Sheet number: | SKIN |

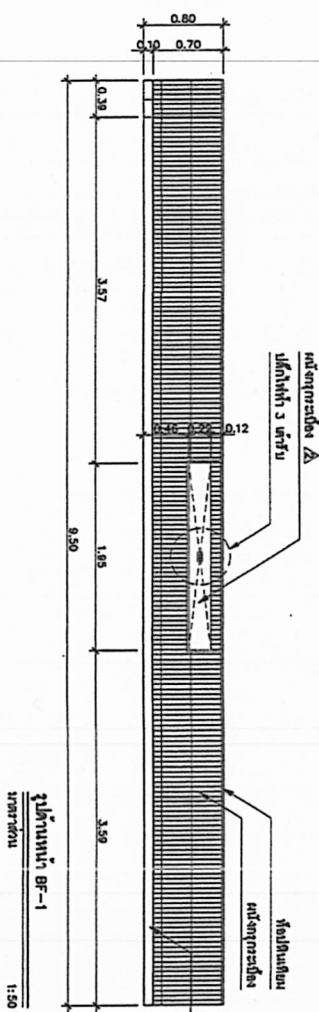
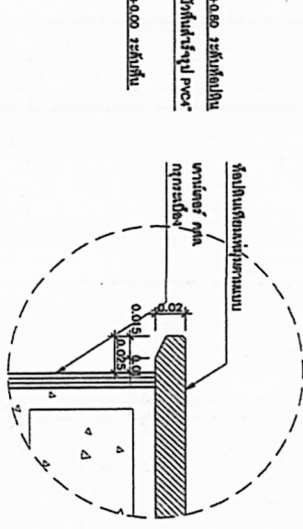
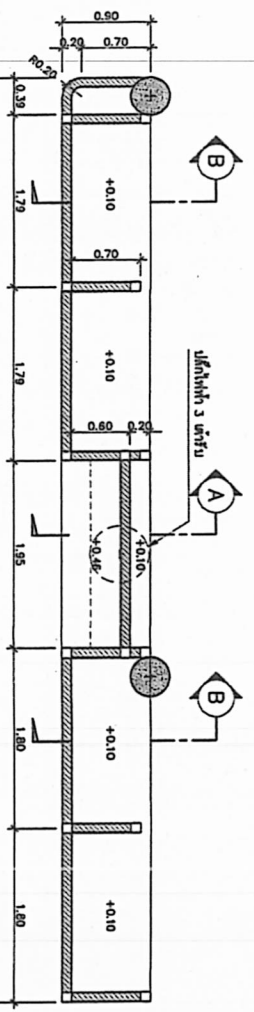
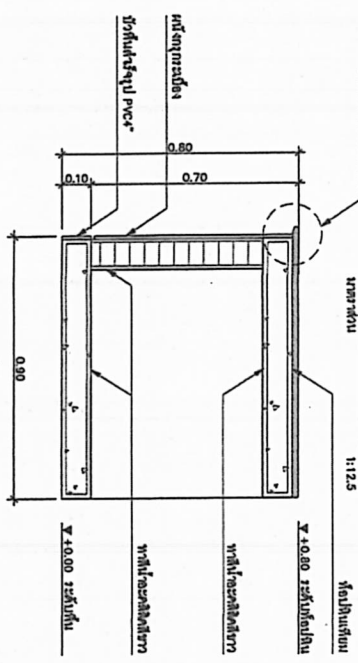
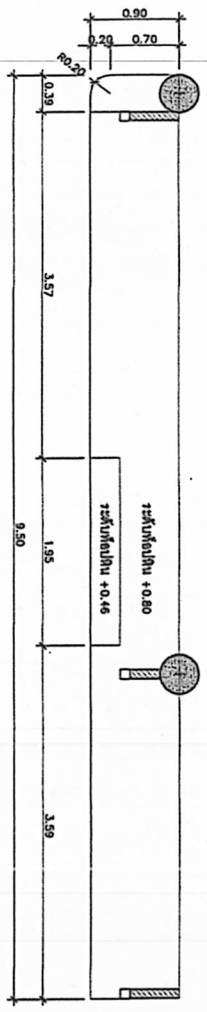
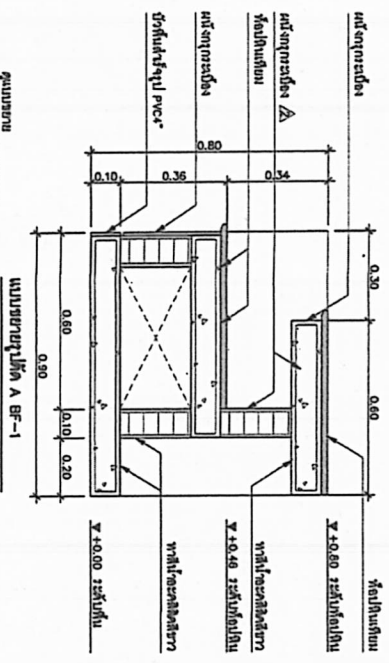

SKIN
 ID-18

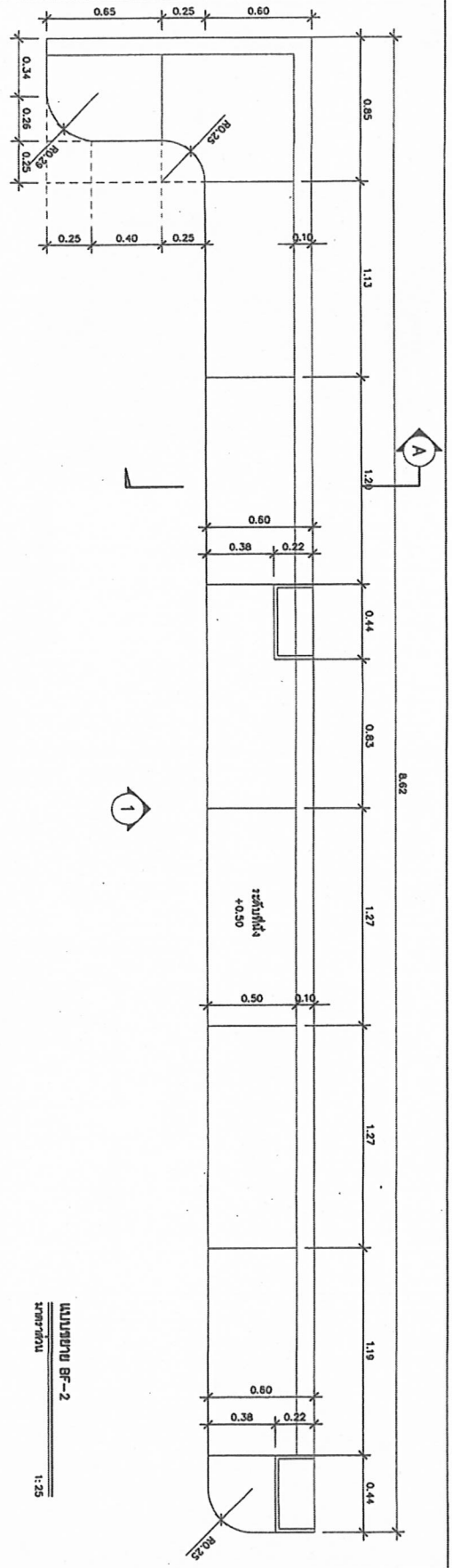

ԱՄՆՏԱՐԱՅՈՒՆ BF-2
 ԿՈՒՐՑԻՊՈՒՆ
 1:25

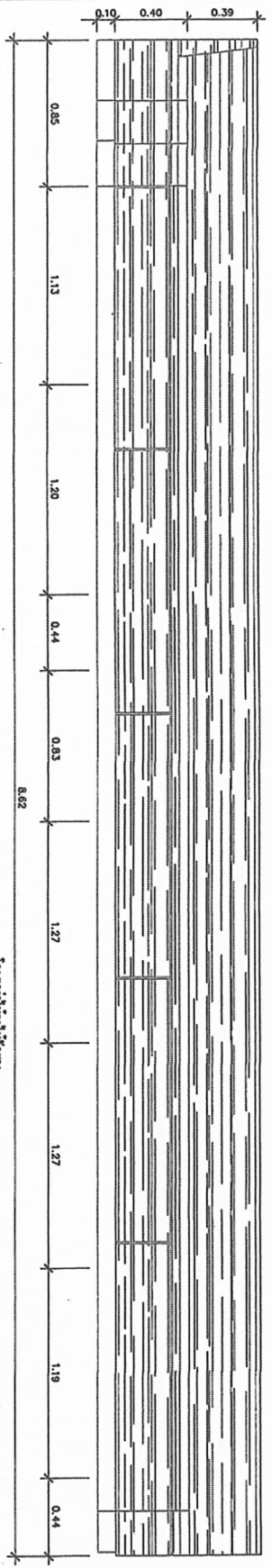

ԱՄՆՏԱՐԱՅՈՒՆ 1 BF-2
 ԿՈՒՐՑԻՊՈՒՆ
 1:25

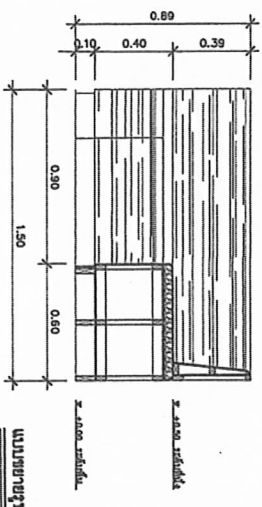

ԱՄՆՏԱՐԱՅՈՒՆ A BF-2 (1)
 ԿՈՒՐՑԻՊՈՒՆ
 1:25

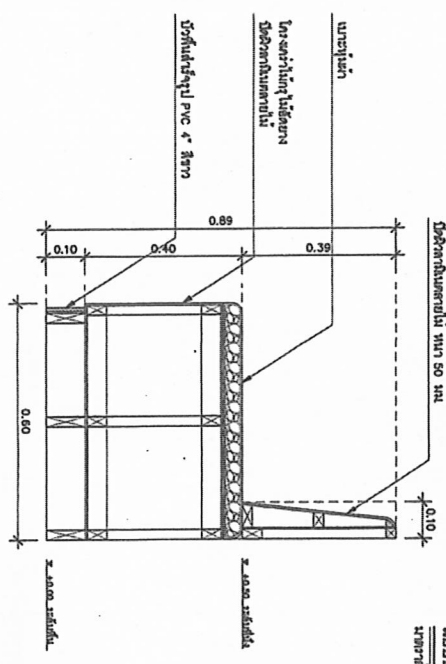

ԱՄՆՏԱՐԱՅՈՒՆ 1 BF-2 (2)
 ԿՈՒՐՑԻՊՈՒՆ
 1:25

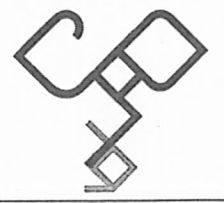

GOMA Co., Ltd
 80/87 Արթուր Եսեմյան Բարձրագույն
 ԶՈՒՂՈՒԹՅՈՒՆ
 ԵՐԿՐ.010100
 gomaco@yandex.com

Project name:
 ԵՐԿՐ

Location:
 ԵՐԿՐ

Owner:
 ԵՐԿՐ

Architect:
 ԵՐԿՐ

Structural Engineer:
 ԵՐԿՐ

Drawn by:
 ԵՐԿՐ

Released date:
 ԵՐԿՐ

Sheet title:
 ԱՄՆՏԱՐԱՅՈՒՆ BF-2

Sheet number:
 ID-19

ԵՐԿՐ

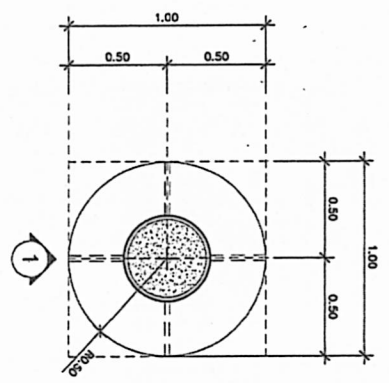

ԱՄՍԵՐԱԿԱՆ ԲԲ-3
ԿՈՒՐՑԻՆ

1:25

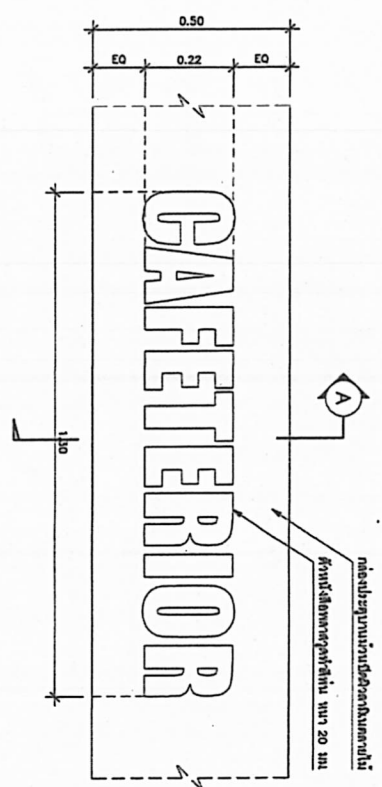

ԱՄՍԵՐԱԿԱՆ ԳՈՒՐԻՆ

1:12.5

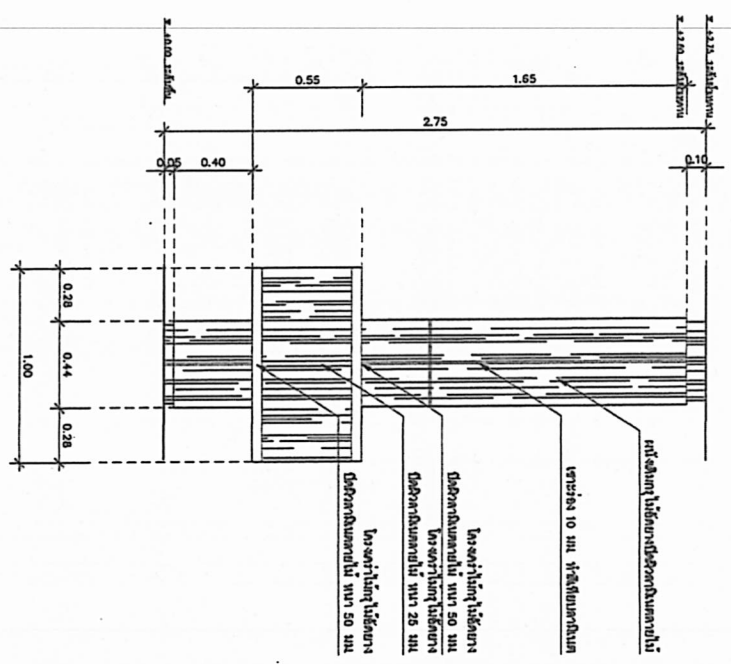

ԱՄՍԵՐԱԿԱՆ Կ ԲԲ-3
ԿՈՒՐՑԻՆ

1:25

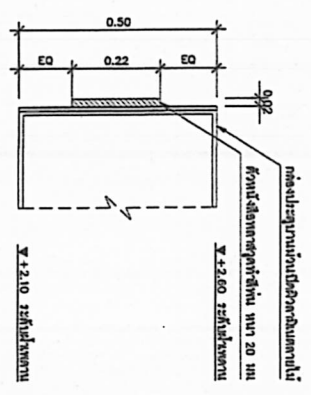

ԱՄՍԵՐԱԿԱՆ ՏՈՒՆԿԱՆ Կ

1:12.5

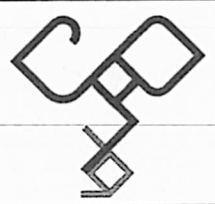

GORVA OJLD
ԵՎԿՆԻ ԱՍԻԱՆ ԸՆԿԵՐԱՆՈՒԹՅՈՒՆ
ԲՈՒՆԱՐԱՆ
gorva@gorva.com

| | |
|----------------------|-----------------------------|
| Project name: | ԲՈՒՆԱՐԱՆ |
| Location: | ԵՎԿԵՆԻ ԱՍԻԱՆ ԸՆԿԵՐԱՆՈՒԹՅՈՒՆ |
| Owner: | ԸՆԿԵՐԱՆՈՒԹՅՈՒՆ |
| Architect: | ԳՈՐՎԱ ՕՋԼԸ |
| Structural Engineer: | ԳՈՐՎԱ ՕՋԼԸ |
| Design by: | ԳՈՐՎԱ ՕՋԼԸ |
| Release date: | |
| Sheet title: | ԱՄՍԵՐԱԿԱՆ ԲԲ-3 |
| Sheet number: | Կ ԲԲ-3 |

ID-20

Մ. Գ.



CONA Co., Ltd
 08137 M. Pium Siamsoom Bangkhuntien
 103,10110
 cona@conastudio.com

| | |
|----------------------|---|
| Project name: | ศูนย์ |
| Location: | เลขที่ 9 ถนนพหลโยธิน แขวงจตุจักร เขตจตุจักร กรุงเทพมหานคร |
| Owner: | บริษัท |
| Architect: | บริษัท |
| Structural Engineer: | นาย ฐนภกร ทรัพย์ (ใบอนุญาต 10/9 15 ควบคุมงาน ควบคุมงาน ควบคุมงาน) |
| Drawn by: | CONA Studio |
| RELEASE DATE: | |
| SHEET TITLE: | แบบขยายทั่วไป |
| SHEET NUMBER: | 10-21 |

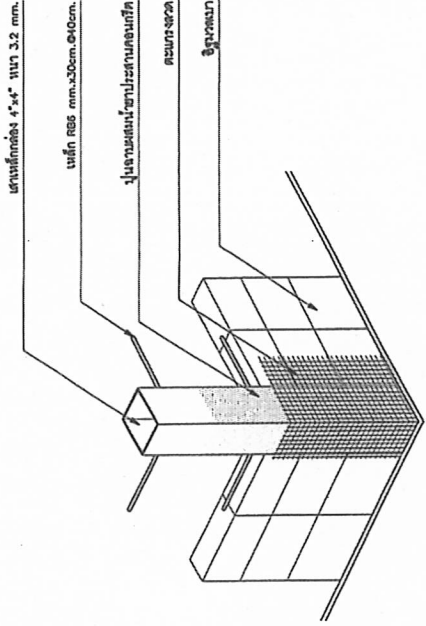

แบบขยายงานก่อสร้างงานเหล็ก
 วิศวกร NTS

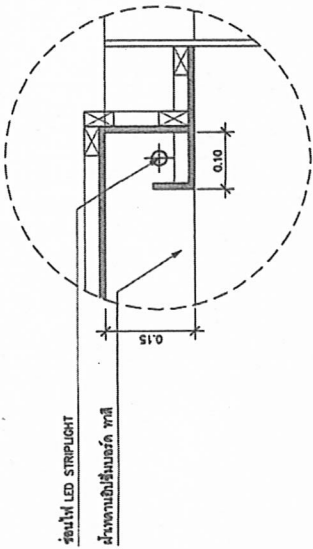

แบบขยายงานฝังท่อไฟ
 วิศวกร 1:12.5

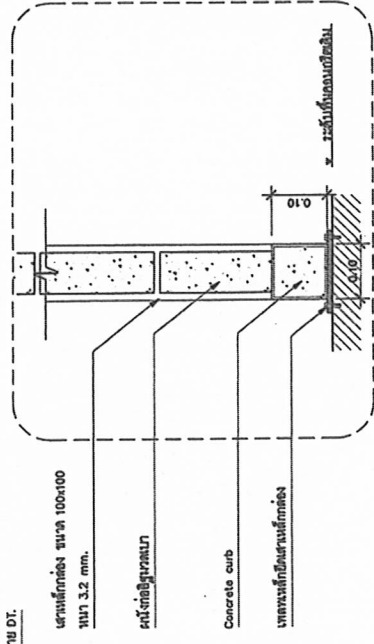

แบบขยายงานก่อสร้างงานฝังท่อไฟ LED
 วิศวกร NTS

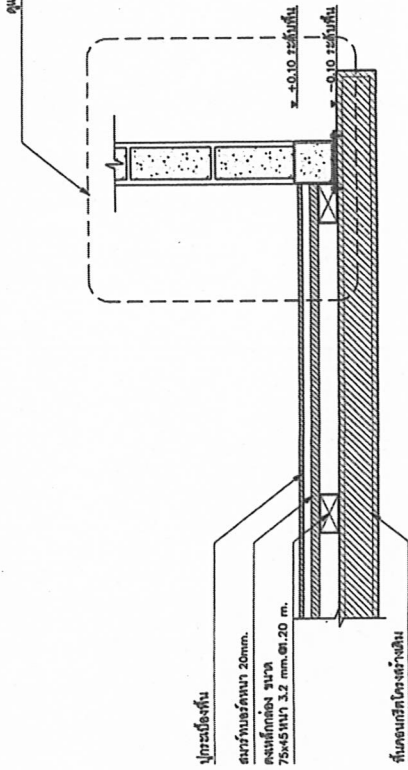

แบบขยายงานฝังท่อไฟ LED ฝังท่อไฟ LED
 วิศวกร NTS

10-21



โครงการออกแบบปรับปรุงโรงอาหาร บริษัท อสมท จำกัด (มหาชน)

เลขที่ 63/1 ถนนพระราม 9 แขวงห้วยขวาง เขตห้วยขวาง กรุงเทพฯ

ศ.ดร. ร.ร.
จ.จ.

รายการประกอบแบบ งานตกแต่งภายใน

การดำเนินงานทั่วไป

1. การเตรียมงานของผู้รับจ้าง

- 1.1 สํารวจสภาพของหน่วยงานที่จะทำการตกแต่งภายใน ตรวจสอบวัดระยะขนาดของอาคาร อุปกรณ์ไฟฟ้า และงานท่อน้ำ โดยละเอียด เพื่อเป็นข้อมูลในการประกอบเฟอร์นิเจอร์และงานตกแต่งภายในซึ่งจะต้อง ปรับตามหน่วยงานและ อุปกรณ์เครื่องใช้ดังกล่าว
- 1.2 ผู้รับจ้างจะต้องทำการศึกษารายละเอียด และรายการประกอบแบบตลอดจนขั้นตอนการ ดำเนินงานต่างๆ รวมถึงการประสานงานกับผู้รับจ้างรายอื่นๆ อย่างละเอียดถี่ถ้วน ในกรณีที่ผู้รับจ้างมี ข้อสงสัยต้องการคำชี้แจงจากผู้ออกแบบ ผู้ว่าจ้างจะเป็นผู้กำหนดเวลา สถานที่เพื่อให้ผู้ออกแบบเข้า ร่วมให้คำแนะนำ และชี้แจงเกี่ยวกับแบบรูป และรายละเอียดประกอบแบบก่อสร้าง ตลอดจนตอบ คำถามข้อสงสัยต่างๆ ที่ผู้เข้าร่วมประกวดราคาเสนอคำถาม เป็นคำชี้แจงเกี่ยวกับงานก่อสร้าง สัญญา เงื่อนไข หรืออื่นๆ โดยจะถือคำชี้แจงคำแนะนำเหล่านั้น เป็นส่วนหนึ่งของ เอกสารประกอบสัญญาใน ระหว่างการก่อสร้าง มิให้ผู้รับจ้างทำงานโดยปราศจากแบบก่อสร้าง และคำแนะนำที่เหมาะสม ผู้รับ จ้างจะต้องรับผิดชอบต่องานทั้งหมด รวมทั้งแก้ไขให้ถูกต้อง หากผู้รับจ้างทำไปโดยพลการ
- 1.3 จัดหา จัดซื้อ และนำวัสดุอุปกรณ์ประกอบการตกแต่ง ช่างเทคนิค ช่างฝีมือและแรงงาน ตลอดจน เครื่องมือเครื่องใช้ ต่างๆ เพื่อดำเนินการตกแต่งตามแบบรายละเอียด และรายการประกอบแบบให้เสร็จ สมบูรณ์ทันตามเวลาที่กำหนด ในสัญญาจ้างเหมางานตกแต่งภายใน
- 1.4 หาวิธีในการปฏิบัติงาน เพื่อมิให้เป็นการรบกวนต่อการทำงานของบุคคลข้างเคียงหรือผู้รับเหมาราย อื่นๆ เช่น การเก็บรักษาวัสดุตกแต่ง การเก็บกวาดสิ่งปฏิกูลหรือเศษวัสดุเหลือใช้ และการรักษาความสงบในระหว่างการปฏิบัติงาน และอื่นๆ

2. การประสานงานกับผู้รับจ้างรายอื่น ๆ

ผู้รับจ้างต้องรับผิดชอบในการประสานงาน ให้ความยินยอม และให้ความร่วมมือในการติดตั้งหรือตกแต่งแก่ผู้รับ จ้างราย อื่นที่ปฏิบัติงานอันไม่รวมอยู่ในงานตกแต่งภายใน และให้มีแผนปฏิบัติงานที่ประสานกัน เพื่อให้ ปฏิบัติงานเป็นไปตาม แผนงานนั้นๆ เช่น งานติดตั้งอุปกรณ์ไฟฟ้า เครื่องปรับอากาศ และงานด้านสุขาภิบาล จน แล้วเสร็จและสามารถ ใช้การ ได้ดีจนเป็นที่พอใจแก่ผู้ว่าจ้าง หากเกิดเหตุให้เกิดความเสียหาย ให้เกิดความล่าช้า และเกิดค่าใช้จ่ายแก่ผู้ว่าจ้างอัน เนื่องมาจากความไม่ประสานงานกัน ผู้รับจ้างจะต้องรับผิดชอบและไม่นำมาเป็น เหตุในการขอต่ออายุสัญญา รวมทั้งต้อง รับผิดชอบต่อค่าใช้จ่ายที่เกิดแก่ผู้ว่าจ้าง และต้องไม่นำมาเป็นเหตุ เรียกร้องค่าเสียหายใดๆ

3. การจัดการแผนงาน

ผู้รับจ้างต้องจัดทำแผนงานนำเสนอต่อผู้ว่าจ้างหรือตัวแทนของผู้ว่าจ้าง ซึ่งจะต้องประกอบด้วย

- 3.1 เวลาเริ่มงานการตกแต่งภายในแต่ละขั้นตอน
- 3.2 เวลาการจัดหาวัสดุก่อสร้างและอุปกรณ์
- 3.3 การเตรียมงาน ขั้นตอน และดำเนินการประกอบงานที่โรงงาน
- 3.4 ระยะเวลาติดตั้ง ณ หน่วยงาน

3.5 เวลาแล้วเสร็จของงานตกแต่งภายในทั้งหมด ตามเงื่อนไขที่ทางผู้ว่าจ้างได้กำหนดไว้และต้องแสดงแผนภูมิสถิติ ความก้าวหน้าของการปฏิบัติงานตกแต่งทุกประเภท โดยแสดงไว้ ณ หน่วยงานที่ ดำเนินการตกแต่ง เพื่อความสะดวก การตรวจสอบงานของผู้ว่าจ้างหรือตัวแทนผู้ว่าจ้าง

4. ผู้รับเหมาช่าง

ในกรณีที่งานตกแต่งทั้งหมดจะต้องใช้ช่างหรือผู้รับเหมาช่าง หรือผู้ชำนาญด้านฝีมือหรือเทคนิคพิเศษหากปรากฏว่าช่างของผู้รับจ้างหรือผู้รับจ้างช่วงไม่มีฝีมือหรือมีความรู้ความสามารถไม่เหมาะสมกับงาน หรือเป็นผู้ที่มีความ ประพฤติไม่เรียบร้อย ผู้รับจ้างต้องรับผิดชอบในผลงานการปฏิบัติงานของช่างหรือผู้รับเหมาช่างที่ได้ดำเนินงาน ไปแล้ว โดยยึดถือ ความเสียหายอันเกิดขึ้นแก่งานตกแต่งเป็นของผู้รับจ้างในทุกกรณี

5. สุវัสดิการและความปลอดภัย

ผู้รับจ้างจะต้องรับผิดชอบในความปลอดภัยเกี่ยวกับทรัพย์สินของผู้รับจ้าง การบาดเจ็บ การเสียชีวิต อันเกิดจาก อุบัติเหตุ ในการตกแต่งของผู้ที่เกี่ยวข้องหรือช่าง และคนงานของผู้รับเหมา ตลอดจนต้องจัดเตรียมอุปกรณ์การ ปฐมพยาบาลและ สุវัสดิการให้คนงานตามสมควร

6. การป้องกันความเสียหาย อันจะเกิดขึ้นกับอาคาร

จ้างจะต้องระมัดระวังไม่ให้งานเกิดความเสียหายแก่ตัวอาคาร รวมทั้งโครงสร้างอาคาร และ ส่วนประกอบอื่นๆ ที่มี อยู่แล้ว เช่น อุปกรณ์ไฟฟ้า, อุปกรณ์ปรับอากาศ ฯลฯ หากมีความเสียหายใดๆ เกิดขึ้นผู้รับ จ้างต้องรับผิดชอบเอง จนเป็นที่พอใจของผู้ว่าจ้างหรือตัวแทนผู้ว่าจ้าง

7. การควบคุมบุคคลภายนอก

ผู้รับจ้างต้องควบคุมบุคคลที่ไม่เกี่ยวข้องกับงานตกแต่ง เข้ามาในบริเวณที่ทำการตกแต่งเป็นอันขาด และจะต้อง รับผิดชอบต่อความเสียหายที่เกิดขึ้นในทุกกรณี

8. ผู้คุมงาน

ผู้รับจ้างจะต้องจ้างหรือแต่งตั้งหัวหน้าคุมงานตกแต่ง หรือผู้รับผิดชอบงานเพื่อเป็นตัวแทนรับผิดชอบต่องานทุกชนิด ของ ผู้รับจ้างทั้งด้านโรงงาน และการติดตั้งที่สถานที่ตกแต่ง ในกรณีที่มิขอผิดพลาด ข้อสงสัยใดๆ ขณะที่ผู้รับจ้าง ไม่อยู่ หัวหน้าคุมงานจะต้องเป็นผู้ที่สามารถเข้าใจในแบบรายละเอียดและรายการประกอบแบบอย่างดี และมี ความรู้ในการใช้ วัสดุอุปกรณ์การตกแต่งหากพบว่าหัวหน้าคุมงาน ผู้นั้นไม่มีประสิทธิภาพ หรือความสามารถใน การทำงานและปฏิบัติงาน อันจะทำให้เกิดผลเสียหายกับงาน ผู้ว่าจ้างหรือตัวแทนของผู้ว่าจ้างมีสิทธิที่จะขอ เปลี่ยนหัวหน้าคุมงาน

9. การตรวจงาน

ผู้ว่าจ้างหรือตัวแทนของผู้ว่าจ้างมีสิทธิตรวจงานและดูความคืบหน้าของงานระหว่างการดำเนินงานตกแต่ง ทั้งที่ โรงงาน และหน่วยงานที่ทำการตกแต่งทุกเวลา เพื่อตรวจสอบและวัดผลการดำเนินการให้ถูกต้อง โดยผู้รับจ้างต้อง แสดงสถิติของ การปฏิบัติงานทุกขั้นตอนตามความเป็นจริงตั้งแต่เริ่มลงมือก่อสร้างจนกระทั่งแล้วเสร็จสมบูรณ์ อีก ทั้งการอำนวยความสะดวกในการตรวจงานในหน่วยงาน

10. การสั่งซื้อของและวัสดุ

วัสดุและอุปกรณ์การตกแต่งบางอย่างซึ่งจำเป็นต้องสั่งซื้อพิเศษ ผู้รับจ้างต้องสั่งของนั้นๆ ล่วงหน้าหรือตรวจสอบ จำนวน ว่ามีมากพอที่จะใช้หรือไม่เพื่อที่จะได้ทันกับการประกอบและดำเนินงานทันตามสัญญาที่กำหนด ไม่ว่า วัสดุนั้นจะสั่งซื้อ ภายในประเทศหรือจากต่างประเทศ หากการดำเนินการสั่งซื้อล่าช้าด้วยเหตุผลใดก็ตาม ผู้รับจ้าง จะต้องรับผิดชอบต่อทุก กรณีโดยปราศจากเงื่อนไขใดๆ ทั้งสิ้น

11. การใช้วัสดุเทียบเท่าและการใช้วัสดุอื่นแทน

โดยทั่วไปแบบจะระบุผลิตภัณฑ์ไว้อย่างน้อยยี่ห้อ หรือมากกว่าในแต่ละรายการ ผู้รับจ้างสามารถร้องขอ และ คณะกรรมการตรวจการจ้าง สามารถอนุญาตให้ใช้ผลิตภัณฑ์อื่นที่มีคุณสมบัติเทียบเท่า และเข้าหลักเกณฑ์ตาม กฎหมายได้ หากพิจารณาเห็นว่ามีความเหมาะสม โดยใช้ระเบียบการขอเทียบเท่าตามกฎเกณฑ์ของงานราชการผู้รับจ้าง ต้องยื่นขออนุมัติการใช้วัสดุเทียบเท่า โดยต้องนำเสนอวัสดุที่ขอเทียบเท่ามากกว่า 1 รายการ เพื่อจะได้ เปรียบเทียบ คุณภาพได้ตามความประสงค์ และระยะเวลาที่เสียไปในการขอเทียบเท่า นั้น หากวัสดุหรืออุปกรณ์ที่ ขอเทียบเท่าราคาต่ำกว่าวัสดุที่กำหนดให้ในแบบรายละเอียดและรายการประกอบแบบ ผู้รับจ้างยินดีที่จะให้ผู้ว่าจ้างหักเงินในส่วนของวัสดุที่ขาดไปเมื่อมีการจ่ายเงินในงวดต่อไป หรือถ้าหากราคาสูงกว่าเดิม ผู้รับจ้างจะ เรียกร้องค่าใช้จ่ายเพิ่มเติมจากเดิมไม่ได้ ฉะนั้น ในการขอวัสดุเทียบเท่าหรือวัสดุแทน ให้ใช้วัสดุที่มีราคาและคุณภาพ ใกล้เคียงกับวัสดุที่กำหนดให้ในแบบรายละเอียด และรายการประกอบแบบ แต่ทั้งนี้จะต้องได้รับอนุมัติจากบุคคล ตามลำดับดังต่อไปนี้

ก. คณะกรรมการตรวจการจ้าง

ข. ตัวแทนผู้ว่าจ้าง

ค. เงื่อนไข :

- ผู้รับจ้างมีสิทธิขอเทียบเท่า เพื่อขออนุมัติเลือกใช้วัสดุ / อุปกรณ์ ที่มีชื่อหรือยี่ห้อหรือ รายละเอียดแตกต่างที่ระบุในแบบรูป (CONSTRUCTION DOCUMENT) หรือในรายการละเอียดประกอบ แบบ (SPECIFICATION DOCUMENT) ได้ โดยมีเงื่อนไขดังนี้ :

- หากได้ระบุหรือกำหนดยี่ห้อและหรือรุ่นของวัสดุ / อุปกรณ์นั้น ไว้ในแบบรูปหรือรายการ ละเอียดประกอบแบบอย่างชัดเจนแล้ว ให้ใช้ลักษณะและคุณสมบัติรวมถึงรายละเอียดเฉพาะตามระบุในรุ่นและ ยี่ห้อของวัสดุ / อุปกรณ์นั้น เป็นบรรทัดฐานในการขออนุมัติเทียบเท่า

- วัสดุ / อุปกรณ์ที่ขออนุมัติเทียบเท่า ต้องมีคุณภาพที่เท่ากันหรือดีกว่า และมีราคาที่เท่ากัน หรือแพงกว่า รวมถึงระยะเวลาในการรับประกันที่เท่ากันหรือยาวกว่า วัสดุ อุปกรณ์ที่ระบุนั้นๆ

- ในกรณีที่เป็นงานตกแต่ง วัสดุ / อุปกรณ์ที่ขออนุมัติเทียบเท่า ต้องมีลวดลาย สี / ขนาด 1 รูปร่าง ที่ใกล้เคียงกับวัสดุ อุปกรณ์ที่ระบุนั้นๆ

- ให้ระบุสถานที่ผลิตวัสดุ อุปกรณ์ที่ขออนุมัติเทียบเท่า (COUNTRY OF ORIGIN) รวมถึง แสดงเอกสารยืนยันจากบริษัทผู้ผลิต และขั้นตอนต่างๆ ในการขออนุมัติให้ปฏิบัติตามในข้อ 5 หมวด 1 การจัดส่งเอกสารและวัสดุ (SUBMITTALS)

- การขอเทียบเท่าวัสดุทุกครั้งต้องให้ผู้ออกแบบพิจารณาให้ความเห็นเบื้องต้น คณะกรรมการตรวจการจ้างก่อน

12. แบบรายละเอียดและรายการประกอบแบบ

แบบรายละเอียดและรายการประกอบแบบในงานนี้ทั้งหมด ผู้รับจ้างจะนำไปใช้ในงานชิ้นอื่นๆ ไม่ได้ และผู้ว่าจ้าง มีสิทธิที่จะเรียกปรับแบบรายละเอียดและรายการประกอบแบบคืนเมื่องานตกแต่งทั้งหมดได้สิ้นสุดลง

13. การรักษาแบบรายละเอียด, รายการประกอบแบบและการขอเอกสารเพิ่มเติม

ผู้ว่าจ้างจะมอบแบบรูปและรายละเอียดประกอบแบบก่อสร้าง สำหรับใช้ในการก่อสร้างให้แก่ผู้รับจ้างเป็นจำนวน 2 ชุด นอกเหนือจากสัญญาโดยไม่ต้องเสียค่าใช้จ่ายใดๆ ทั้งสิ้น ผู้รับจ้างจะต้องเก็บรักษาแบบรูปและรายละเอียด ประกอบแบบ จำนวน 1 ชุด โดยเข้ารูปลงให้เรียบร้อยไว้ ณ สถานที่ก่อสร้าง และพร้อมที่จะนำมาใช้ได้ ตลอดเวลา ผู้รับจ้างจะต้องเก็บรักษาสำเนาเอกสารอื่นๆ ที่ประกอบสัญญาไว้ ณ สถานที่ก่อสร้างด้วย หากผู้รับจ้างมีความประสงค์จะขอสำเนาเอกสาร สัญญาส่วนใดส่วนหนึ่งเพิ่มเติม จะต้องร้องขอเป็นลายลักษณ์อักษรจากผู้ว่าจ้างโดยตรง พร้อมทั้งให้ระยะเวลาอันสมควรต่อผู้ว่าจ้าง ค่าใช้จ่ายในการขอเพิ่มเติมเอกสาร ทั้งหมดเป็นภาระของผู้รับจ้าง

14. ข้อขัดแย้งในแบบรายละเอียดและรายการประกอบแบบ

เสนอต่อในการปฏิบัติงานตกแต่งภายใน หากมีข้อขัดแย้งหรือประสบปัญหาอันเป็นข้อขัดแย้งในวิธีปฏิบัติงานอันเกิดจากแบบรายละเอียดและรายการประกอบแบบ ให้ผู้รับจ้างแจ้งต่อผู้ว่าจ้าง หรือตัวแทนผู้ว่าจ้าง เพื่อผู้ออกแบบ พิจารณาให้ความเห็นเบื้องต้น เสนอต่อคณะกรรมการตรวจการจ้าง ก่อนที่จะลงมือดำเนินการต่อไปตามที่ กำหนดไว้ โดยต้องไม่ถือว่าเป็นการแก้ไขเปลี่ยนแปลงแบบรายละเอียดและรายการประกอบแบบแต่อย่างใด

15. ระยะเวลาและมาตรฐานต่าง ๆ

ขนาดและมาตรฐานส่วนต่างๆ ที่ปรากฏในแบบรายละเอียดและรายการประกอบแบบ การอ่านแบบให้ถือ ความสำคัญตามลำดับต่อไปนี้

- ก. แบบรูป
- ข. ระยะเวลาที่เป็นตัวเลข
- ค. อักษรที่ปรากฏอยู่ในแบบรูป
- ง. แบบขยาย, แบบขยายเพิ่มเติม
- จ. แบบขยายที่ได้รับอนุมัติ

การวัดจากแบบโดยตรงอาจทำให้เกิดความผิดพลาดได้ หากผู้รับจ้างยังมีข้อสงสัยอยู่ ให้ทำการสอบถามจากผู้ควบคุมงานและผู้ออกแบบพิจารณาให้ความเห็นเบื้องต้น ก่อนลงมือทำการก่อสร้าง ห้ามทำโดยพลการ

16. การเปลี่ยนแปลงในการตกแต่ง

ผู้ว่าจ้างหรือตัวแทนของผู้ว่าจ้าง มีสิทธิที่จะสั่งเปลี่ยนแปลงรายละเอียดวัสดุและอุปกรณ์ตกแต่ง หรือ เปลี่ยนแปลงรูปแบบตามสภาพของสถานที่ติดตั้ง เพื่อให้ได้ซึ่งประโยชน์ใช้สอยและให้ได้มาซึ่งงานที่สมบูรณ์ โดยที่การเปลี่ยนแปลงนี้ไม่ได้ทำให้ราคาค่าก่อสร้างตกแต่งสูงขึ้น

17. การตกแต่งที่ไม่ตรงกับแบบรายละเอียดและรายการประกอบแบบ

ในกรณีที่มีการตรวจพบว่า ผู้รับจ้างทำการตกแต่งไม่ตรงตามแบบรายละเอียดและรายการประกอบ แบบ ผู้ว่าจ้างหรือตัวแทนของผู้ว่าจ้าง มีสิทธิให้ผู้รับจ้างทำการแก้ไขให้ถูกต้องทันที โดยผู้รับจ้างจะ เรียกร้องค่าเสียหาย หรือต่อสัญญาไม่ได้ว่ากรณีใดๆ ทั้งสิ้น

18. ตัวอย่างเฟอร์นิเจอร์และตัวอย่างวัสดุ

ก่อนการดำเนินการประกอบเฟอร์นิเจอร์ทุกชิ้น ผู้รับจ้างต้องเสนอตัวอย่างที่ประกอบเสร็จแล้วอย่างละ 1 ชิ้น ต่อผู้ มีอำนาจอนุมัติเพื่อพิจารณาอนุมัติ และเพื่อทำการปรับปรุงโดยผู้ออกแบบสามารถที่จะเสนอ ให้ทำการปรับปรุง ตัวอย่างเฟอร์นิเจอร์นั้นๆ จนเป็นที่พอใจของผู้ว่าจ้างและผู้มีอำนาจอนุมัติและให้ยึดถือตัวอย่างที่ได้รับอนุมัตินี้ ซึ่ง รวมถึงงานด้านฝีมือและความสวยงามเป็นหลักในการประกอบเฟอร์นิเจอร์ชิ้นอื่นต่อไปโดยถือว่าตัวอย่างนี้เป็น ส่วนหนึ่งของสัญญา ผู้รับ

จ้างจะเรียกวงค่าใช้จ่ายเพิ่มมิได้ หนึ่ง ถ้ามีปัญหาเกี่ยวกับวัสดุหรืออุปกรณ์สำเร็จ ต่างๆ ที่มีรูปทรง ลักษณะผิว สี หรือ ลวดลายอันจะก่อให้เกิดความแตกต่างกันในด้านความงาม ผู้รับจ้างต้องส่ง รูปแบบหรือตัวอย่างวัสดุหรืออุปกรณ์นั้นๆ ให้ ผู้ออกแบบตรวจสอบเลือกเพื่อพิจารณาให้ความเห็นเบื้องต้นเสนอต่อ คณะกรรมการตรวจการจ้าง ก่อนนำไปดำเนินการ หาก ผู้รับจ้างดำเนินการติดตั้งหรือประกอบอุปกรณ์ต่างๆ ที่ มิได้รับความเห็นชอบแล้ว ผู้รับจ้างต้องจัดหาวัสดุหรืออุปกรณ์ที่ผู้ ว่าจ้างเห็นชอบมาเปลี่ยนให้ทันที

19. การส่งมอบงาน ผู้รับจ้างต้องปฏิบัติดังต่อไปนี้

19.1 ทำความสะอาด

ผู้รับจ้างจะต้องเก็บกวาดทำความสะอาดทั้งภายในและภายนอกอาคาร และบริเวณก่อสร้างให้ เรียบร้อย วัสดุที่ไม่ใช้ แล้วต้องทำการขนออกให้พ้นบริเวณทั้งหมด และปิดกวาดอาคารให้สะอาด นอกจากนี้ผู้รับจ้างจะต้องทำความสะอาดเป็นพิเศษสำหรับงานดังต่อไปนี้

- ก. ทำความสะอาดกระจกทั้งหมด ผู้รับจ้างจะต้องลบรอยเปื้อนและสีบนกระจก ล้างพร้อมขัดเงาและจะต้อง รมัดระวังไม่ให้กระจกมีรอยขีดข่วนใดๆ
- ข. ทำความสะอาดงานทุกชิ้นที่ทาสี ตกแต่งและย้อมสี ผู้รับจ้างจะต้องลบรอยเครื่องหมาย รอยเปื้อนรอยนิ้วมือ ดิน และ/หรือซีเมนต์จากงานทาสี ตกแต่งและย้อมสี
- ค. ซีองานเครื่องป้องกันชั่วคราวออก ผู้รับจ้างจะต้องซื้อเครื่องป้องกันออกให้หมด ทำความสะอาดและขัดพื้นเมื่อ งานเสร็จสมบูรณ์
- ง. ทำความสะอาดและขัดงานไม้ทั้งหมด ผู้รับจ้างจะต้องทำความสะอาดหรือขัดงานไม้เมื่องานเสร็จสมบูรณ์
- จ. ทำความสะอาดและขัดอุปกรณ์โลหะของงานทั้งหมด ผู้ว่าจ้างจะต้องทำความสะอาดและขัดอุปกรณ์โลหะของ งานทั้งหมด รวมทั้งขัดรอยเปื้อน ผุ่นละออง สี ฯลฯ เมื่องานเสร็จ
- ฉ. ขัดรอยขีด ขีดดิน และสีจากงานปูพื้นกระเบื้อง ผู้รับจ้างจะต้องทำความสะอาดสิ่งติดตั้งและอุปกรณ์ทั้งหมด ลบ รอยเปื้อน สี ซีเมนต์ และสิ่งสกปรกทั้งหมด
- ช. ผู้รับจ้างจะต้องไม่ทำความสกปรกหรือเสียหายใดๆ ให้เกิดแก่งานผู้รับจ้างรายอื่นๆ ในบริเวณโครงการเดียวกัน

19.2 การรื้อถอนสิ่งปลูกสร้าง

ผู้รับจ้างจะต้องรับผิดชอบในการรื้อถอนสิ่งปลูกสร้างของเดิมหรือสิ่งกีดขวางใดๆ ในบริเวณหน่วยงาน ทั้งหมด วัสดุที่ รื้อถอนออกหมดเหล่านั้นจะเป็นกรรมสิทธิ์ของผู้ว่าจ้าง นอกจากนี้ผู้ว่าจ้างจะระบุไว้เป็น อย่างอื่นโดยทำหนังสือเป็น ลายลักษณ์อักษร ผู้รับจ้างจะต้องรับผิดชอบในการเก็บวัสดุดังกล่าวและ นำไปเก็บไว้ในที่ที่ผู้ว่าจ้างต้องการ

19.3 การกำจัดวัสดุที่รื้อถอน

วัสดุก่อสร้าง อุปกรณ์ เฟอร์นิเจอร์และอื่นๆ ที่รื้อถอนออก จะเป็นกรรมสิทธิ์ของผู้ว่าจ้าง ผู้รับจ้าง จะต้องกำจัดวัสดุที่ ไม่ใช่ตามแต่ผู้ว่าจ้างจะสั่ง การทดสอบอุปกรณ์ต่าง ๆ ผู้รับจ้างต้องทดสอบอุปกรณ์ต่างๆ เช่น อุปกรณ์บานเปิด ราง เลื่อน ญวนแจ ไฟฟ้า ประปา อุปกรณ์ เครื่องใช้และอื่นๆ จนสามารถใช้การได้ดีทุกจุด ในกรณีที่ผู้ว่าจ้างหรือตัวแทน ของผู้ว่าจ้างหรือ มีความประสงค์จะทดสอบอุปกรณ์ต่างๆ ก่อนนำไปใช้ ติดตั้งเพื่อทำงานจริง ผู้รับจ้างต้องจัดให้มีการทดสอบตามที่ผู้ว่าจ้างหรือตัวแทนของผู้ว่าจ้างหรือ ผู้ออกแบบกำหนด โดยผู้รับจ้างเป็นผู้ออกค่าใช้จ่ายทั้งหมด และจะไม่นำมาเป็นเหตุเรียกวงค่าใช้จ่าย ทั้งหมดและจะไม่นำมาเป็นเหตุเรียกวงค่าใช้จ่ายหรือค่าเสียหายใดๆ

19.4 ฤญแฉ

ผู้รับจ้างต้องจัดทำป้ายรายละเอียดไว้กับฤญแฉ รวมทั้ง Master Key (ถ้ามี) ให้ตรงกับฤญแฉทุกชนิด และต้องส่งมอบให้ว่าจ้างทั้งหมดทันทีเมื่อผู้ว่าจ้างรับมอบงาน ลูกฤญแฉเหล่านี้ต้องอยู่ในความดูแล ของผู้รับจ้างเป็นอย่างดี ห้ามจำลองลูกฤญแฉเหล่านี้โดยเด็ดขาดไม่ว่ากรณีใด หากผู้รับจ้างทำฤญแฉ หาย ผู้รับจ้างต้องเปลี่ยนฤญแฉชุดนั้นใหม่โดยจะคิดเงินเพิ่มไม่ได้

19.5 การปฏิบัตินอกเหนือจากนี้

ให้ถือตามข้อตกลงและสัญญาจ้างเหมาตกแต่งภายในระหว่างผู้ว่าจ้าง กับผู้รับจ้าง

19.6 ในการส่งมอบงาน

ผู้รับจ้างจะต้องดำเนินการทุกอย่างที่ระบุให้เสร็จเรียบร้อยจนใช้การภายใน กำหนดเวลาที่ระบุไว้ในสัญญา

รายละเอียดประกอบแบบครุภัณฑ์จัดจ้าง (Built-In Furniture)

รายการข้อกำหนดทั่วไป

1. รายการรายละเอียดประกอบแบบทั้งหมดนี้ ถือเป็นข้อกำหนดมาตรฐานสำหรับงานเฟอร์นิเจอร์ติดตั้งกับ (Build-In Furniture) ที่ติดตั้งในโครงการนี้
2. สัญลักษณ์ที่แสดงเป็นตัวอักษรหรือตัวเลขใช้แสดงประเภท หรือรายการของครุภัณฑ์ตามแบบรายละเอียดและข้อกำหนด
3. ครุภัณฑ์ที่จัดจ้างกำหนดให้เป็นชนิดสำเร็จรูปแบบต่างๆ ที่ผลิตจากโรงงานเป็นชุดๆ แล้วนำมาประกอบติดตั้งร่วมกัน ตามรูปแบบและมาตรฐานที่กำหนดไว้ ทั้งนี้อาจเปลี่ยนแปลงใช้ข้อกำหนดและมาตรฐานที่ ดีกว่าได้ โดยจะต้องได้รับความเห็นชอบเบื้องต้นจากผู้ออกแบบเสนอต่อคณะกรรมการตรวจการจ้าง พิจารณานุมัติก่อนจึงจะนำมาใช้ได้
4. ในการนำครุภัณฑ์ย่อยต่างๆ แต่ละชุด (Modular) มาประกอบต่อกัน เพื่อเป็นครุภัณฑ์หลักตามรหัส (B) ใน แบบ อาจจะใช้ชิ้นส่วนร่วมกันได้ตามความเหมาะสม เช่น ผนังร่วม ขาดังร่วม เป็นต้น แต่พื้นเคาน์เตอร์ (Counter Top/Work Top) จะต้องยาวต่อเนื่องกันเป็นชิ้นเดียวตลอดความยาวของครุภัณฑ์ หรือตลอด ความยาวที่วัสดุชนิดนั้นจะผลิตได้ ในกรณีที่จำเป็นจะต้องมีรอยต่อของพื้นเคาน์เตอร์จะต้องจัดทำ Shop Drawing เสนอวิธีการและจุดต่อให้ผู้มีอำนาจอนุมัติเห็นชอบก่อน จึงจะดำเนินการได้
5. ในการจัดทำครุภัณฑ์จัดจ้าง(Built-In Furniture) ผนังตกแต่ง อาทิเช่น กระจก Compact Laminate, กระจก Cork Board, กระจก กระดาษ เป็นต้น ที่อยู่ระหว่างตู้ล่างกับตู้ลอย และผนังที่กรุ Laminate เสนอหน้าบาน เหนือตู้ลอย ผนังฝ้าเพดานทั้งหมด ให้อยู่ในความรับผิดชอบของผู้รับจ้างงานครุภัณฑ์จัดจ้างทั้งสิ้น ส่วนงานโครงสร้าง ผนัง, วัสดุกรุผนัง โครงสร้างเหล็กเสริมรับน้ำหนักในผนัง, ช่องหน้าต่างกระจกหรือประตูอยู่ในความรับผิดชอบ ของผู้รับจ้างงานก่อสร้างหลัก (Main Contractor) แต่ผู้รับจ้างงานครุภัณฑ์จัดจ้างจะต้องรับผิดชอบในการ ประสานงานกับผู้รับจ้างงานก่อสร้างหลัก(Main Contractor) ในการเตรียมการสำหรับการติดตั้งครุภัณฑ์ รวมถึงงานระบบต่างๆ ที่เกี่ยวเนื่องกับครุภัณฑ์ เช่นการเตรียมตำแหน่งการติดตั้งยึดตู้ลอยกับโครงเหล็ก เสริมในผนัง, การติดตั้งดวงโคมใต้ตู้ลอย เป็นต้น
6. ครุภัณฑ์ชุดที่ติดตั้ง Sink (อ่างล้างมือ, อ่างอุปกรณ์ต่างๆ) จะต้องติดตั้งระบบท่อน้ำดี, น้ำร้อน, ท่อน้ำทิ้ง, ช่องทำความสะอาด และอื่นๆ ตามข้อกำหนดในงานระบบสุขาภิบาล โดยผู้รับจ้างงานครุภัณฑ์จะต้อง จัดหา Sink พร้อมอุปกรณ์ครบชุดตามข้อกำหนดในแบบ และดำเนินการติดตั้งตามมาตรฐานข้อกำหนดใน งานสุขาภิบาล ซึ่งงานในส่วนนี้ถือเป็นภาระหน้าที่ของผู้รับจ้างงานครุภัณฑ์ที่จะต้องประสานงานกับผู้รับ จ้างงานระบบสุขาภิบาลในการกำหนดตำแหน่งการเดินท่อน้ำระบบต่างๆ ให้สอดคล้องกับการติดตั้ง Sink ในครุภัณฑ์นั้นๆ ในกรณีที่มีความคลาดเคลื่อนของตำแหน่งท่อต่างๆ หรือไม่มีระบบในแบบงาน ระบบ สุขาภิบาล ให้ถือเป็นความรับผิดชอบของผู้รับจ้างงานครุภัณฑ์ ที่จะต้องจัดหา และติดตั้งให้ถูกต้องตาม แบบ โดยจะต้องจัดทำ Shop Drawing เสนอผู้ควบคุมงาน และผู้มีอำนาจอนุมัติ เห็นชอบก่อน จึง จะ ดำเนินการได้
7. ครุภัณฑ์ที่จะต้องติดตั้งอุปกรณ์ไฟฟ้า, เดินสายไฟ, สายโทรศัพท์หรือสายสัญญาณอุปกรณ์ Computer ต่างๆ ผู้รับจ้าง จะต้องดำเนินการจัดเตรียมไว้ให้ถูกต้องตามมาตรฐานข้อกำหนดของผู้ออกแบบงานระบบ ไฟฟ้า โดยการติดตั้งจะต้องเตรียมการวางท่อร้อยสายไฟ การเจาะช่องติดเพลทปลั๊ก, สวิตช์ หรือติดตั้งดวง โคม ให้เป็นภาระหน้าที่ของผู้รับจ้างงานครุภัณฑ์ที่จะต้องประสานงานกับผู้รับจ้างงานระบบไฟฟ้าและสื่อสาร

ในกรณีที่มีระบุในแบบครุภัณฑ์แต่ไม่ปรากฏในแบบระบบไฟฟ้า ให้ถือเป็นความ รับผิดชอบของผู้รับจ้าง ครุภัณฑ์จะต้อง ประสานงานในการจัดหาและติดตั้งให้ถูกต้องตามแบบและรายการ

8. ครุภัณฑ์ทั้งหมดที่เป็น Modular ต่อเรียงกันตามรายการ Build-In Furniture (B) และชุดเดี่ยวพิเศษอื่นๆ ผู้รับจ้างต้อง จัดทำ Shop Drawing เสนอรูปแบบของผลิตภัณฑ์, วิธีดำเนินการติดตั้งและประสบการณ์ของ ช่างติดตั้งให้ผู้ควบคุมงาน และผู้ออกแบบให้ความเห็นชอบเบื้องต้นเสนอต่อคณะกรรมการตรวจการจ้าง พิจารณานอมนุมัติก่อนจึงจะดำเนินการได้
9. วัสดุ, อุปกรณ์ และมาตรฐานต่างๆ ที่จะนำมาใช้ประกอบติดตั้งครุภัณฑ์ทุกชนิด จะต้องนำเสนอขึ้นตัวอย่าง Shop Drawing การติดตั้งและข้อมูลเฉพาะทางเทคนิคเสนอผู้ควบคุมงานพิจารณาให้ความเห็นชอบ ล่วงหน้าไม่น้อยกว่า 90 วัน เพื่อขออนุมัติใช้งานแล้วจึงจะมาติดตั้งและดำเนินการใดๆ ได้
10. วัสดุ อุปกรณ์ต่างๆ ให้ใช้และปฏิบัติตามรายการข้อกำหนดรายละเอียดทางเทคนิค (Technical Specification)
11. วัตถุประสงค์ในการกำหนดให้จัดทำครุภัณฑ์จัดจ้าง Build-In Furniture เป็นชนิดสำเร็จรูป เพื่อต้องการให้ ได้ผลงานที่ดี, ได้มาตรฐานในการผลิตโดยเครื่องจักร, มีความสะดวกและรวดเร็วในการประกอบติดตั้ง และ มีความสวยงาม ซึ่งมีความ จำเป็นที่จะต้องได้ผู้รับจ้างที่มีมาตรฐานในการผลิต มีโรงงานและเครื่องจักร พร้อม มีช่างที่มีประสบการณ์ในการติดตั้ง

กมล
วิเศษ
ศรี

รายการข้อกำหนดรายละเอียดทางเทคนิค (TECHNICAL SPECIFICATION)

1. Work Top or Counter Top

Work Top ของครุภัณฑ์แต่ละชุดจะต้องยาวต่อเนื่องกันตลอดความยาวของครุภัณฑ์นั้น ในกรณีที่จะต้อง มีรอยต่อจะต้อง ทำ Shop Drawing เสนอผู้ควบคุมงานให้ความเห็นชอบก่อน Work Top or Counter Top มี 2 แบบดังนี้

1.1 Counter Top หรือ desktop หน้าโต๊ะต่างๆ ปูด้วย หินสังเคราะห์ กรุบนพื้นเคาน์เตอร์ ไม้ Particle Board ชนิดกันน้ำ หนาอย่างน้อย 20 มม. ผิวเคลือบ Melamine Resin Film สีขาว ด้วยระบบ Short Cycle ทั้งสองด้าน แผ่นพื้น Counter Top หินสังเคราะห์ ผลิตจาก Acrylic Modified Polyester Resin ความหนาไม่น้อยกว่า 12 มม. ผ่าน การทดสอบมาตรฐาน โดยสถาบัน ASTM ,NEMA , และ GREENGUARD ในเรื่อง ของ ค่าการดูดซับน้ำ, ระดับการลามไฟ, ความแข็งแรงของผิวต่อรอยขีดข่วน, การเปลี่ยนสีของผิวหน้า เป็นต้น

1.2 Desk Top หรือ Top หน้าโต๊ะต่างๆ ทุกรายละเอียดและรายการประกอบแบบเรื่องไม้

2. โครงสร้างตู้

ข้อกำหนดในการนำเสนอโครงสร้าง และการประกอบติดตั้งตู้ Build-In ตัวตู้จะต้องรับน้ำหนักได้เทียบกับการบรรจุ หนังสือเต็มตู้ทุกชั้น โดยโครงสร้างของตู้จะต้องไม่เสียรูปทรง ไม่บิด, แอน, ตกท้องช้าง ซึ่งผู้รับ จำจะต้องจัดทำ Shop Drawing เสนอ พร้อมรายการคำนวณการรับน้ำหนัก รวมถึงการยึดตู้ลอยกับ ผนังด้วย วัสดุโครงสร้างทั่วไป ถ้าไม่ระบุเป็นอย่างอื่นให้ เป็นไม้ประสาน เกรด A (Particle Board Grade A) ส่วนโครงเสริมจะเป็นแผ่น MDF ก็ได้ ความหนาตาม ลักษณะการใช้งานและการรับน้ำหนัก ยกเว้น แผ่นหน้าบานทั้งหมดจะต้องใช้ความหนา 19 มม. ตามการออกแบบเพื่อให้ สอดคล้องกับการเลือกใช้มือ จับชนิดฝังในบาน และการปิดขอบอลูมิเนียม ส่วนวัสดุปิดผิวและขอบตามข้อกำหนด โดยมี รายละเอียดข้อกำหนดทั่วไปดังนี้

2.1 แผ่นรองพื้น Counter Top เป็นไม้ประสาน (Particle Board) เกรด A ความหนา 25 มม. ปิดผิวด้วยเมลามีน (Melamine Resin Film) ในระบบ Short Cycle ของ Germany, Italy หรือ Sweden ทั้ง 2 ด้าน Counter Top ปูด้วยหิน สังเคราะห์ หนา 12 มม. ขึ้นไป

2.2 หน้าบานตู้ หน้าลิ้นชัก ถ้าไม่ระบุเป็นอย่างอื่นให้เป็นไม้ประสาน (Particle Board) หนา 19 มม. ด้านหน้าตู้ ปิดผิวด้วย High Pressure Laminate ชนิด Post form Grade หนา 0.9 มม. ผลิตกันท์ ตาม vender list โดยการติดตั้ง จะต้อง Press ด้วยเครื่องจักรและใช้กาอย่างดี ส่วนด้านใน ปิดผิวด้วย Melamine Resin Film โดยเทียบสีให้เหมือน High Pressure Laminate แผ่นข้างและหลังกล่องลิ้นชัก ความหนา 16 มม. ฟันกล่องลิ้นชักทำด้วยไม้ MDF หนา 3.6 มม. ทั้งหมดเคลือบผิวด้วย Melamine Resin Film ระบบ Short Cycle ทั้ง 2 ด้าน ปิดขอบด้วยเมลามีน

ในกรณีที่ เป็นลิ้นชักขนาดใหญ่ให้เพิ่มความหนาของฟันกล่อง 12, 16 หรือ 19 มม. ตามขนาดของการรับน้ำหนัก

2.3 แผ่นข้างตู้และแผ่นพื้นตู้ ถ้าไม่ระบุเป็นอย่างอื่นให้ ทำด้วยไม้ Particle Board มีความหนา 19 – 25 มม. ตามการรับน้ำหนัก เคลือบผิว Melamine Resin Film ระบบ Short Cycle ทั้งสองด้าน ยกเว้นด้านที่อยู่ภายนอกและ มองเห็นให้ปิดด้วย High Pressure Laminate ชนิดเดียวกับหน้าบาน

2.4 ชั้นปรับระดับ ถ้าไม่ระบุเป็นอย่างอื่นให้ สำหรับตู้กว้าง 80 ซม. ใช้ไม้ Particle Boardหนาอย่างน้อย 19 มม. ผิวเคลือบ Melamine Resin Film ในระบบ Short Cycle สีขาว ด้านล่างเสริมด้วยโลหะเพื่อการรับน้ำหนักได้ดีขึ้น ขนาดความหนาของชั้นให้ปรับ ความหนาได้ จะต้องคำนึงถึงการรับน้ำหนัก โดยเทียบน้ำหนักของการวางหนังสือตามตั้งเต็มชั้น จะต้องไม่แอ่นตกท้องช้าง

2.5 แผ่นปิดหลังตู้ ถ้าไม่ระบุเป็นอย่างอื่นให้ โดยทั่วไปกำหนดให้เป็นไม้ Particle Boardหนา 16 มม. ผิวเคลือบ Melamine Resin Film ระบบ Short Cycle ทั้ง 2 ด้าน ปิด ขอบ PVC, ยกเว้นในกรณีที่ผู้รับจ้างเสนอการประกอบติดตั้งตามข้อกำหนดความ แข็งแรงและการรับน้ำหนัก แล้วแผ่นปิดหลังไม้ได้มีส่วนในการรับน้ำหนัก สามารถลดความหนาหรือใช้แผ่น MDF หนา 9 มม. ก็ได้

2.6 แผ่นปิดผนังใต้ตู้ลอย ถ้าไม่ระบุเป็นอย่างอื่นให้ กำหนดให้ผนังระหว่างตู้ลอยและผู้ล่างช่วงเหนือบัวหินสังเคราะห์ กรุด้วย High Pressure Laminate เหมือนหน้าบาน ทั่วไป โดยขั้นตอนในการกรุให้กรุ Laminate โดยวิธี Press บนไม้อัดหรือไม้ Particle Board จากโรงงาน และนำมาติดตั้งด้วยกาวบนผนัง เว้นรอยต่อตามขนาดของ Modular ของตู้ รอยต่อเว้นร่องกว้าง 4 มม. ลึก 4 มม. สีขาว ยกเว้นผนังที่ระบุให้ใช้วัสดุชนิดอื่นๆ

2.7 แผ่นปิดผนังเหนือตู้ลอย ถ้าไม่ระบุเป็นอย่างอื่นให้ กำหนดให้ทำแผงผนังเสมอหน้าตู้ลอย ตลอดแนวของ Build-In สูงชนฝ้าเพดาน วัสดุ High Pressure Laminate เหมือนหน้าบาน ติดตั้งเช่นเดียวกับ ข้อ 2.6 ในกรณีที่ผู้ไม่ชนผนังด้านข้างให้กรุ เช่นเดียวกัน รอยต่อเข้ามุมด้วยการปิดขอบสีขาว รอยต่อระหว่าง Modular เว้นร่องกว้าง 4 มม. ลึก 4 มม. สีขาว แนวเดียวกับ ข้อ 2.6

3. มือจับและวัสดุปิดขอบของชิ้นส่วนต่างๆ

- " หน้าบานตู้และลิ้นชักทั้งหมด กำหนดให้ใช้มือจับชนิดฝังขอบบาน ตลอดแนวต่อเนื่องกันเต็มหน้าบาน โดยกำหนดให้ใช้มือจับ ผลิตภัณฑ์ของ HAFELE BY HAFELE, GRASS BYHOME, SUGATSUN "
- ส่วนวัสดุปิดขอบหน้าบานทั้งหมดกำหนดให้ใช้ผลิตภัณฑ์ PVC EDGE ความหนา 2 มม.Raukantek (Rehau) จากเยอรมันหรือคุณภาพเทียบเท่า 1 ชิ้นส่วนอื่น เช่น แผงข้าง, แผงบน, แผงล่าง, ชั้นปรับระดับ ให้ปิดขอบด้วย PVC EDGE ความหนา 2 มม. Raukantek (Rehau) จากเยอรมัน หรือคุณภาพ เทียบเท่า งบประมาณด้วยเครื่องจักร โดยรอบชิ้นส่วนอื่นๆ ให้ปิดขอบด้วยวัสดุปิดขอบ Melamine Edging ความหนา0.03 มม.ขึ้นไป ผลิตภัณฑ์ Linnemann ประเทศเยอรมัน หรือคุณภาพเทียบเท่า "
- สีของวัสดุปิดขอบให้ใช้ตามกำหนดในแบบ โดยส่งตัวอย่างให้ผู้มีอำนาจ อนุมัติ พิจารณาก่อนดำเนินการ
- ส่วนมือจับที่แตกต่างจากนี้ให้ดูในข้อกำหนดในแบบขยายรายละเอียดเฟอร์นิเจอร์

4. อุปกรณ์ประกอบเฟอร์นิเจอร์

อุปกรณ์ประกอบเฟอร์นิเจอร์ทั้งหมด ที่ใช้ในการประกอบติดตั้ง กำหนดให้ใช้อุปกรณ์คุณภาพดี เกรด A โดยการกำหนด อุปกรณ์ในข้อกำหนดนี้เป็นมาตรฐานทั่วไป ซึ่งอนุโลมให้เปลี่ยนแปลงใช้ข้อกำหนดและ มาตรฐานที่ดีกว่าของบริษัทผู้ผลิตเฟอร์นิเจอร์สำเร็จรูปได้ ซึ่งจะต้องได้รับความเห็นชอบจากผู้ควบคุม

งาน หรือผู้ออกแบบก่อนจึงจะดำเนินการได้ โดยอุปกรณ์ต่างๆ กำหนดมาตรฐานดังนี้

4.1 อุปกรณ์บานพับด้วย ชนิดบานพับทับขอบ สำหรับ บานหนา 19 มม

- ผลิตภัณฑ์
- GRASS MP CS 032 T53E10, MP 0 CS 28M : HOME
- HAFELE QU DUOMATIC SM 329.17.600 DUOMATIC 110 COR. 48/6 S
- SUGATSUNE230 CLIP-ON CONCEALED HING 203-C26/19T : HAKON

4.2 อุปกรณ์รางลิ้นชัก

กำหนดให้ใช้รางรับกล่องลิ้นชัก ระบบ SELF-CLOSING ความยาวตามข้อกำหนดมาตรฐานการใช้งาน รับน้ำหนักได้ไม่น้อยกว่า 30 กก. โดยกำหนดมาตรฐานดังนี้

- สำหรับลิ้นชักหน้ากว้าง 40 cm.
- สำหรับชุดเฟอร์นิเจอร์ทั่วไป ลึก 45 cm.
- ผลิตภัณฑ์
- GRASS MEPLA รุ่น MP MR 2040 : HOME
- HAFELE รุ่น CAPTIVE ROLLER SLIDES No.423.36.400,
- SUGATSUN RKA5 : HAKON

สำหรับลิ้นชักที่เป็นชุดหน้าลิ้นชักสูง ให้ใช้รางลิ้นชักสำเร็จรูป ตามลักษณะการใช้งาน เช่น ชุดทำงาน ใช้แบบสำเร็จรูปเก็บไฟล์, ชุด PANTRY ใช้ชุดข้างสำเร็จรูป พร้อมรวากันตกสำหรับเก็บอุปกรณ์ครัวเป็นต้น

4.3 อุปกรณ์กุญแจลิ้นชัก

สำหรับตู้และลิ้นชักทั้งหมดให้ติดตั้งกุญแจลิ้นชักได้ โดยลักษณะอุปกรณ์ลิ้นชักตามรูปแบบการใช้งานตามข้อกำหนดดังนี้

1. กุญแจทั้งหมดที่ติดตั้งต้องไม่ซ้ำกัน (ลูกกุญแจไม่ซ้ำเบอร์) หรือเปิดด้วยลูกกุญแจเดียวกันได้
2. ในกรณีที่เป็นตู้ LOCKER และ BUILD-IN ที่มีกุญแจลิ้นชักตั้งแต่ 15 ชุดขึ้นไป จัดให้มี MASTERKEY ด้วย โดยการนับกุญแจให้ครบรวมในหนึ่งห้อง หรือหนึ่งพื้นที่ใช้งานที่มีการใช้งานร่วมกัน
3. มาตรฐานผลิตภัณฑ์ที่กำหนดให้ใช้

- ผลิตภัณฑ์

SISO : MODERNFORM รุ่นที่ทำ MASTER KEY ได้

HAFELE รุ่น SYMO 3000 LOCKING SYSTEM รุ่นที่ทำ MASTER KEY ได้

HETTICH หรือเทียบเท่า ผลิตภัณฑ์กุญแจที่คุณภาพดีกว่า

4.4 อุปกรณ์สำหรับเฟอร์นิเจอร์ KNOCK-DOWN

อุปกรณ์สำหรับ KNOCK-DOWN FURNITURE ทั้งหมดที่จำเป็นต้องใช้ในการประกอบติดตั้ง อาทิเช่น MINIFIX, RAFIX-SE CONNECTOR HOUSING, BALL CATCH, SHELF SUPPORT, CHIPBOARD SCREWS, BRACKET, PLUG/BK ฯลฯ

กำหนดให้ใช้มาตรฐานผลิตภัณฑ์ เกรด A ของ HAFELE, HETTICH เยอรมัน หรือ CEAN ของอิตาลี หรือเทียบเท่า

วัสดุทั่วไปในงานตกแต่งภายใน

GENERAL MATERIAL SPECIFICATION

1. งานไม้

1.1 วัสดุ

- ไม้ทั่วไปที่นำมาใช้ในการก่อสร้างตกแต่ง ยกเว้นงานชั่วคราว เช่น ไม้แบบ ไม้ค้ำยัน เป็นต้นจะต้องแห้ง ไม้ที่มีน้ำหนักเบาว่าปกติหรือมีรอยแตกร้าว หรือมีตาหรือรู ห้ามนำมาใช้ตกแต่ง นอกจากจะได้รับอนุญาตเป็นลายลักษณ์อักษรจากผู้ว่าจ้างหรือตัวแทน ไม้ที่มีเนื้อไม้แห้งที่ขอบ ไม่เกินกว่า 1/5 เท่าของหน้าแคบ ห้ามนำมาใช้ทำการตกแต่ง
- ไม้เนื้อแข็งนอกจากระบุไว้เป็นพิเศษ ไม้ที่ใช้ในการตกแต่งทั้งหมด (ยกเว้นงานชั่วคราวให้ใช้ไม้เนื้อแข็ง ไม้เนื้อแข็งที่จะใช้จะต้องเป็นไม้เนื้อแข็ง ที่มีคุณสมบัติตามมาตรฐานกรมป่าไม้ ได้แก่ ไม้มะค่า ไม้แดง ไม้ประดู่ ไม้เคี่ยม ไม้ยมหิน ไม้รัง ไม้เต็ง ไม้พลวง และไม้ตะเคียนทอง
- ไม้เนื้ออ่อน ไม้สำหรับทำเคร่าหรือเคร่าฝ้าเพดาน อนุญาตให้ใช้ไม้อย่างได้ แต่จะต้องผ่านการอบ และอัดน้ำยาแล้ว การอัดน้ำยาไม้ จะต้องมีความหนาไม้น้อยกว่าคุณภาพอัดน้ำยาของโรงงานอัดน้ำยาไม้ขององค์การ อุตสาหกรรมป่าไม้ คือ ก่อนอัดน้ำยาจะต้องอบไม้ให้แห้งประมาณ 30% แล้วจึงทำการอัดน้ำยา โดยใช้น้ำยาอบแห้งครึ่งปอนด์ ต่อไม้ 1 ลูกบาศก์ฟุต ไม้สำหรับทำเคร่าฝ้าหรือเคร่าฝ้าเพดาน จะต้องไล่เรียบมาจากโรงงานทั้งหมด ถ้าไม่ได้ระบุในแบบ ให้ใช้ไม้ยางอบน้ำยาจากโรงงาน ห้ามใช้เศษไม้ที่ประกอบเป็นแบบเทคอนกรีตมาทำการก่อสร้างตกแต่งเด็ดขาด
- ไม้วงกบ ไม้สำหรับทำวงกบทั้งหมด นอกเหนือจากรระบุไว้เป็นพิเศษในแบบ ให้ใช้ไม้มะค่าขนาดของไม้วงกบตามระบุในแบบ
- ไม้อัด ไม้อัดทั้งหมดให้ใช้ไม้อัดเกรด "เอ" ขนาดความหนา และชนิดของไม้อัดตามระบุในแบบ
- ไม้สำหรับไม้เนื้อแข็งที่ระบุให้ทาน้ำยารักษาเนื้อไม้ ให้ใช้น้ำยารักษาเนื้อไม้ โดยทาตามกรรมวิธีของบริษัทผู้ผลิต

1.2 ขนาดของไม้

ไม้สำหรับทำการตกแต่งทั้งหมด (ยกเว้นไม้สัก) ยอมให้เสียเนื้อไม้เป็นคลองเลื่อย โดยให้ขนาดเล็กกว่า ที่ระบุในแบบได้ แต่เมื่อตกแต่งพร้อมที่จะประกอบเข้าเป็นส่วนของอาคาร จะต้องมีความเหลือไม้น้อย กว่าดังนี้

| | |
|----------------|---------------------------------------|
| ไม้ขนาด 1/2" | ไสตกแต่งแล้วเหลือไม่เล็กกว่า 3/8" |
| ไม้ขนาด 1" | ไสตกแต่งแล้วเหลือไม่เล็กกว่า 13/16" |
| ไม้ขนาด 1 1/2" | ไสตกแต่งแล้วเหลือไม่เล็กกว่า 15/16" |
| ไม้ขนาด 3" | ไสตกแต่งแล้วเหลือไม่เล็กกว่า 2 11/16" |
| ไม้ขนาด 4" | ไสตกแต่งแล้วเหลือไม่เล็กกว่า 3 5/8" |

1.3 การเข้าไม้

การบากไม้ก็ดี หน้าไม้ที่ประกบกันก็ดี จะต้องขีดเส้นจากวัดมุมให้ถูกต้องจึงเลื่อย เจาะไส ตกแต่งให้ หน้าไม้สนิทเต็มหน้าไม้ที่ประกบกัน

- ##### 1.4 ไม้ทั้งหมดที่ไสตกแต่งและประกอบเข้ารูปแล้ว จะต้องได้รับการอุดต่างๆ และขัดด้วยกระดาษทรายให้ เรียบร้อย แล้วจึงทาสีหรือแชลแลคทับตามระบุในรายการ

1.5 งานไม้สำหรับงานเฟอร์นิเจอร์

- คุณภาพของไม้ ไม้ที่นำมาใช้ในงานต้องเป็นไม้ตัดแล้วไม่มีรอยบิน แตกร้าว บิดงอ ไม่มีตำไม้หรือกะพี้ไม้ หรือตำหนิอื่นๆ และต้องเป็นไม้ที่ผ่านการอบหรือทิ้งให้แห้งสนิท ไม่เกิดปัญหาจากการยืด หด บิดงอใน ภายหลัง
- ชนิดของไม้ โครงเฟอร์นิเจอร์ โดยทั่วไปใช้ไม้ขนาด 1" x 2" ในส่วนที่เป็นโครงภายนอกหรือสามารถมองเห็นได้จากภายนอก ให้ใช้ไม้สักเนื้อหรือไม้เนื้อแข็งอื่นๆ ตามที่ระบุ และไม้ที่ใช้ต้องสามารถย้อมสีให้เป็นสี เดียวกันได้ ยกเว้นที่ระบุเป็นอย่างอื่น ในส่วนที่เป็นโครงภายในหรือไม่สามารถมองเห็นได้จาก ภายนอก ให้ใช้ไม้มะยมหรือไม้เนื้อแข็ง ห้ามใช้ไม้เนื้ออ่อนเป็นอันขาด วัสดุที่กรุในส่วนภายนอก หรือสามารถมองเห็นได้ ให้ใช้ไม้อัดหนา 4 มม. และในส่วนที่รับน้ำหนักหนา 6 มม. หรือไม้สักจริง ตามระบุ หรือนอกจากจะระบุเป็นอย่างอื่น หรือต้องพ่นสี ส่วนการกรุไม้ภายในตู้ หรือส่วนที่ไม่ สามารถมองเห็นให้ใช้ไม้อัดหนา 4 มม. ยกเว้นในส่วนที่ต้องรับน้ำหนักให้ใช้ไม้อัดหนา 6 มม.
- ขนาดของไม้ ขนาดที่ระบุไว้ในแบบรายละเอียดหรือรายการประกอบแบบ คือขนาดของไม้ที่ยังไม่ได้ไสเรียบและ การนำไม้ที่ไสเรียบทั้งหมดมาใช้ ขนาดต้องไม่เล็กกว่าที่ระบุเกิน 4 มม. และไม้ท่อนใดที่มีน้ำหนักเบาหรือเปื่อย ห้ามนำมาใช้เด็ดขาด
- โครงภายในให้ใช้ไม้ตะเคียนทองหรือไม้สะเดาทั้งหมด
- ไม้อัดสัก เป็นไม้อัดสักคุณภาพมาตรฐาน มอก.178-2519 เกรด เอ คัดลาย ขนาดความหนาตามแบบ
- ไม้อัดยาง คุณภาพมาตรฐาน มอก.178-2519

1.6 งานประกอบ ยึด หรือติดตั้งโครงไม้

การติดตั้งโครงไม้ทั้งหมด ต้องตั้งแนวให้ได้ระดับและได้ฉาก ทั้งแนวตั้งและแนวนอนตามที่กำหนด ระยะห่างของโครงไม้เกินกว่า 0.40 ม. นอกจากจะระบุเป็นอย่างอื่น การเข้าไม้ต้องเข้าเดือย เข้ามุม ห้ามติชนหรือโดยพิจารณาตามความเหมาะสม กรณีที่จะต้องมีการต่อไม้ ให้ต่อที่แนวการแบ่งช่วง ห้ามต่อในส่วนกลางของการแบ่ง นอกจากนี้จำเป็นต้อง

1.7 การแบ่งช่วงหรือระยะต่างๆ

ผู้รับจ้างต้องทำการตรวจสอบระยะต่างๆ ของหน่วยงานที่ติดตั้งหรือเครื่องใช้ที่จะต้องติดตั้งในงานก่อน เริ่มดำเนินการประกอบและติดตั้ง การแบ่งช่วงโครงแนวตั้งให้ยึดถือระยะที่ได้ตรวจสอบ จากสถานที่และเครื่องใช้ต่างๆ เป็นแนวในการแล่ง หากถูกต้องตรงกับช่วงที่กำหนดให้ตามแบบ รายละเอียดและรายการประกอบแบบ และสามารถบรรจุหรือติดตั้งเครื่องใช้ที่กำหนดให้ ก็ได้ ดำเนินการต่อไปได้ ในกรณีที่จำเป็นต้องทำการปรับขนาดระยะต่างๆ ตามแบบรายละเอียดและรายการ ประกอบแบบ เพื่อให้สอดคล้องกับหน่วยงานจริง ให้ผู้รับจ้างทำการปรึกษาผู้ว่าจ้างหรือตัวแทนฯ ก่อน ดำเนินการ หากมีข้อบกพร่องหรือเสียหายอันเนื่องมาจากการที่ไม่ได้ตรวจสอบขนาดดังกล่าว ผู้รับจ้าง ต้องยินดีที่จะแก้ไขจนกระทั่งเป็นที่พอใจของผู้ว่าจ้างหรือตัวแทนฯ โดยจะเรียกค่าใช้จ่ายใดๆ ไม่ได้

1.8 การเข้ามุมและการเข้าเดือยต่างๆ

การเข้าไม้หรือเข้ามุมต่างๆ ของการตกแต่ง ต้องสนิทและได้ฉากหรือได้ระดับแนวตั้งหรือแนวทางการ เข้าไม้หรือเข้าเดือยเข้ามุมต้องทำด้วยความประณีตทุกจุด ต้องอัดแน่นด้วยกาวที่ใช้กับงานไม้ โดยเฉพาะ มีประสิทธิภาพที่คงทนและเหนียวแน่น ห้ามเจอปนสารอื่นที่ทำให้ประสิทธิภาพของกาวเจือจางลง เช่นน้ำหรือน้ำมันต่างๆ การเข้าเดือยทุกอันต้องมีขนาดไม่ต่ำกว่า 3/8 นิ้ว หรือครึ่งหนึ่งของหน้า ตัดไม้ อัดด้วยกาวแดง (กาวผง) ทิ้งไว้จนกว่ากาวจะแห้งสนิท การตอกตะปูที่มีความยาวมากกว่า 1 นิ้ว ให้ใช้สว่านเจาะนำก่อน และต้องตอกตะปู ตัดหรือทุบหัว และส่งให้จมในเนื้อไม้ก่อนที่จะอุดหัวตะปู การตอกอย่าให้ปากกรวยค้อนที่ผิวได้

2. งานโลหะ

2.1 ขอบเขตของงาน

ผู้รับจ้างจะต้องจัดหาวัสดุ แรงงาน และอุปกรณ์ในการติดตั้งงานโลหะทั้งหมดที่ระบุไว้ในแบบ

2.2 แบบขยาย

ผู้รับจ้างจะต้องจัดทำแบบขยายและ Shop Drawing ของงานที่จำเป็นให้ผู้ว่าจ้างหรือตัวแทนฯ ตรวจสอบ ก่อน จึงจะทำการก่อสร้างตกแต่งได้ แบบขยายเหล่านี้จะต้องแสดงขนาดจุดเชื่อมและระยะต่างๆ โดยละเอียด

2.3 ตัวอย่าง

โลหะที่จะนำมาติดตั้ง จะต้องส่งตัวอย่างให้ผู้ว่าจ้างหรือตัวแทนฯ ตรวจสอบเสียก่อน ภายหลังจากที่ได้รับ อนุญาตเป็นลายลักษณ์อักษรแล้วจึงทำการติดตั้งได้

2.4 วัสดุ

วัสดุที่เป็นเหล็กทุกชนิดจะต้องมีคุณภาพดีไม่มีตำหนิหรือเป็นสนิม มีมาตรฐานสามารถรับความเค้น และเครียดและพิกัดต่างๆ ตามมาตรฐานของการผลิตทั่วไป และต้องมีขนาดตามระบุในแบบ

2.5 การประกอบและติดตั้ง

งานโลหะเปิดเตล็ดทั้งหมด จะต้องมีความและรูปร่างตามระบุในแบบขยาย การพับ ตัดหรือตัดต่อ จะต้องเรียบร้อย ใต้ฉาก ได้แนวและระดับรอยต่อต่างๆ จะต้องเรียบและสนิท การยึดด้วยน๊อตสกรู ทุกแห่งต้องใส่แหวนรองรับและขันสกรูจนแน่น

2.6 การตกแต่ง

วัสดุที่เป็นเหล็กทั้งหมดจะต้องล้างให้สะอาดปราศจากสนิม รอยต่อและรอยเชื่อมต่างๆ จะต้องขัดตกแต่งให้เรียบร้อย และทาสีกันสนิมก่อนจึงทำการทาสีทับหน้าตามระบุในงานทาสีได้

3. งานหินสังเคราะห์

3.1 หินสังเคราะห์

เป็นวัสดุประเภท RIENFORCED MODIFIED ACRYLIC SOLID SURFACE มีส่วนผสมของหินและแร่ตามธรรมชาติบีบอัดโดยใช้ความดันสูงเป็นเนื้อเดียวกันทั้งแผ่น(HOMOGENEOUS) ไม่มีรูพรุน

3.2 ผลิตภัณฑ์ Acrylate, Unsaturated NGP Polyester Resin Filled ATH (Aluminium-tri-hydrate) และ Normal Mineral หรือผลิตจาก Solid acrylic surface 100% Polymethylme Thacrylate (PMMA) แผ่นมีความหนา 12 มม. สามารถขึ้นรูปได้ตั้งแต่ 12 มม. ทนความร้อน 180 องศาเซลเซียส ตาม มาตรฐานทดสอบ NEMA LD-3-3,6 วัสดุมีความยืดตัว 0.3% ตามมาตรฐานการทดสอบ ASTM D-638 สามารถตัดโค้งได้ด้วยความร้อน แผ่นวัสดุไม่เป็นอันตรายต่อสิ่งแวดล้อม ไม่มีรูพรุนเชื้อราและแบคทีเรีย ไม่ฝังตัวและเจริญเติบโตบนแผ่น, ไม่ก่อให้เกิดควันเมื่อเกิดการเผาไหม้และเปลวไฟลุกลามไม่ก่อให้เกิด สารพิษในกรณีติดไฟ อัตราการขยายและหดตัวในอุณหภูมิร้อนเย็นได้ มาตรฐาน ASTM D696 รับป้องกันการคงสภาพสี 10 ปี นับจากวันส่งมอบงาน

ผลิตภัณฑ์

CORIAN

SOLITAIRE

TRISTON หรือเทียบเท่า

4. งานผนังกรไม้อัดสัก โครงคร่าวไม้

วัสดุ ไม้อัดสักขนาดหนา 4 มม. คุณภาพตามมาตรฐาน มอก.178-2519 เกรด เอ คัดลายการติดตั้ง กรุไม้อัดสักลงบนไม้ อัดยงหนา 6 มม. โครงไม้ยงขนาดระบุตามแบบ อัดด้วยกาวยให้แน่น สนิท ชัดแต่งผิวและรอยต่อให้เรียบร้อย เมื่อติดตั้งเสร็จแล้วผิวไม้อัดจะต้องเรียบ ไม่เป็นรอยคลื่น รอยต่างๆ ให้ เป็นไปตามระบุในแบบหรือรายการประกอบ

5. งานผนังพิเศษอื่นๆ

ผนังชนิดอื่นที่ระบุตามแบบ ให้ใช้กรรมวิธีการประกอบและติดตั้งตามกรรมวิธีของบริษัทผู้ผลิต หรือตามที่มีการระบุเป็น พิเศษตามรายละเอียดในแบบก่อสร้าง

6. แผ่นพลาสติกลามิเนท :

- ชนิดและขนาด ต้องได้มาตรฐานที่กำหนดไว้ในแบบรายละเอียดหรือรายการประกอบแบบ

- ตัวอย่าง ผู้รับจ้างต้องจัดส่งตัวอย่างหรือวัสดุและอุปกรณ์ พร้อมกรรมวิธีการติดตั้งเสนอต่อผู้ว่าจ้าง หรือผู้มีอำนาจ อนุมัติ เพื่ออนุมัติก่อนนำไปติดตั้ง วัสดุที่รับการอนุมัติเป็นลายลักษณ์อักษร และ ผ่านการตรวจสอบคุณภาพจากผู้ว่าจ้าง หรือตัวแทนฯ หรือผู้มีอำนาจอนุมัติ พิจารณา แล้ว เท่านั้น จึงจะนำไปใช้งานได้ การเตรียมพื้นผิวที่จะกรุ บัดผง ฝุ่น เศษ สิ่งของต่างๆ ตามชอกมุมออกให้หมด พื้นผิวจะต้องสะอาด ปราศจากเศษวัสดุและคราบน้ำมันต่างๆ

- การกรุแผ่นพลาสติกลามิเนทถ้าไม่ระบุเป็นอย่างอื่น กำหนดให้ใช้กรบนไม้อัดสัก เกรด เอ หนา 4 มม. ซึ่งจะต้องทำการ กรุด้วยการใช้เครื่องจักรจากโรงงานที่ได้มาตรฐานเท่านั้น ห้ามไม่ให้นำแผ่น ลามิเนทมากรุเองที่หน้างานโดยเด็ดขาด โดย จะต้อง มีหนังสือรับรองจากโรงงานที่ทำการกรุแผ่น เสนอผู้ควบคุมงานด้วย

- ในกรณีที่กำหนดให้ใช้ Compact Laminate ให้ใช้ตามความหนาที่กำหนดให้

- รอยต่อทั่วไปสำหรับงานติดตั้ง Laminate ให้เว้นตามรูปแบบและข้อกำหนดในแบบ โดยทั่วไปให้ เว้นช่องกว้าง 4 มม. ลึก 4 มม. (เท่าความลึกของแผ่น Laminate กรบนไม้อัด 4 มม.) ภายในร่อง ทำสีฟันสีเดียวกับสี Laminate

ผลิตภัณฑ์ของ

- FORMICA

- WINSONART

- LAMITAK

ตัวอย่างสีและลายให้ดูเอกสารประกอบแบบมาตรฐานเฟอร์นิเจอร์และครุภัณฑ์

7. งานสีและการทำผิว

หมายถึงการพ่น, การทำ, การลงสีผิว, การทาน้ำมันต่างๆ ตลอดจนงานตกแต่งอื่นที่มีลักษณะคล้ายคลึง กัน ยกเว้นส่วนที่กำหนดให้เป็นวัสดุอื่น

ขั้นตอนการทำสี

ประเภทสี

- สีน้ำมัน ทาหรือพ่นผิวไม้หรือโลหะต่างๆ
- ทาแลคและทาน้ำมัน ทาหรือพ่นบนผิวไม้
- สีอื่นๆ จะระบุเพิ่มเติมไว้เฉพาะงาน หรือเป็นพิเศษเฉพาะแห่ง

การเตรียมงานรองพื้น

- ส่วนที่เป็นงานไม้จะต้องแห้งสนิท ปิดฝุ่นผงและเศษวัสดุต่างๆ ให้ปราศจากรอยสกปรกหรือคราบน้ำมัน ย้ำหัวตะปู้ให้จมลงไปบนเนื้อไม้ และอุดรอยต่อต่างๆ ให้เรียบร้อย ใช้กระดาษทรายขัดไม้ หรือเฟอริไนเจอร์ต่างๆ ที่ทำสำเร็จจากโรงงาน ต้องทาสีรองพื้นหรือทาสีในชั้นแรกตามข้อกำหนด ก่อนที่จะนำมาติดตั้ง
- ส่วนที่เป็นโลหะ ก่อนอื่นต้องทำความสะอาดผิวโลหะให้ปราศจากสนิมฝุ่นและละอองต่างๆ หรือสิ่ง สกปรกอื่นๆ โดยใช้กระดาษทรายหรือแปรงลวดขัด และล้างด้วยน้ำยากันสนิม เช็ดให้แห้งด้วยผ้าสะอาดก่อนที่จะทาสีรองพื้นเรดออกไซด์ หรือดำเนินการทาสีหรือผิวที่ระบุให้

การดำเนินงาน

การดำเนินงานหรือทำผิวทั่วไปให้ปฏิบัติตามหัวข้อต่างๆ ดังต่อไปนี้

- สภาพดินฟ้าอากาศที่ไม่เหมาะในการทาสี ผู้รับจ้างจะต้องไม่ทาสี หรือผิวในขณะที่มีดินฟ้าอากาศไม่เหมาะสม ในวันที่มีอากาศชื้น หรือมี ฝนตก ห้ามทาสีในบริเวณที่เปียกชื้น หรือมีฝุ่นละออง เมื่อมีการทาสีครั้งที่ 2 หรือในการทาสีแต่ละ ครั้ง ต้องรอให้สีเดิมแห้งสนิทเสียก่อน
- การทาสีทุกครั้ง ผู้รับจ้างจะต้องปิดบริเวณอื่นๆ ที่ไม่ได้ทาสีให้เรียบร้อยด้วย Tape และแกะออก เมื่อทาสีหรือผิวเสร็จแล้ว ก่อนทาสีจริงทุกครั้ง ผู้รับจ้างต้องเสนอตัวอย่างสีจริงครั้งสุดท้ายให้ผู้ว่าจ้างหรือตัวแทน พิจารณา ก่อน หรือแสดงตัวอย่างของสีกับผู้ว่าจ้างหรือตัวแทน โดยทาพื้นผิวนั้นๆ เป็นเนื้อที่ประมาณ 1 ตารางเมตร ทุกๆ พื้นผิวที่จะต้องทาสีหรือผิว หากผู้รับจ้างดำเนินการไปโดยพลการ ผลเสียหายที่เกิดขึ้นนั้น ผู้รับจ้างต้องรับผิดชอบในการแก้ไขเปลี่ยนแปลง จนเป็นที่พอใจแก่ผู้ว่าจ้างหรือตัวแทนโดยค่าใช้จ่ายเป็นของผู้รับจ้างเองทั้งสิ้น
- การเก็บรักษาสี จะต้องเก็บในที่ไม่

การข้อมสีและพ่นสี

หลักการข้อมสีและพ่นไม้โดยทั่วไปมีดังนี้

การข้อมสีไม้

- ย้ำหัวตะปู้ต่างๆ ให้จมลงในเนื้อไม้
- อุดรอยต่อ, หัวตะปู้มต่างๆ ด้วยพุดดี หรือดินสอพองผสมแซลแลค
- ขัดผิวให้เรียบด้วยกระดาษทรายหยาบ ถ้ามีรอยขรุขระให้อุดแต่งอีกครั้ง และขัดด้วยกระดาษทรายละเอียด
- ปิด Tape กันแนวส่วนที่ไม่ได้ข้อมสี
- ลงฝุ่นจันทน์ข้อมผิว และขัดมันให้เรียบร้อยตามสีที่ต้องการ (เฉพาะการทำสีไอค)
- การทาสีน้ำมันหรือสีจริงครั้งที่ 1 หากมีรอยขนแปรงหรือผิวไม่เรียบ ขัดด้วยกระดาษทรายละเอียด แต่งลายและรอยต่อต่างๆ
- ทาสีน้ำมันหรือสีจริงครั้งที่ 2 หากมีรอยขนแปรงให้ขัดให้เรียบร้อย ลงลูกประคบ แต่งสีครั้งสุดท้ายก่อนที่จะ

เคลือบผิวอีกครั้ง

การทาน้ำมันหรือสี

การทาน้ำมันหรือสีในส่วนที่มองไม่เห็นได้จากภายนอกตู้ ให้ดำเนินการดังนี้

- หัวตะปู และอุดด้วยพุดดี ขัดผิวและปิดฝุ่นละอองให้เรียบร้อยและปิด Tape กันส่วนที่ไม่ต้องการ
- ทาน้ำมันหรือสีจริงครั้งที่ 1 และขัดผิวให้เรียบร้อยก่อนที่จะทาสีจริงครั้งสุดท้าย

งานทาสีเฟอร์นิเจอร์ทั้งหมดนี้ ให้เสนอตัวอย่าง 1 ตารางฟุตเพื่ออนุมัติงานสีไม้สำหรับเฟอร์นิเจอร์ ลอยตัวทั้งหมด ให้ปฏิบัติตามขั้นตอนดังนี้

- สีไม้ เป็นสีแลคเกอร์มันกลีบด้าน
- ชั้นที่ 1 ให้ขัดด้วยกระดาษทรายละเอียดโดยตลอดผิววนอกที่มองเห็น
- ชั้นที่ 2 ให้ลงแลคแลคขาวใส
- ชั้นที่ 3 ให้ลงแลคเกอร์โดยใช้ลูกประคบโดยตลอด
- ชั้นที่ 4 ให้ขัดด้วยกระดาษทรายน้ำโดยตลอด
- ชั้นที่ 5 ให้พ่นแลคเกอร์ด้านโดยตลอด
- ชั้นที่ 6 ให้ขัดกระดาษทรายน้ำโดยตลอดอีกครั้ง
- ชั้นที่ 7 ให้พ่นแลคเกอร์ด้านชั้นสุดท้าย 2 ครั้ง โดยตลอด ส่วนสีของเนื้อไม้ ให้ทำตามตัวอย่าง

เอกสารแนบท้าย

๑.๒ แบบใบเสนอราคาที่กำหนดไว้ในระบบ จัดซื้อจัดจ้างภาครัฐด้วยอิเล็กทรอนิกส์

"อสมท โปร่งใส ห่างไกลคอร์รัปชัน ทุกคนต้องช่วยกัน ร่วมสร้างสรรค์ความยั่งยืน"

บมจ.อสมท มีนโยบายต่อต้านคอร์รัปชันทุกรูปแบบ ซึ่งบุคลากรของ บมจ. อสมท ทุกระดับต้องยึดถือปฏิบัติ
สามารถอ่านรายละเอียดเพิ่มเติมได้ที่ www.mcot.net/ir >บรรษัทภิบาล >การกำกับดูแลกิจการ >นโยบายต่อต้านคอร์รัปชัน

ใบเสนอราคาจ้างก่อสร้างด้วยวิธีประกวดราคาอิเล็กทรอนิกส์ (e-bidding)

เรียน

๑. ข้าพเจ้า.....สำนักงานใหญ่ตั้งอยู่เลขที่.....
ถนน.....ตำบล/แขวง.....อำเภอ/เขต.....จังหวัด.....
โทรศัพท์..... โดย.....ผู้ลงนามข้างท้ายนี้ (ในกรณีผู้รับจ้างเป็นบุคคลธรรมดา
ให้ใช้ข้อความว่า ข้าพเจ้า.....อยู่บ้านเลขที่

.....ถนน.....ตำบล/แขวง.....
อำเภอ/เขต.....จังหวัด.....ผู้ถือบัตรประชาชน เลขที่.....
โทรศัพท์.....) โดย.....ได้พิจารณา
เงื่อนไขต่างๆ ในเอกสารการประกวดราคาอิเล็กทรอนิกส์ และเอกสารเพิ่มเติม (ถ้ามี) เลขที่
.....โดยตลอดและยอมรับข้อกำหนดและเงื่อนไขนั้นแล้ว รวมทั้งรับรองว่า ข้าพเจ้าเป็นผู้มี
คุณสมบัติครบถ้วนตามที่กำหนดและไม่เป็นผู้ที่ทำงานของหน่วยงานของรัฐ

๒. ข้าพเจ้าขอเสนอที่จะทำงาน.....ตามข้อกำหนดเงื่อนไขแบบรูป
รายการละเอียดแห่งเอกสารประกวดราคาอิเล็กทรอนิกส์ ตามราคาตั้งที่ได้ระบุไว้ในบัญชีรายการก่อสร้างหรือ
ใบแจ้งปริมาณและราคา^๑ เป็นเงินทั้งสิ้น บาท (.....)
ซึ่งได้รวมภาษีมูลค่าเพิ่มตลอดจนภาษีอากรอื่นๆ และค่าใช้จ่ายที่ระบุไว้ด้วยแล้ว

๓. ข้าพเจ้าจะยื่นคำเสนอราคานี้เป็นระยะเวลา.....วัน ตั้งแต่วันยื่นข้อเสนอ และ
.....^๑ อาจรับคำเสนอนี้ ณ เวลาใดก็ได้ก่อนที่จะครบกำหนดระยะเวลาดังกล่าว หรือระยะเวลาที่
ได้ยึดออกไปตามเหตุผลอันสมควรที่.....^๑ ร้องขอ

๔. ข้าพเจ้ารับรองว่าจะส่งมอบงานตามเงื่อนไขที่เอกสารประกวดราคาอิเล็กทรอนิกส์กำหนดไว้

๕. ในกรณีที่ข้าพเจ้าได้รับการพิจารณาให้เป็นผู้ชนะการประกวดราคาอิเล็กทรอนิกส์
ข้าพเจ้ารับรองที่จะ

๕.๑ ทำสัญญาตามแบบสัญญาจ้างก่อสร้างแนบท้ายเอกสารการประกวดราคา
อิเล็กทรอนิกส์หรือตามที่สำนักงานอัยการสูงสุดได้แก้ไขเพิ่มเติมแล้ว กับ.....^๑ ภายใน.....วัน
นับถัดจากวันที่ได้รับหนังสือให้ไปทำสัญญา

๕.๒ มอบหลักประกันการปฏิบัติตามสัญญา ตามที่ระบุไว้ในข้อ ๗ ของเอกสารการประกวด
ราคาอิเล็กทรอนิกส์ ให้แก่.....^๑ ขณะที่ได้ลงนามในสัญญาเป็นจำนวนร้อยละ.....ของ
ราคาตามสัญญาที่ได้ระบุไว้ในใบเสนอราคานี้ เพื่อเป็นหลักประกันการปฏิบัติตามสัญญาโดยถูกต้องและ
ครบถ้วน

หากข้าพเจ้าไม่ปฏิบัติให้ครบถ้วนตามที่ระบุไว้ในข้อ ๕.๑ และ/หรือข้อ ๕.๒ ดังกล่าวข้างต้น
ข้าพเจ้ายอมให้.....^๑ รับผิดชอบการเสนอราคา หรือเรียกร้องจากผู้ออกหนังสือคำประกัน
ข้าพเจ้ายอมชดใช้ค่าเสียหายใดๆ ที่อาจมีแก่.....^๑ และ.....^๑ มีสิทธิจะให้ผู้นั้น
ข้อเสนอรายอื่นเป็นผู้ชนะการประกวดราคาอิเล็กทรอนิกส์ได้ หรือ.....^๑ อาจดำเนินการจัดจ้าง
การประกวดราคาอิเล็กทรอนิกส์ใหม่ก็ได้

๖. ข้าพเจ้ายอมรับว่า.....^๑ ไม่มีความผูกพันที่จะรับคำเสนอนี้ หรือใบเสนอราคาใดๆ รวมทั้งไม่ต้องรับผิดชอบในค่าใช้จ่ายใดๆ อันอาจเกิดขึ้นในการที่ข้าพเจ้าได้เข้ายื่นข้อเสนอครั้งนี้

๗. เพื่อเป็นหลักประกันในการปฏิบัติโดยถูกต้อง ตามที่ได้ทำความเข้าใจและผูกพันแห่งคำเสนอนี้ ข้าพเจ้าขอมอบ.....เพื่อเป็นหลักประกันการเสนอราคาเป็นจำนวนเงิน.....บาท (.....) มาพร้อมนี้

๘. ข้าพเจ้าได้ตรวจทานตัวเลขและตรวจสอบเอกสารต่างๆ ที่ได้ยื่นพร้อมใบเสนอราคานี้ โดยละเอียดแล้ว และเข้าใจดีว่า.....^๑ ไม่ต้องรับผิดชอบใดๆ ในความผิดพลาดหรือตกหล่น

๙. ใบเสนอราคานี้ ได้ยื่นเสนอโดยบริสุทธิ์ยุติธรรม และปราศจากกลฉ้อฉล หรือการสมรู้ร่วมคิดกัน โดยไม่ชอบด้วยกฎหมายกับบุคคลใดบุคคลหนึ่ง หรือหลายบุคคล หรือกับห้างหุ้นส่วน บริษัทใดๆ ที่ได้ยื่นข้อเสนอในคราวเดียวกัน

เสนอมา ณ วันที่..... เดือน..... พ.ศ.

ลงชื่อ

(.....)

ตำแหน่ง.....

หมายเหตุ

- ๑ ให้ระบุชื่อย่อหน่วยงานของรัฐที่ดำเนินการจัดจ้าง เช่น กรม หรือจังหวัด หรือ ทีโอที เป็นต้น
- ๒ บัญชีรายการก่อสร้าง ใบแจ้งปริมาณงานและราคา ให้จัดทำตามความเหมาะสม

เอกสารฉบับนี้ไม่ต้องทำเพื่อแนบในระบบ e-Procurement

เอกสารแนบท้าย

๑.๓ สัญญาจ้างก่อสร้าง

"อสมท โปร่งใส ห่างไกลคอร์รัปชัน ทุกคนต้องช่วยกัน ร่วมสร้างสรรคความยั่งยืน"

บมจ.อสมท มีนโยบายต่อต้านคอร์รัปชันทุกรูปแบบ ซึ่งบุคลากรของ บมจ. อสมท ทุกระดับต้องยึดถือปฏิบัติ
สามารถอ่านรายละเอียดเพิ่มเติมได้ที่ www.mcot.net/ir >บริษัทภิบาล >การกำกับดูแลกิจการ >นโยบายต่อต้านคอร์รัปชัน

แบบสัญญา
สัญญาจ้างก่อสร้าง

สัญญาเลขที่.....(๑).....

สัญญาฉบับนี้ทำขึ้น ณ

ตำบล/แขวง.....อำเภอ/เขต.....

จังหวัด.....เมื่อวันที่.....เดือน.....พ.ศ.

ระหว่าง.....(๒).....

โดย.....(๓).....

ซึ่งต่อไปในสัญญานี้เรียกว่า “ผู้ว่าจ้าง” ฝ่ายหนึ่ง กับ.....(๔ ก).....

ซึ่งจดทะเบียนเป็นนิติบุคคล ณ

มีสำนักงานใหญ่อยู่เลขที่.....ถนน.....ตำบล/แขวง.....

อำเภอ/เขต.....จังหวัด.....โดย.....

ผู้มีอำนาจลงนามผูกพันนิติบุคคลปรากฏตามหนังสือรับรองของสำนักงานทะเบียนหุ้นส่วนบริษัท.....

ลงวันที่.....(๕) (และหนังสือมอบอำนาจลงวันที่.....) แนบท้ายสัญญานี้

(๖) (ในกรณีที่ผู้รับจ้างเป็นบุคคลธรรมดาให้ใช้ข้อความว่า กับ.....(๔ ข).....

อยู่บ้านเลขที่.....ถนน.....ตำบล/แขวง.....

อำเภอ/เขต.....จังหวัด.....ผู้ถือบัตรประจำตัวประชาชน

เลขที่.....ดังปรากฏตามสำเนาบัตรประจำตัวประชาชนแนบท้ายสัญญานี้) ซึ่งต่อไปในสัญญานี้

เรียกว่า “ผู้รับจ้าง” อีกฝ่ายหนึ่ง

คู่สัญญาได้ตกลงกันมีข้อความดังต่อไปนี้

ข้อ ๑ ข้อตกลงว่าจ้าง

ผู้ว่าจ้างตกลงจ้างและผู้รับจ้างตกลงรับจ้างทำงาน.....(๗).....

ณ.....ตำบล/แขวง.....อำเภอ/เขต.....

จังหวัด.....ตามข้อกำหนดและเงื่อนไขแห่งสัญญานี้รวมทั้งเอกสารแนบท้ายสัญญา

ผู้รับจ้างตกลงที่จะจัดหาแรงงานและวัสดุ เครื่องมือเครื่องใช้ ตลอดจนอุปกรณ์ต่างๆ

ชนิดดีเพื่อใช้ในงานจ้างตามสัญญานี้

ข้อ ๒ เอกสารอันเป็นส่วนหนึ่งของสัญญา

เอกสารแนบท้ายสัญญาดังต่อไปนี้ให้ถือเป็นส่วนหนึ่งของสัญญานี้

๒.๑ ผนวก ๑(แบบรูป)..... จำนวน.....(.....) หน้า

๒.๒ ผนวก ๒(รายการละเอียด)..... จำนวน.....(.....) หน้า

๒.๓ ผนวก ๓(ใบแจ้งปริมาณงานและราคา)..... จำนวน.....(.....) หน้า

๒.๔ ผนวก ๔(ใบเสนอราคา)..... จำนวน.....(.....) หน้า

..... ฯลฯ.....

ความใดในเอกสารแนบท้ายสัญญาที่ขัดหรือแย้งกับข้อความในสัญญานี้ ให้ใช้ข้อความในสัญญานี้บังคับ และในกรณีที่เอกสารแนบท้ายสัญญาขัดแย้งกันเอง ผู้รับจ้างจะต้องปฏิบัติตามคำวินิจฉัยของผู้ว่าจ้าง คำวินิจฉัยของผู้ว่าจ้างให้ถือเป็นที่สุด และผู้รับจ้างไม่มีสิทธิเรียกร้องค่าจ้าง ค่าเสียหายหรือค่าใช้จ่ายใดๆ เพิ่มเติมจากผู้ว่าจ้างทั้งสิ้น

ข้อ ๓ หลักประกันการปฏิบัติตามสัญญา

ในขณะที่ทำสัญญานี้ผู้รับจ้างได้นำหลักประกันเป็น.....(๘).....
เป็นจำนวนเงิน.....บาท (.....) ซึ่งเท่ากับร้อยละ.....(๙).....(.....)
ของราคาค่าจ้างตามสัญญา มามอบให้แก่ผู้ว่าจ้างเพื่อเป็นหลักประกันการปฏิบัติตามสัญญานี้

(๑๐) กรณีผู้รับจ้างใช้หนังสือค้ำประกันมาเป็นหลักประกันการปฏิบัติตามสัญญา หนังสือค้ำประกันดังกล่าวจะต้องออกโดยธนาคารที่ประกอบกิจการในประเทศไทย หรือโดยบริษัทเงินทุน หรือบริษัทเงินทุนหลักทรัพย์ที่ได้รับอนุญาตให้ประกอบกิจการเงินทุนเพื่อการพาณิชย์และประกอบธุรกิจ ค้ำประกันตามประกาศของธนาคารแห่งประเทศไทย ตามรายชื่อบริษัทเงินทุนที่ธนาคารแห่งประเทศไทย แจ้งเวียนให้ทราบตามแบบที่คณะกรรมการนโยบายการจัดซื้อจัดจ้างและการบริหารพัสดุภาครัฐกำหนด หรืออาจเป็นหนังสือค้ำประกันอิเล็กทรอนิกส์ตามวิธีการที่กรมบัญชีกลางกำหนดก็ได้ และจะต้องมีอายุ การค้ำประกันตลอดไปจนกว่าผู้รับจ้างพ้นข้อผูกพันตามสัญญานี้

หลักประกันที่ผู้รับจ้างนำมามอบให้ตามวรรคหนึ่ง จะต้องมีอายุครอบคลุมความรับผิดชอบ ทั้งปวงของผู้รับจ้างตลอดอายุสัญญา ถ้าหลักประกันที่ผู้รับจ้างนำมามอบให้ดังกล่าวลดลงหรือเสื่อมค่าลง หรือมีอายุไม่ครอบคลุมถึงความรับผิดชอบของผู้รับจ้างตลอดอายุสัญญา ไม่ว่าจะด้วยเหตุใดๆ ก็ตาม รวมถึงกรณี ผู้รับจ้างส่งมอบงานล่าช้าเป็นเหตุให้ระยะเวลาแล้วเสร็จหรือวันครบกำหนดความรับผิดชอบในความชำรุดบกพร่อง ตามสัญญาเปลี่ยนแปลงไป ไม่ว่าจะเกิดขึ้นคราวใด ผู้รับจ้างต้องหาหลักประกันใหม่หรือหลักประกันเพิ่มเติม ให้มีจำนวนครบถ้วนตามวรรคหนึ่งนำมามอบให้แก่ผู้ว่าจ้างภายใน.....(.....) วัน นับถัดจากวันที่ได้รับแจ้ง เป็นหนังสือจากผู้ว่าจ้าง

หลักประกันที่ผู้รับจ้างนำมามอบไว้ตามข้อนี้ ผู้ว่าจ้างจะคืนให้แก่ผู้รับจ้างโดยไม่มี ดอกเบี้ยเมื่อผู้รับจ้างพ้นจากข้อผูกพันและความรับผิดชอบทั้งปวงตามสัญญานี้แล้ว

ข้อ ๔ (ก) ค่าจ้างและการจ่ายเงิน

(สำหรับสัญญาที่เป็นราคาต่อหน่วย)

ผู้ว่าจ้างตกลงจ่ายและผู้รับจ้างตกลงรับเงินค่าจ้างเป็นจำนวนเงิน.....บาท (.....) ซึ่งได้รวมภาษีมูลค่าเพิ่มจำนวน.....บาท (.....) ตลอดจนภาษีอากรอื่นๆ และค่าใช้จ่ายทั้งปวงด้วยแล้ว โดยถือราคาต่อหน่วยเป็นเกณฑ์ตามรายการ แต่ละประเภทดังที่ได้กำหนดไว้ในใบแจ้งปริมาณงานและราคา ตามเอกสารแนบท้ายสัญญาผนวก ๓

คู่สัญญาทั้งสองฝ่ายต่างตกลงว่าจำนวนปริมาณงานที่กำหนดไว้ในบัญชีรายการ ก่อสร้างหรือใบแจ้งปริมาณงานและราคานี้เป็นจำนวนโดยประมาณเท่านั้น จำนวนปริมาณงานที่แท้จริง อาจจะมากหรือน้อยกว่านี้ได้ ซึ่งผู้ว่าจ้างจะจ่ายเงินค่าจ้างให้แก่ผู้รับจ้างตามราคาต่อหน่วยของงาน แต่ละรายการที่ได้ทำเสร็จจริง คู่สัญญาทั้งสองฝ่ายต่างตกลงที่จะไม่เปลี่ยนแปลงราคาต่อหน่วยหรือเรียก้อง ค่าสินไหมทดแทนอันเกิดจากการที่จำนวนปริมาณงานในแต่ละรายการได้แตกต่างไปจากที่กำหนดไว้ในสัญญา ทั้งนี้ นอกจากในกรณีต่อไปนี้ (๑๑)

๔.๑ เมื่อปริมาณงานที่ทำเสร็จจริงในส่วนที่เกินกว่าร้อยละ ๑๒๕ (หนึ่งร้อยยี่สิบห้า) แต่ไม่เกินร้อยละ ๑๕๐ (หนึ่งร้อยห้าสิบ) ของปริมาณงานที่กำหนดไว้ในสัญญาหรือใบแจ้งปริมาณงาน และราคา จะจ่ายให้ในอัตราร้อยละ ๙๐ (เก้าสิบ) ของราคาต่อหน่วยตามสัญญา

๔.๒ เมื่อปริมาณงานที่ทำเสร็จจริงในส่วนที่เกินกว่าร้อยละ ๑๕๐ (หนึ่งร้อยห้าสิบ) ของปริมาณงานที่กำหนดไว้ในสัญญาหรือใบแจ้งปริมาณงานและราคา จะจ่ายให้ในอัตราร้อยละ ๘๓ (แปดสิบสาม) ของราคาต่อหน่วยตามสัญญา

๔.๓ เมื่อปริมาณงานที่ทำเสร็จจริงน้อยกว่าร้อยละ ๗๕ (เจ็ดสิบห้า) ของปริมาณงานที่กำหนดไว้ในสัญญาหรือใบแจ้งปริมาณงานและราคา จะจ่ายให้ตามราคาต่อหน่วยในสัญญาและจะจ่ายเพิ่มชดเชยเป็นค่า Overhead และ Mobilization สำหรับงานรายการนั้นในอัตราร้อยละ ๑๗ (สิบเจ็ด) ของผลต่างระหว่างปริมาณงานทั้งหมดของงานรายการนั้นตามสัญญาโดยประมาณกับปริมาณงานที่ทำเสร็จจริง คุณด้วยราคาต่อหน่วยตามสัญญา ทั้งนี้ การจ่ายเงินเพิ่มชดเชยเป็นค่า Overhead และ Mobilization ดังกล่าว ผู้ว่าจ้างจะจ่ายให้แก่ผู้รับจ้างในงวดสุดท้ายของการจ่ายเงินค่างานตามสัญญา

๔.๔ ผู้ว่าจ้างจะจ่ายเงินที่เพิ่มขึ้นตามข้อ ๔.๑ หรือ ๔.๒ ดังกล่าวข้างต้น ในงวดสุดท้ายของการจ่ายเงินหรือก่อนงวดสุดท้ายของการจ่ายเงินตามที่ผู้ว่าจ้างจะพิจารณาเห็นสมควร เว้นแต่กรณีที่ผู้ว่าจ้างพิจารณาเห็นว่าปริมาณงานที่ทำเสร็จจริงดังกล่าว มิได้มีส่วนเกี่ยวข้องกับงานอื่นที่เหลืออีกทั้งงานที่เหลืออยู่ก็มิได้มีผลกระทบต่อค่าจ้างที่แล้วเสร็จจริงในงวดดังกล่าว ทั้งนี้ ผู้ว่าจ้างอาจจ่ายเงินที่เพิ่มขึ้นให้แก่ผู้รับจ้างพร้อมกับการจ่ายเงินค่างานงวดนั้นๆ และการพิจารณาว่างานใดอยู่ในหลักเกณฑ์ดังกล่าวหรือไม่ เป็นดุลพินิจโดยเด็ดขาดของผู้ว่าจ้าง

ผู้ว่าจ้างตกลงที่จะจ่ายค่าจ้างให้แก่ผู้รับจ้างเป็นรายเดือนตามเนื้อหาที่ทำงานที่ทำเสร็จจริง เมื่อผู้ว่าจ้างหรือเจ้าหน้าที่ของผู้ว่าจ้างได้ทำการตรวจสอบผลงานที่ทำเสร็จแล้ว และปรากฏว่าเป็นที่พอใจตรงตามข้อกำหนดแห่งสัญญานี้ทุกประการ ผู้ว่าจ้างจะออกหนังสือรับรองการรับมอบงานนั้น ให้กับผู้รับจ้าง

การจ่ายเงินงวดสุดท้ายจะจ่ายให้เมื่องานทั้งหมดตามสัญญาได้แล้วเสร็จทุกประการ รวมทั้งการทำสถานที่ก่อสร้างให้สะอาดเรียบร้อยตามที่กำหนดไว้ในข้อ ๒๐

(๑๒) การจ่ายเงินตามเงื่อนไขแห่งสัญญานี้ ผู้ว่าจ้างจะโอนเงินเข้าบัญชีเงินฝากธนาคารของผู้รับจ้าง ชื่อธนาคาร.....สาขา.....ชื่อบัญชี.....เลขที่บัญชี..... ทั้งนี้ ผู้รับจ้างตกลงเป็นผู้รับภาระเงินค่าธรรมเนียมหรือค่าบริการอื่นใดเกี่ยวกับการโอน รวมทั้งค่าใช้จ่ายอื่นใด (ถ้ามี) ที่ธนาคารเรียกเก็บ และยินยอมให้มีการหักเงินดังกล่าวจากจำนวนเงินโอนในงวดนั้นๆ (ความในวรรคนี้ใช้สำหรับกรณีที่หน่วยงานของรัฐจะจ่ายเงินตรงให้แก่ผู้รับจ้าง (ระบบ Direct Payment) โดยการโอนเงินเข้าบัญชีเงินฝากธนาคารของผู้รับจ้าง ตามแนวทางที่กระทรวงการคลังหรือหน่วยงานของรัฐเจ้าของงบประมาณเป็นผู้กำหนด แล้วแต่กรณี)

ข้อ ๔ (ข) ค่าจ้างและการจ่ายเงิน

(สำหรับสัญญาที่เป็นราคาเหมารวม)

ผู้ว่าจ้างตกลงจ่ายและผู้รับจ้างตกลงรับเงินค่าจ้างจำนวนเงิน.....บาท (.....) ซึ่งได้รวมภาษีมูลค่าเพิ่ม จำนวน.....บาท (.....) ตลอดจนภาษีอากรอื่นๆ และค่าใช้จ่ายที่ปวงด้วยแล้ว โดยถือราคาเหมารวมเป็นเกณฑ์ และกำหนดการจ่ายเงินเป็นงวดๆ ดังนี้

งวดที่ ๑ เป็นจำนวนเงิน.....บาท (.....) เมื่อผู้รับจ้างได้ปฏิบัติงาน.....ให้แล้วเสร็จภายใน.....
งวดที่ ๒ เป็นจำนวนเงิน.....บาท (.....) เมื่อผู้รับจ้างได้ปฏิบัติงาน.....ให้แล้วเสร็จภายใน.....
..... ฯลฯ.....

งวดสุดท้าย เป็นจำนวนเงิน.....บาท (.....) เมื่อผู้รับจ้างได้ปฏิบัติงานทั้งหมดให้แล้วเสร็จเรียบร้อยตามสัญญา รวมทั้งทำสถานที่ก่อสร้างให้สะอาดเรียบร้อยตามที่กำหนดไว้ในข้อ ๒๐

(๑๓) การจ่ายเงินตามเงื่อนไขแห่งสัญญานี้ ผู้ว่าจ้างจะโอนเงินเข้าบัญชีเงินฝากธนาคารของผู้รับจ้าง ชื่อธนาคาร.....สาขา.....ชื่อบัญชี.....เลขที่บัญชี..... ทั้งนี้ ผู้รับจ้างตกลงเป็นผู้รับภาระเงินค่าธรรมเนียมหรือค่าบริการอื่นใดเกี่ยวกับการโอน รวมทั้งค่าใช้จ่ายอื่นใด (ถ้ามี) ที่ธนาคารเรียกเก็บ และยินยอมให้มีการหักเงินดังกล่าวจากจำนวนเงินโอนในงวดนั้นๆ (ความในวรรคนี้ใช้สำหรับกรณีที่หน่วยงานของรัฐจะจ่ายเงินตรงให้แก่ผู้รับจ้าง (ระบบ Direct Payment) โดยการโอนเงินเข้าบัญชีเงินฝากธนาคารของผู้รับจ้าง ตามแนวทางที่กระทรวงการคลังหรือหน่วยงานของรัฐเจ้าของงบประมาณเป็นผู้กำหนด แล้วแต่กรณี)

(๑๔) ข้อ ๕ เงินค่าจ้างล่วงหน้า

ผู้ว่าจ้างตกลงจ่ายเงินค่าจ้างล่วงหน้าให้แก่ผู้รับจ้าง เป็นจำนวนเงิน.....บาท (.....) ซึ่งเท่ากับร้อยละ.....(.....) ของราคาค่าจ้าง ตามสัญญาที่ระบุไว้ในข้อ ๔ เงินค่าจ้างล่วงหน้าดังกล่าวจะจ่ายให้ภายหลังจากที่ผู้รับจ้างได้วางหลักประกันการรับเงินค่าจ้างล่วงหน้าเป็น.....(หนังสือค้ำประกันหรือหนังสือค้ำประกันอิเล็กทรอนิกส์ของธนาคารภายในประเทศหรือพันธบัตรรัฐบาลไทย).....เต็มตามจำนวนเงินค่าจ้างล่วงหน้านั้นให้แก่ผู้ว่าจ้าง ผู้รับจ้างจะต้องออกใบเสร็จรับเงินค่าจ้างล่วงหน้าตามแบบที่ผู้ว่าจ้างกำหนดให้และผู้รับจ้างตกลงที่จะกระทำตามเงื่อนไขอันเกี่ยวกับการใช้จ่ายและการใช้คืนเงินค่าจ้างล่วงหน้า นั้น ดังต่อไปนี้

๕.๑ ผู้รับจ้างจะใช้เงินค่าจ้างล่วงหน้านั้นเพื่อเป็นค่าใช้จ่ายในการปฏิบัติงานตามสัญญาเท่านั้น หากผู้รับจ้างใช้จ่ายเงินค่าจ้างล่วงหน้าหรือส่วนใดส่วนหนึ่งของเงินค่าจ้างล่วงหน้าในทางอื่น ผู้ว่าจ้างอาจจะเรียกเงินค่าจ้างล่วงหน้าคืนจากผู้รับจ้างหรือบังคับเอาจากหลักประกันการรับเงินค่าจ้างล่วงหน้าได้ทันที

๕.๒ เมื่อผู้ว่าจ้างเรียกร้อง ผู้รับจ้างต้องแสดงหลักฐานการใช้จ่ายเงินค่าจ้างล่วงหน้าเพื่อพิสูจน์ว่าได้เป็นไปตามข้อ ๕.๑ ภายในกำหนด ๑๕ (สิบห้า) วัน นับถัดจากวันได้รับแจ้งเป็นหนังสือจากผู้ว่าจ้าง หากผู้รับจ้างไม่อาจแสดงหลักฐานดังกล่าว ภายในกำหนด ๑๕ (สิบห้า) วัน ผู้ว่าจ้างอาจเรียกเงินค่าจ้างล่วงหน้าคืนจากผู้รับจ้างหรือบังคับเอาจากหลักประกันการรับเงินค่าจ้างล่วงหน้าได้ทันที

(๑๕) ๕.๓ (ก) (สำหรับสัญญาที่เป็นราคาต่อหน่วย)

ในการจ่ายเงินค่าจ้างให้แก่ผู้รับจ้างตามข้อ ๔ (ก) ผู้ว่าจ้างจะหักเงินค่าจ้างในแต่ละเดือนเพื่อชดใช้คืนเงินค่าจ้างล่วงหน้าไว้จำนวนร้อยละ.....(.....) ของจำนวนเงินค่าจ้างในแต่ละเดือน (๑๖) ทั้งนี้ จนกว่าจำนวนเงินที่หักไว้จะครบตามจำนวนเงินค่าจ้างล่วงหน้าที่ได้รับไปแล้ว ยกเว้นค่าจ้างเดือนสุดท้ายจะหักไว้เป็นจำนวนเท่ากับจำนวนเงินค่าจ้างล่วงหน้าที่เหลือทั้งหมด

(๑๖) ๕.๓ (ข) (สำหรับสัญญาที่เป็นราคาเหมารวม)

ในการจ่ายเงินค่าจ้างให้แก่ผู้รับจ้างตามข้อ ๔ (ข) ผู้ว่าจ้างจะหักเงินค่าจ้างในแต่ละงวดเพื่อชดใช้คืนเงินค่าจ้างล่วงหน้าไว้จำนวนร้อยละ.....(.....) ของจำนวนเงินค่าจ้างในแต่ละงวดจนกว่าจำนวนเงินที่หักไว้จะครบตามจำนวนเงินค่าจ้างล่วงหน้าที่ได้รับไปแล้ว ยกเว้นค่าจ้างงวดสุดท้ายจะหักไว้เป็นจำนวนเท่ากับจำนวนเงินค่าจ้างล่วงหน้าที่เหลือทั้งหมด

๕.๔ เงินจำนวนใดๆ ก็ตามที่ผู้รับจ้างจะต้องจ่ายให้แก่ผู้ว่าจ้างเพื่อชำระหนี้หรือเพื่อชดใช้ความรับผิดต่างๆ ตามสัญญา ผู้ว่าจ้างจะหักเอาจากเงินค่าจ้างงวดที่จะจ่ายให้แก่ผู้รับจ้างก่อนที่จะหักชดใช้คืนเงินค่าจ้างล่วงหน้า

๕.๕ ในกรณีที่มีการบอกเลิกสัญญา หากเงินค่าจ้างล่วงหน้าที่เหลือเกินกว่าจำนวนเงินที่ผู้รับจ้างจะได้รับหลังจากหักค่าใช้จ่ายในกรณีอื่นแล้ว ผู้รับจ้างจะต้องจ่ายเงินจำนวนที่เหลือนั้นให้แก่ผู้ว่าจ้างภายใน ๗ (เจ็ด) วัน นับถัดจากวันได้รับแจ้งเป็นหนังสือจากผู้ว่าจ้าง

๕.๖ (ก) (สำหรับสัญญาที่เป็นราคาต่อหน่วย)

ผู้ว่าจ้างจะคืนหลักประกันการรับเงินค่าจ้างล่วงหน้าให้แก่ผู้รับจ้าง ต่อเมื่อผู้ว่าจ้างได้หักเงินค่าจ้างไว้ครบจำนวนเงินค่าจ้างล่วงหน้าตามข้อ ๕.๓ (ก)

๕.๖ (ข) (สำหรับสัญญาที่เป็นราคาเหมารวม)

ผู้ว่าจ้างจะคืนหลักประกันการรับเงินค่าจ้างล่วงหน้าให้แก่ผู้รับจ้าง ต่อเมื่อผู้ว่าจ้างได้หักเงินค่าจ้างไว้ครบจำนวนเงินค่าจ้างล่วงหน้าตามข้อ ๕.๓ (ข)

(๑๘) ข้อ ๖ การหักเงินประกันผลงาน

ในการจ่ายเงินค่าจ้างให้แก่ผู้รับจ้างแต่ละงวด ผู้ว่าจ้างจะหักเงินจำนวนร้อยละ(.....) ของเงินที่ต้องจ่ายในงวดนั้นเพื่อเป็นประกันผลงาน ในกรณีที่เงินประกันผลงานถูกหักไว้แล้วเป็นจำนวนเงินไม่ต่ำกว่า.....บาท (.....) ผู้รับจ้างมีสิทธิที่จะขอเงินประกันผลงานคืน โดยนำหนังสือคำประกันของธนาคารหรือหนังสือค้ำประกันอิเล็กทรอนิกส์ซึ่งออกโดยธนาคารภายในประเทศมามอบให้ผู้ว่าจ้างเพื่อเป็นหลักประกันแทนก็ได้

ผู้ว่าจ้างจะคืนเงินประกันผลงาน และ/หรือหนังสือค้ำประกันของธนาคารดังกล่าวตามวรรคหนึ่งโดยไม่มีดอกเบี้ยให้แก่ผู้รับจ้างพร้อมกับการจ่ายเงินค่าจ้างงวดสุดท้าย

ข้อ ๗ (ก) กำหนดเวลาแล้วเสร็จและสิทธิของผู้ว่าจ้างในการบอกเลิกสัญญา

(๑๙) ภายในกำหนด.....(.....) วัน นับถัดจากวันลงนามในสัญญา ผู้รับจ้างจะต้องเสนอแผนงานให้เป็นที่พอใจแก่ผู้ว่าจ้าง โดยแสดงถึงขั้นตอนของการทำงานและกำหนดเวลาที่ต้องใช้ในการทำงานหลักต่างๆ ให้แล้วเสร็จ

ผู้รับจ้างต้องเริ่มทำงานที่รับจ้างภายในกำหนด.....(.....) วัน นับถัดจากวันที่ได้รับหนังสือแจ้งให้เริ่มงาน และจะต้องทำงานให้แล้วเสร็จภายในกำหนด.....(.....) วัน นับถัดจากวันที่ได้รับหนังสือแจ้งดังกล่าวนี้

ถ้าผู้รับจ้างมิได้เสนอแผนงาน หรือมิได้ลงมือทำงานภายในกำหนดเวลาหรือไม่สามารถทำงานให้แล้วเสร็จตามกำหนดเวลา หรือมีเหตุให้เชื่อได้ว่าผู้รับจ้างไม่สามารถทำงานให้แล้วเสร็จภายในกำหนดเวลา หรือจะแล้วเสร็จล่าช้าเกินกว่ากำหนดเวลา หรือผู้รับจ้างทำผิดสัญญาข้อใดข้อหนึ่ง หรือตกเป็นผู้ถูกพิทักษ์ทรัพย์เด็ดขาด หรือตกเป็นผู้ล้มละลาย หรือเพิกเฉยไม่ปฏิบัติตามคำสั่งของคณะกรรมการตรวจรับพัสดุหรือผู้ควบคุมงานหรือบริษัทที่ปรึกษาซึ่งได้รับมอบอำนาจจากผู้ว่าจ้าง ผู้ว่าจ้างมีสิทธิที่จะบอกเลิกสัญญานี้ได้ และมีสิทธิจ้างผู้รับจ้างรายใหม่เข้าทำงานของผู้รับจ้างให้ลุล่วงไปได้ด้วย การใช้สิทธิบอกเลิกสัญญานั้นไม่กระทบสิทธิของผู้ว่าจ้างที่จะเรียกร้องค่าเสียหายจากผู้รับจ้าง

การที่ผู้ว่าจ้างไม่ใช้สิทธิเลิกสัญญาดังกล่าวข้างต้นนั้น ไม่เป็นเหตุให้ผู้รับจ้างพ้นจากความรับผิดชอบตามสัญญา

ข้อ ๗ (ข) กำหนดเวลาแล้วเสร็จและสิทธิของผู้ว่าจ้างในการบอกเลิกสัญญา

ผู้รับจ้างต้องเริ่มทำงานที่รับจ้างภายในวันที่ เดือน พ.ศ. และจะต้องทำงานให้แล้วเสร็จบริบูรณ์ภายในวันที่ เดือน พ.ศ. ถ้าผู้รับจ้างมิได้ลงมือทำงานภายในกำหนดเวลา หรือไม่สามารถทำงานให้แล้วเสร็จตามกำหนดเวลา หรือมีเหตุให้เชื่อได้ว่าผู้รับจ้างไม่สามารถทำงานให้แล้วเสร็จภายในกำหนดเวลา หรือจะแล้วเสร็จล่าช้าเกินกว่ากำหนดเวลา

หรือผู้รับจ้างทำผิดสัญญาข้อใดข้อหนึ่ง หรือตกเป็นผู้ถูกพิทักษ์ทรัพย์เด็ดขาด หรือตกเป็นผู้ล้มละลาย หรือเพิกเฉยไม่ปฏิบัติตามคำสั่งของคณะกรรมการตรวจรับพัสดุหรือผู้ควบคุมงานหรือบริษัทที่ปรึกษา ซึ่งได้รับมอบอำนาจจากผู้ว่าจ้าง ผู้ว่าจ้างมีสิทธิที่จะบอกเลิกสัญญานี้ได้ และมีสิทธิจ้างผู้รับจ้างรายใหม่ เข้าทำงานของผู้รับจ้างให้ลุล่วงไปด้วย การใช้สิทธิบอกเลิกสัญญานี้ไม่กระทบสิทธิของผู้ว่าจ้างที่จะ เรียกชดเชยค่าเสียหายจากผู้รับจ้าง

การที่ผู้ว่าจ้างไม่ใช้สิทธิเลิกสัญญาดังกล่าวข้างต้นไม่เป็นเหตุให้ผู้รับจ้างพ้นจากความรับผิดตามสัญญา

ข้อ ๘ ความรับผิดชอบในความชำรุดบกพร่องของงานจ้าง

เมื่องานแล้วเสร็จบริบูรณ์ และผู้ว่าจ้างได้รับมอบงานจากผู้รับจ้างหรือจากผู้รับจ้างรายใหม่ ในกรณีที่มีการบอกเลิกสัญญาตามข้อ ๗ หากมีเหตุชำรุดบกพร่องหรือเสียหายเกิดขึ้นจากการจ้างนี้ ภายในกำหนด.....(๒๐).....(.....) ปี(.....) เดือน นับถัดจากวันที่ได้รับมอบงานดังกล่าว ซึ่งความชำรุดบกพร่องหรือเสียหายนั้นเกิดจากความบกพร่องของผู้รับจ้างอันเกิดจากการใช้วัสดุที่ไม่ถูกต้อง หรือทำไว้ไม่เรียบร้อย หรือทำไม่ถูกต้องตามมาตรฐานแห่งหลักวิชา ผู้รับจ้างจะต้องรีบทำการแก้ไข ให้เป็นที่เรียบร้อยโดยไม่ชักช้า โดยผู้ว่าจ้างไม่ต้องออกเงินใดๆ ในการนี้ทั้งสิ้น หากผู้รับจ้าง ไม่กระทำการดังกล่าวภายในกำหนด.....(.....) วัน นับถัดจากวันที่ได้รับแจ้งเป็นหนังสือจากผู้ว่าจ้าง หรือไม่ทำการแก้ไขให้ถูกต้องเรียบร้อยภายในเวลาที่ผู้ว่าจ้างกำหนด ให้ผู้ว่าจ้างมีสิทธิที่จะทำการนั้นเอง หรือจ้างผู้อื่นให้ทำงานนั้น โดยผู้รับจ้างต้องเป็นผู้ชดเชยค่าใช้จ่ายเองทั้งสิ้น

ในกรณีเร่งด่วนจำเป็นต้องรีบแก้ไขเหตุชำรุดบกพร่องหรือเสียหายโดยเร็ว และไม่อาจ รอให้ผู้รับจ้างแก้ไขในระยะเวลาที่กำหนดไว้ตามวรรคหนึ่งได้ ผู้ว่าจ้างมีสิทธิเข้าจัดการแก้ไขเหตุชำรุด บกพร่องหรือเสียหายนั้นเอง หรือจ้างผู้อื่นให้ซ่อมแซมความชำรุดบกพร่องหรือเสียหาย โดยผู้รับจ้าง ต้องรับผิดชอบชำระค่าใช้จ่ายทั้งหมด

การที่ผู้ว่าจ้างทำการนั้นเอง หรือจ้างผู้อื่นให้ทำงานนั้นแทนผู้รับจ้าง ไม่ทำให้ผู้รับจ้าง หลุดพ้นจากความรับผิดตามสัญญา หากผู้รับจ้างไม่ชดเชยค่าใช้จ่ายหรือค่าเสียหายตามที่ผู้ว่าจ้างเรียกชดเชย ผู้ว่าจ้างมีสิทธิบังคับจากหลักประกันการปฏิบัติตามสัญญาได้

ข้อ ๙ การจ้างช่วง

ผู้รับจ้างจะต้องไม่เอางานทั้งหมดหรือแต่บางส่วนแห่งสัญญานี้ไปจ้างช่วงอีกทอดหนึ่ง เว้นแต่การจ้างช่วงงานแต่บางส่วนที่ได้รับอนุญาตเป็นหนังสือจากผู้ว่าจ้างแล้ว การที่ผู้ว่าจ้างได้อนุญาต ให้จ้างช่วงงานแต่บางส่วนดังกล่าวนี้ ไม่เป็นเหตุให้ผู้รับจ้างหลุดพ้นจากความรับผิดหรือพ้นหน้าที่ ตามสัญญานี้ และผู้รับจ้างจะยังคงต้องรับผิดชอบในความผิดและความประมาทเลินเล่อของผู้รับจ้างช่วง หรือของตัวแทนหรือลูกจ้างของผู้รับจ้างช่วงนั้นทุกประการ

กรณีผู้รับจ้างไปจ้างช่วงงานแต่บางส่วนโดยฝ่าฝืนความในวรรคหนึ่ง ผู้รับจ้าง ต้องชำระค่าปรับให้แก่ผู้ว่าจ้างเป็นจำนวนเงินในอัตราร้อยละ.....(๒๑).....(.....) ของวงเงิน ของงานที่จ้างช่วงตามสัญญา ทั้งนี้ ไม่ตัดสิทธิผู้ว่าจ้างในการบอกเลิกสัญญา

ข้อ ๑๐ การควบคุมงานของผู้รับจ้าง

ผู้รับจ้างจะต้องควบคุมงานที่รับจ้างอย่างเอาใจใส่ ด้วยประสิทธิภาพและความชำนาญ และในระหว่างทำงานที่รับจ้างจะต้องจัดให้มีผู้แทนซึ่งทำงานเต็มเวลาเป็นผู้รับผิดชอบควบคุมงาน ของผู้รับจ้าง ผู้แทนดังกล่าวจะต้องได้รับมอบอำนาจจากผู้รับจ้าง คำสั่งหรือคำแนะนำต่างๆ ที่ผู้ว่าจ้าง คณะกรรมการตรวจรับพัสดุ ผู้ควบคุมงาน หรือบริษัทที่ปรึกษาที่ผู้ว่าจ้างแต่งตั้งได้แจ้งแก่ผู้แทนเช่นนั้น

ให้ถือว่าเป็นคำสั่งหรือคำแนะนำที่ได้แจ้งแก่ผู้รับจ้าง การแต่งตั้งผู้แทนตามข้อนี้จะต้องทำเป็นหนังสือ และต้องได้รับความเห็นชอบเป็นหนังสือจากผู้ว่าจ้าง การเปลี่ยนตัวหรือแต่งตั้งผู้แทนใหม่จะทำได้ หากไม่ได้รับความเห็นชอบเป็นหนังสือจากผู้ว่าจ้างก่อน

ผู้ว่าจ้างมีสิทธิที่จะขอให้เปลี่ยนตัวผู้แทนตามวรรคหนึ่ง โดยแจ้งเป็นหนังสือไปยังผู้รับจ้าง และผู้รับจ้างจะต้องทำการเปลี่ยนตัวผู้แทนนั้นโดยพลัน โดยไม่คิดค่าจ้างหรือราคาเพิ่ม หรืออ้างเป็นเหตุเพื่อขยายอายุสัญญาอันเนื่องมาจากเหตุนี้

ข้อ ๑๑ ความรับผิดชอบของผู้รับจ้าง

ผู้รับจ้างจะต้องรับผิดชอบต่ออุบัติเหตุ ความเสียหาย หรือภัยอันตรายใดๆ อันเกิดจากการปฏิบัติงานของผู้รับจ้าง และจะต้องรับผิดชอบต่อความเสียหายจากการกระทำของลูกจ้างหรือตัวแทนของผู้รับจ้าง และจากการปฏิบัติงานของผู้รับจ้างช่วงด้วย (ถ้ามี)

ความเสียหายใดๆ อันเกิดแก่งานที่ผู้รับจ้างได้ทำขึ้น แม้จะเกิดขึ้นเพราะเหตุสุดวิสัยก็ตาม ผู้รับจ้างจะต้องรับผิดชอบโดยซ่อมแซมให้คืนดีหรือเปลี่ยนให้ใหม่โดยค่าใช้จ่ายของผู้รับจ้างเอง เว้นแต่ความเสียหายนั้นเกิดจากความผิดของผู้ว่าจ้าง ทั้งนี้ ความรับผิดชอบของผู้รับจ้างดังกล่าวในข้อนี้จะสิ้นสุดลงเมื่อผู้ว่าจ้างได้รับมอบงานครั้งสุดท้าย ซึ่งหลังจากนั้นผู้รับจ้างคงต้องรับผิดชอบเพียงในกรณีชำรุดบกพร่องหรือความเสียหายดังกล่าวในข้อ ๘ เท่านั้น

ผู้รับจ้างจะต้องรับผิดชอบต่อบุคคลภายนอกในความเสียหายใดๆ อันเกิดจากการปฏิบัติงานของผู้รับจ้าง หรือลูกจ้างหรือตัวแทนของผู้รับจ้าง รวมถึงผู้รับจ้างช่วง (ถ้ามี) ตามสัญญานี้ หากผู้ว่าจ้างถูกเรียกร้องหรือฟ้องร้องหรือต้องชดใช้ค่าเสียหายให้แก่บุคคลภายนอกไปแล้ว ผู้รับจ้างจะต้องดำเนินการใดๆ เพื่อให้มีการว่าต่างแก่ต่างให้แก่ผู้ว่าจ้างโดยค่าใช้จ่ายของผู้รับจ้างเอง รวมทั้งผู้รับจ้างจะต้องชดใช้ค่าเสียหายนั้นๆ ตลอดจนค่าใช้จ่ายใดๆ อันเกิดจากการถูกเรียกร้องหรือถูกฟ้องร้องให้แก่ผู้ว่าจ้างทันที

ข้อ ๑๒ การจ่ายเงินแก่ลูกจ้าง

ผู้รับจ้างจะต้องจ่ายเงินแก่ลูกจ้างที่ผู้รับจ้างได้จ้างมาในอัตราและตามกำหนดเวลาที่ผู้รับจ้างได้ตกลงหรือทำสัญญาไว้ต่อลูกจ้างดังกล่าว

ถ้าผู้รับจ้างไม่จ่ายเงินค่าจ้างหรือค่าทดแทนอื่นใดแก่ลูกจ้างดังกล่าวในวรรคหนึ่ง ผู้ว่าจ้างมีสิทธิที่จะเอาเงินค่าจ้างที่จะต้องจ่ายแก่ผู้รับจ้างมาจ่ายให้แก่ลูกจ้างของผู้รับจ้างดังกล่าว และให้ถือว่าผู้ว่าจ้างได้จ่ายเงินจำนวนนั้นเป็นค่าจ้างให้แก่ผู้รับจ้างตามสัญญาแล้ว

ผู้รับจ้างจะต้องจัดให้มีประกันภัยสำหรับลูกจ้างทุกคนที่จ้างมาทำงาน โดยให้ครอบคลุมถึงความรับผิดชอบทั้งปวงของผู้รับจ้าง รวมทั้งผู้รับจ้างช่วง (ถ้ามี) ในกรณีความเสียหายที่คิดค่าสินไหมทดแทนได้ตามกฎหมาย ซึ่งเกิดจากอุบัติเหตุหรือภัยอันตรายใดๆ ต่อลูกจ้างหรือบุคคลอื่นที่ผู้รับจ้างหรือผู้รับจ้างช่วงจ้างมาทำงาน ผู้รับจ้างจะต้องส่งมอบกรมธรรม์ประกันภัยดังกล่าวพร้อมทั้งหลักฐานการชำระเบี้ยประกันให้แก่ผู้ว่าจ้างเมื่อผู้ว่าจ้างเรียกร้อง

ข้อ ๑๓ การตรวจงานจ้าง

ถ้าผู้ว่าจ้างแต่งตั้งคณะกรรมการตรวจรับพัสดุ ผู้ควบคุมงาน หรือบริษัทที่ปรึกษาเพื่อควบคุมการทำงานของผู้รับจ้าง คณะกรรมการตรวจรับพัสดุ ผู้ควบคุมงาน หรือบริษัทที่ปรึกษานั้นมีอำนาจเข้าไปตรวจการงานในโรงงานและสถานที่ก่อสร้างได้ตลอดเวลา และผู้รับจ้างจะต้องอำนวยความสะดวกและให้ความช่วยเหลือในการนั้นตามสมควร

การที่มีคณะกรรมการตรวจรับพัสดุ ผู้ควบคุมงาน หรือบริษัทที่ปรึกษานั้น หากทำให้ผู้รับจ้างพ้นความรับผิดชอบตามสัญญานี้ข้อใดข้อหนึ่งไม่

ข้อ ๑๔ แบบรูปและรายการละเอียดคลาดเคลื่อน

ผู้รับจ้างรับรองว่าได้ตรวจสอบและทำความเข้าใจในแบบรูปและรายการละเอียดโดยถี่ถ้วนแล้ว หากปรากฏว่าแบบรูปและรายการละเอียดนั้นผิดพลาดหรือคลาดเคลื่อนไปจากหลักการทางวิศวกรรมหรือทางเทคนิค ผู้รับจ้างตกลงที่จะปฏิบัติตามคำวินิจฉัยของผู้ว่าจ้าง คณะกรรมการตรวจรับพัสดุ ผู้ควบคุมงาน หรือบริษัทที่ปรึกษาที่ผู้ว่าจ้างแต่งตั้ง เพื่อให้งานแล้วเสร็จบริบูรณ์ คำวินิจฉัยดังกล่าวให้ถือเป็นที่สุด โดยผู้รับจ้างจะคิดค่าจ้าง ค่าเสียหาย หรือค่าใช้จ่ายใดๆ เพิ่มขึ้นจากผู้ว่าจ้าง หรือขอขยายอายุสัญญาไม่ได้

ข้อ ๑๕ การควบคุมงานโดยผู้ว่าจ้าง

ผู้รับจ้างตกลงว่าคณะกรรมการตรวจรับพัสดุ ผู้ควบคุมงาน หรือบริษัทที่ปรึกษาที่ผู้ว่าจ้างแต่งตั้ง มีอำนาจที่จะตรวจสอบและควบคุมงานเพื่อให้เป็นไปตามสัญญานี้และมีอำนาจที่จะสั่งให้แก้ไขเปลี่ยนแปลงเพิ่มเติม หรือตัดทอนซึ่งงานตามสัญญานี้ หากผู้รับจ้างขัดขืนไม่ปฏิบัติตาม ผู้ว่าจ้าง คณะกรรมการตรวจรับพัสดุ ผู้ควบคุมงาน หรือบริษัทที่ปรึกษา มีอำนาจที่จะสั่งให้หยุดการนั้นชั่วคราวได้ ความล่าช้าในกรณีเช่นนี้ ผู้รับจ้างจะถือเป็นเหตุขอขยายระยะเวลาการปฏิบัติงานตามสัญญาหรือเรียกชดเชยค่าเสียหายใดๆ ไม่ได้ทั้งสิ้น

ข้อ ๑๖ งานพิเศษและการแก้ไขงาน

ผู้ว่าจ้างมีสิทธิที่จะสั่งเป็นหนังสือให้ผู้รับจ้างทำงานพิเศษซึ่งไม่ได้แสดงไว้หรือรวมอยู่ในเอกสารสัญญานี้ หากงานพิเศษนั้นๆ อยู่ในขอบข่ายทั่วไปแห่งวัตถุประสงค์ของสัญญานี้ นอกจากนี้ผู้ว่าจ้างยังมีสิทธิสั่งให้เปลี่ยนแปลงหรือแก้ไขแบบรูปและข้อกำหนดต่างๆ ในเอกสารสัญญานี้ด้วย

อัตราค่าจ้างหรือราคาที่กำหนดไว้ในสัญญานี้ ให้กำหนดใช้สำหรับงานพิเศษหรืองานที่เพิ่มเติมขึ้น หรือตัดทอนลงทั้งปวงตามคำสั่งของผู้ว่าจ้าง หากในสัญญาไม่ได้กำหนดไว้ถึงอัตราค่าจ้าง หรือราคาใดๆ ที่จะนำมาใช้สำหรับงานพิเศษหรืองานที่เพิ่มขึ้นหรือลดลงดังกล่าว ผู้ว่าจ้างและผู้รับจ้างจะได้ตกลงกันที่จะกำหนดอัตราค่าจ้างหรือราคาที่เพิ่มขึ้นหรือลดลง รวมทั้งการขยายระยะเวลา (ถ้ามี) กันใหม่เพื่อความเหมาะสม ในกรณีที่ตกลงกันไม่ได้ ผู้ว่าจ้างจะกำหนดอัตราค่าจ้างหรือราคาตามแต่ผู้ว่าจ้างจะเห็นว่าเหมาะสมและถูกต้อง ซึ่งผู้รับจ้างจะต้องปฏิบัติงานตามคำสั่งของผู้ว่าจ้างไปก่อนเพื่อมิให้เกิดความเสียหายแก่งานที่จ้าง

ข้อ ๑๗ ค่าปรับ

หากผู้รับจ้างไม่สามารถทำงานให้แล้วเสร็จภายในเวลาที่กำหนดไว้ในสัญญา และผู้ว่าจ้างยังมิได้บอกเลิกสัญญา ผู้รับจ้างจะต้องชำระค่าปรับให้แก่ผู้ว่าจ้างเป็นจำนวนเงินวันละ.....(๒๒).....บาท (.....) และจะต้องชำระค่าใช้จ่ายในการควบคุมงาน (ถ้ามี) ในเมื่อผู้ว่าจ้างต้องจ้างผู้ควบคุมงานอีกต่อหนึ่งเป็นจำนวนเงินวันละ.....(๒๓).....บาท (.....) นับถัดจากวันที่ครบกำหนดเวลาแล้วเสร็จของงานตามสัญญาหรือวันที่ผู้ว่าจ้างได้ขยายเวลาทำงานให้จนถึงวันที่ทำงานแล้วเสร็จจริง นอกจากนี้ ผู้รับจ้างยอมให้ผู้ว่าจ้างเรียกค่าเสียหายอันเกิดขึ้นจากการที่ผู้รับจ้างทำงานล่าช้าเฉพาะส่วนที่เกินกว่าจำนวนค่าปรับและค่าใช้จ่ายดังกล่าวได้อีกด้วย

ในระหว่างที่ผู้ว่าจ้างยังมิได้บอกเลิกสัญญานั้น หากผู้ว่าจ้างเห็นว่าผู้รับจ้างจะไม่สามารถปฏิบัติตามสัญญาต่อไปได้ ผู้ว่าจ้างจะใช้สิทธิบอกเลิกสัญญาและใช้สิทธิตามข้อ ๑๘ ก็ได้ และถ้าผู้ว่าจ้างได้แจ้งข้อเรียกร้องไปยังผู้รับจ้างเมื่อครบกำหนดเวลาแล้วเสร็จของงานขอให้ชำระค่าปรับแล้ว ผู้ว่าจ้างมีสิทธิที่จะปรับผู้รับจ้างจนถึงวันบอกเลิกสัญญาได้อีกด้วย

ข้อ ๑๘ สิทธิของผู้ว่าจ้างภายหลังบอกเลิกสัญญา

ในกรณีที่ผู้ว่าจ้างบอกเลิกสัญญา ผู้ว่าจ้างอาจทำงานนั้นเองหรือว่าจ้างผู้อื่นให้ทำงานนั้น ต่อจนแล้วเสร็จก็ได้ ผู้ว่าจ้างหรือผู้ที่รับจ้างทำงานนั้นต่อมีสิทธิใช้เครื่องใช้ในการก่อสร้าง สิ่งที่สร้างขึ้นชั่วคราวสำหรับงานก่อสร้าง และวัสดุต่างๆ ซึ่งเห็นว่าจะต้องสงวนเอาไว้เพื่อการปฏิบัติงานตามสัญญา ตามที่จะเห็นสมควร

ในกรณีดังกล่าว ผู้ว่าจ้างมีสิทธิริบหรือบังคับจากหลักประกันการปฏิบัติตามสัญญา ทั้งหมดหรือบางส่วน ตามแต่จะเห็นสมควร นอกจากนั้น ผู้รับจ้างจะต้องรับผิดชอบในค่าเสียหายซึ่งเป็น จำนวนเกินกว่าหลักประกันการปฏิบัติตามสัญญา รวมทั้งค่าใช้จ่ายที่เพิ่มขึ้นในการทำงานนั้นต่อให้แล้วเสร็จ ตามสัญญา ตลอดจนค่าใช้จ่ายในการควบคุมงานเพิ่ม (ถ้ามี) ซึ่งผู้ว่าจ้างจะหักเอาจากเงินประกันผลงานหรือ จำนวนเงินใดๆ ที่จะจ่ายให้แก่ผู้รับจ้างก็ได้

ข้อ ๑๙ การบังคับค่าปรับ ค่าเสียหาย และค่าใช้จ่าย

ในกรณีที่ผู้รับจ้างไม่ปฏิบัติตามสัญญาข้อใดข้อหนึ่งด้วยเหตุใดๆ ก็ตาม จนเป็นเหตุ ให้เกิดค่าปรับ ค่าเสียหาย หรือค่าใช้จ่ายแก่ผู้ว่าจ้าง ผู้รับจ้างต้องชดใช้ค่าปรับ ค่าเสียหาย หรือค่าใช้จ่าย ดังกล่าวให้แก่ผู้ว่าจ้างโดยสิ้นเชิงภายในกำหนด.....(.....) วัน นับถัดจากวันที่ได้รับแจ้ง เป็นหนังสือจากผู้ว่าจ้าง หากผู้รับจ้างไม่ชดใช้ให้ถูกต้องครบถ้วนภายในระยะเวลาดังกล่าวให้ผู้ว่าจ้าง มีสิทธิที่จะหักเอาจากจำนวนเงินค่าจ้างที่ต้องชำระ หรือจากเงินประกันผลงานของผู้รับจ้าง หรือบังคับจาก หลักประกันการปฏิบัติตามสัญญาได้ทันที

หากค่าปรับ ค่าเสียหาย หรือค่าใช้จ่ายที่บังคับจากเงินค่าจ้างที่ต้องชำระ เงินประกัน ผลงานหรือหลักประกันการปฏิบัติตามสัญญาแล้วยังไม่เพียงพอ ผู้รับจ้างยินยอมชำระส่วนที่เหลือที่ยังขาดอยู่ จนครบถ้วนตามจำนวนค่าปรับ ค่าเสียหาย หรือค่าใช้จ่ายนั้น ภายในกำหนด.....(.....) วัน นับถัดจากวันที่ได้รับแจ้งเป็นหนังสือจากผู้ว่าจ้าง

หากมีเงินค่าจ้างตามสัญญาที่หักไว้จ่ายเป็นค่าปรับ ค่าเสียหาย หรือค่าใช้จ่ายแล้ว ยังเหลืออยู่อีกเท่าใด ผู้ว่าจ้างจะคืนให้แก่ผู้รับจ้างทั้งหมด

ข้อ ๒๐ การทำบริเวณก่อสร้างให้เรียบร้อย

ผู้รับจ้างจะต้องรักษาบริเวณสถานที่ปฏิบัติงานตามสัญญานี้ รวมทั้งโรงงานหรือ สิ่งอำนวยความสะดวกในการทำงานของผู้รับจ้าง ลูกจ้าง ตัวแทน หรือผู้รับจ้างช่วง (ถ้ามี) ให้สะอาด ปลอดภัย และมีประสิทธิภาพในการใช้งานตลอดระยะเวลาการจ้าง และเมื่อทำงานเสร็จสิ้นแล้วจะต้องขนย้าย บรรดาเครื่องใช้ในการทำงานจ้างรวมทั้งวัสดุ ขยะมูลฝอย และสิ่งก่อสร้างชั่วคราวต่างๆ (ถ้ามี) ทั้งจะต้อง กลบเกลี่ยพื้นดินให้เรียบร้อยเพื่อให้บริเวณทั้งหมดอยู่ในสภาพที่สะอาดและใช้งานได้ทันที

ข้อ ๒๑ การงดหรือลดค่าปรับ หรือการขยายเวลาปฏิบัติงานตามสัญญา

ในกรณีที่มีเหตุเกิดจากความผิดหรือความบกพร่องของฝ่ายผู้ว่าจ้าง หรือเหตุสุดวิสัย หรือเกิดจากเหตุการณ์อันหนึ่งอันใดที่ผู้รับจ้างไม่ต้องรับผิดชอบตามกฎหมาย หรือเหตุอื่นตามที่กำหนด ในกฎกระทรวง ซึ่งออกตามความในกฎหมายว่าด้วยการจัดซื้อจัดจ้างและการบริหารพัสดุภาครัฐ ทำให้ ผู้รับจ้างไม่สามารถทำงานให้แล้วเสร็จตามเงื่อนไขและกำหนดเวลาแห่งสัญญานี้ได้ ผู้รับจ้างจะต้องแจ้งเหตุ หรือเหตุการณ์ดังกล่าวพร้อมหลักฐานเป็นหนังสือให้ผู้ว่าจ้างทราบ เพื่อของดหรือลดค่าปรับ หรือขยายเวลา ทำงานออกไปภายใน ๑๕ (สิบห้า) วันนับถัดจากวันที่เหตุนั้นสิ้นสุดลง หรือตามที่กำหนดในกฎกระทรวง ดังกล่าว แล้วแต่กรณี

ถ้าผู้รับจ้างไม่ปฏิบัติให้เป็นไปตามความในวรรคหนึ่ง ให้ถือว่าผู้รับจ้างได้สละสิทธิเรียกร้องในการที่จะขอตหรือลดค่าปรับ หรือขยายเวลาทำงานออกไปโดยไม่มีเงื่อนไขใดๆ ทั้งสิ้น เว้นแต่กรณีเหตุเกิดจากความผิดหรือความบกพร่องของฝ่ายผู้ว่าจ้างซึ่งมีหลักฐานชัดเจนหรือผู้ว่าจ้างทราบที่อยู่แล้วตั้งแต่ต้น

การงดหรือลดค่าปรับ หรือขยายกำหนดเวลาทำงานตามวรรคหนึ่ง อยู่ในดุลพินิจของผู้ว่าจ้างที่จะพิจารณาตามที่เห็นสมควร

(๒๔) ข้อ ๒๒ การใช้เรือไทย

ในการปฏิบัติตามสัญญา นี้ หากผู้รับจ้างจะต้องส่งหรือนำของเข้ามาจากต่างประเทศ รวมทั้งเครื่องมือและอุปกรณ์ที่ต้องนำเข้ามาเพื่อปฏิบัติงานตามสัญญา ไม่ว่าผู้รับจ้างจะเป็นผู้นำของเข้ามาเอง หรือนำเข้ามาโดยผ่านตัวแทนหรือบุคคลอื่นใด ถ้าสิ่งของนั้นต้องนำเข้ามาโดยทางเรือในเส้นทางเดินเรือที่มีเรือไทยเดินอยู่และสามารถให้บริการรับขนได้ตามที่รัฐมนตรีว่าการกระทรวงคมนาคมประกาศกำหนด ผู้รับจ้างต้องจัดการให้สิ่งของดังกล่าวบรรทุกโดยเรือไทยหรือเรือที่มีสิทธิเช่นเดียวกับเรือไทยจากต่างประเทศมายังประเทศไทย เว้นแต่จะได้รับอนุญาตจากกรมเจ้าท่าก่อนบรรทุกของนั้นลงเรืออื่นที่มีใช้เรือไทยหรือเป็นของที่รัฐมนตรีว่าการกระทรวงคมนาคมประกาศยกเว้นให้บรรทุกโดยเรืออื่นได้ ทั้งนี้ไม่ว่าการส่งหรือนำเข้าสิ่งของดังกล่าวจากต่างประเทศจะเป็นแบบใด

ในการส่งมอบงานตามสัญญาให้แก่ผู้ว่าจ้าง ถ้างานนั้นมีสิ่งของตามวรรคหนึ่ง ผู้รับจ้างจะต้องส่งมอบใบตราส่ง (Bill of Lading) หรือสำเนาใบตราส่งสำหรับของนั้น ซึ่งแสดงว่าได้บรรทุกมาโดยเรือไทยหรือเรือที่มีสิทธิเช่นเดียวกับเรือไทยให้แก่ผู้ว่าจ้างพร้อมกับการส่งมอบงานด้วย

ในกรณีที่สิ่งของดังกล่าวไม่ได้บรรทุกจากต่างประเทศมายังประเทศไทยโดยเรือไทยหรือเรือที่มีสิทธิเช่นเดียวกับเรือไทย ผู้รับจ้างต้องส่งมอบหลักฐานซึ่งแสดงว่าได้รับอนุญาตจากกรมเจ้าท่าให้บรรทุกของโดยเรืออื่นได้หรือหลักฐานซึ่งแสดงว่าได้ชำระค่าธรรมเนียมพิเศษเนื่องจากการไม่บรรทุกของโดยเรือไทยตามกฎหมายว่าด้วยการส่งเสริมการพาณิชย์แล้วอย่างใดอย่างหนึ่งแก่ผู้ว่าจ้างด้วย

ในกรณีที่ผู้รับจ้างไม่ส่งมอบหลักฐานอย่างใดอย่างหนึ่งดังกล่าวในวรรคสองและวรรคสามให้แก่ผู้ว่าจ้าง แต่จะขอส่งมอบงานดังกล่าวให้ผู้ว่าจ้างก่อนโดยไม่รับชำระเงินค่าจ้าง ผู้ว่าจ้างมีสิทธิรับงานดังกล่าวไว้ก่อน และชำระเงินค่าจ้างเมื่อผู้รับจ้างได้ปฏิบัติถูกต้องครบถ้วนดังกล่าวแล้วได้

ข้อ ๒๓ มาตรฐานฝีมือช่าง

ผู้รับจ้างตกลงเป็นเงื่อนไขสำคัญว่า ผู้รับจ้างจะต้องมีและใช้ผู้ผ่านการทดสอบมาตรฐานฝีมือช่าง จาก หรือผู้มีวุฒิปริญญา ปวช. ปวส. หรือ ปวท. หรือเทียบเท่าจากสถาบันการศึกษาที่ ก.พ. รับรองให้เข้ารับราชการได้ ในอัตราไม่ต่ำกว่าร้อยละ.....(.....) ของแต่ละสาขาช่าง แต่จะต้องมีช่างจำนวนอย่างน้อย ๑ (หนึ่ง) คน ในแต่ละสาขาช่างดังต่อไปนี้

๒๓.๑

๒๓.๒

..... ฯลฯ.....

ผู้รับจ้างจะต้องจัดทำบัญชีแสดงจำนวนช่างทั้งหมดโดยจำแนกตามแต่ละสาขาช่าง และระดับช่าง พร้อมกับระบุรายชื่อช่างผู้ผ่านการทดสอบมาตรฐานฝีมือช่างหรือผู้มีวุฒิปริญญาดังกล่าวในวรรคหนึ่ง นำมาแสดงพร้อมหลักฐานต่างๆ ต่อคณะกรรมการตรวจรับพัสดุ หรือผู้ควบคุมงานก่อนเริ่มลงมือทำงาน และพร้อมที่จะให้ผู้ว่าจ้างหรือเจ้าหน้าที่ของผู้ว่าจ้างตรวจสอบดูได้ตลอดเวลาทำงานตามสัญญา นี้ของผู้รับจ้าง

สัญญานี้ทำขึ้นเป็นสองฉบับ มีข้อความถูกต้องตรงกัน คู่สัญญาได้อ่านและเข้าใจข้อความโดยละเอียดตลอดแล้ว จึงได้ลงลายมือชื่อ พร้อมทั้งประทับตรา (ถ้ามี) ไว้เป็นสำคัญต่อหน้าพยาน และคู่สัญญาต่างยึดถือไว้ฝ่ายละหนึ่งฉบับ

(ลงชื่อ).....ผู้ว่าจ้าง
(.....)

(ลงชื่อ).....ผู้รับจ้าง
(.....)

(ลงชื่อ).....พยาน
(.....)

(ลงชื่อ).....พยาน
(.....)

วิธีปฏิบัติเกี่ยวกับสัญญาจ้างก่อสร้าง

- (๑) ให้ระบุเลขที่สัญญาในบับประมาณหนึ่งๆ ตามลำดับ
- (๒) ให้ระบุชื่อของหน่วยงานของรัฐที่เป็นนิติบุคคล เช่น กรม ก. หรือรัฐวิสาหกิจ ข. เป็นต้น
- (๓) ให้ระบุชื่อและตำแหน่งของหัวหน้าหน่วยงานของรัฐที่เป็นนิติบุคคลนั้น หรือผู้ที่ได้รับมอบอำนาจ เช่น นาย ก. อธิบดีกรม.....หรือ นาย ข. ผู้ได้รับมอบอำนาจจากอธิบดีกรม.....
- (๔) ให้ระบุชื่อผู้รับจ้าง
 - ก. กรณีนิติบุคคล เช่น ห้างหุ้นส่วนสามัญจดทะเบียน ห้างหุ้นส่วนจำกัด บริษัทจำกัด
 - ข. กรณีบุคคลธรรมดา ให้ระบุชื่อและที่อยู่
- (๕) เป็นข้อความหรือเงื่อนไขเพิ่มเติม ซึ่งหน่วยงานของรัฐผู้ทำสัญญาอาจเลือกใช้หรือตัดออกได้ตามข้อเท็จจริง
- (๖) เป็นข้อความหรือเงื่อนไขเพิ่มเติม ซึ่งหน่วยงานของรัฐผู้ทำสัญญาอาจเลือกใช้หรือตัดออกได้ตามข้อเท็จจริง
- (๗) ให้ระบุงานที่ต้องการจ้าง
- (๘) “หลักประกัน” หมายถึง หลักประกันที่ผู้รับจ้างนำมามอบไว้แก่หน่วยงานของรัฐเมื่อลงนามในสัญญา เพื่อเป็นการประกันความเสียหายที่อาจจะเกิดขึ้นจากการปฏิบัติตามสัญญา ดังนี้
 - (๑) เงินสด
 - (๒) เช็คหรือตราพท์ ที่ธนาคารเซ็นสั่งจ่าย ซึ่งเป็นเช็คหรือตราพท์ลงวันที่ที่ใช้เช็คหรือตราพท์นั้นชำระต่อเจ้าหน้าที่ หรือก่อนวันนั้นไม่เกิน ๓ วันทำการ
 - (๓) หนังสือค้ำประกันของธนาคารภายในประเทศตามตัวอย่างที่คณะกรรมการนโยบายกำหนด โดยอาจเป็นหนังสือค้ำประกันอิเล็กทรอนิกส์ตามวิธีการที่กรมบัญชีกลางกำหนดก็ได้
 - (๔) หนังสือค้ำประกันของบริษัทเงินทุนหรือบริษัทเงินทุนหลักทรัพย์ที่ได้รับอนุญาตให้ประกอบกิจการเงินทุนเพื่อการพาณิชย์และประกอบธุรกิจค้ำประกันตามประกาศของธนาคารแห่งประเทศไทย ตามรายชื่อบริษัทเงินทุนที่ธนาคารแห่งประเทศไทยแจ้งเวียนให้ทราบ โดยอนุโลมให้ใช้ตามตัวอย่างหนังสือค้ำประกันของธนาคารที่คณะกรรมการนโยบายกำหนด
 - (๕) พันธบัตรรัฐบาลไทย
 - (๙) ให้กำหนดจำนวนเงินหลักประกันการปฏิบัติตามสัญญาตามระเบียบกระทรวงการคลังว่าด้วยการจัดซื้อจัดจ้างและการบริหารพัสดุภาครัฐ พ.ศ. ๒๕๖๐ ข้อ ๑๖๘
- (๑๐) เป็นข้อความหรือเงื่อนไขเพิ่มเติม ซึ่งหน่วยงานของรัฐผู้ทำสัญญาอาจเลือกใช้หรือตัดออกได้ตามข้อเท็จจริง
- (๑๑) อัตราร้อยละที่ระบุไว้ต่อไปนี้อาจพิจารณาแก้ไขได้ตามความเหมาะสม
- (๑๒) เป็นข้อความหรือเงื่อนไขเพิ่มเติม ซึ่งหน่วยงานของรัฐผู้ทำสัญญาอาจเลือกใช้หรือตัดออกได้ตามข้อเท็จจริง
- (๑๓) เป็นข้อความหรือเงื่อนไขเพิ่มเติม ซึ่งหน่วยงานของรัฐผู้ทำสัญญาอาจเลือกใช้หรือตัดออกได้ตามข้อเท็จจริง
- (๑๔) เป็นข้อความหรือเงื่อนไขเพิ่มเติม ซึ่งหน่วยงานของรัฐผู้ทำสัญญาอาจเลือกใช้หรือตัดออกได้ตามข้อเท็จจริง
- (๑๕) เป็นข้อความหรือเงื่อนไขเพิ่มเติม ซึ่งหน่วยงานของรัฐผู้ทำสัญญาอาจเลือกใช้หรือตัดออกได้ตามข้อเท็จจริง

(๑๖) ในกรณีที่หน่วยงานผู้ว่าจ้างเห็นเป็นการจำเป็นและสมควรจะหักค่าจ้างในแต่ละเดือนไว้จำนวนทั้งหมดก็ได้

(๑๗) เป็นข้อความหรือเงื่อนไขเพิ่มเติม ซึ่งหน่วยงานของรัฐผู้ทำสัญญาอาจเลือกใช้หรือตัดออกได้ตามข้อเท็จจริง

(๑๘) เป็นข้อความหรือเงื่อนไขเพิ่มเติม ซึ่งหน่วยงานของรัฐผู้ทำสัญญาอาจเลือกใช้หรือตัดออกได้ตามข้อเท็จจริง

(๑๙) เป็นข้อความหรือเงื่อนไขเพิ่มเติม ซึ่งหน่วยงานของรัฐผู้ทำสัญญาอาจเลือกใช้หรือตัดออกได้ตามข้อเท็จจริง

(๒๐) กำหนดเวลาที่ผู้รับจ้างจะรับผิดชอบในความชำรุดบกพร่อง โดยปกติจะต้องกำหนดไม่น้อยกว่า ๒ ปี นับถัดจากวันที่ผู้รับจ้างได้รับมอบงานจ้างก่อสร้าง

(๒๑) อัตราค่าปรับตามสัญญาข้อ ๙ กรณีผู้รับจ้างไปจ้างช่วงบางส่วนโดยไม่ได้รับอนุญาตจากผู้ว่าจ้าง ต้องกำหนดค่าปรับเป็นจำนวนเงินไม่น้อยกว่าร้อยละสิบของวงเงินของงานที่จ้างช่วงตามสัญญา

(๒๒) อัตราค่าปรับตามสัญญาข้อ ๑๗ ให้กำหนดเป็นรายวันในอัตราระหว่างร้อยละ ๐.๐๑-๐.๑๐ ของราคางานจ้างนั้น ตามระเบียบกระทรวงการคลังว่าด้วยการจัดซื้อจัดจ้างและการบริหารพัสดุภาครัฐ พ.ศ. ๒๕๖๐ ข้อ ๑๖๒ ส่วนกรณีจะปรับร้อยละเท่าใด ให้อยู่ในดุลพินิจของหน่วยงานของรัฐผู้ว่าจ้างที่จะพิจารณา โดยคำนึงถึงราคาและลักษณะของพัสดุที่จ้าง ซึ่งอาจมีผลกระทบต่อการทำงานของผู้รับจ้างจะหลีกเลี่ยงไม่ปฏิบัติตามสัญญา แต่ทั้งนี้การที่จะกำหนดค่าปรับเป็นร้อยละเท่าใด จะต้องกำหนดไว้ในเอกสารเชิญชวนด้วย

(๒๓) ถ้าต้องจ่ายค่าควบคุมงานวันละเท่าใด ให้เรียกค่าควบคุมงานจากผู้รับจ้างวันละเท่า นั้นตามจำนวนที่ล่วงเลยกำหนดสัญญาไป แต่สัญญาข้อนี้ไม่รวมถึงค่าควบคุมงานในกรณีที่ต้องต่ออายุสัญญา

(๒๔) เป็นข้อความหรือเงื่อนไขเพิ่มเติม ซึ่งหน่วยงานของรัฐผู้ทำสัญญาอาจเลือกใช้หรือตัดออกได้ตามข้อเท็จจริง

เอกสารแนบท้าย

๑.๔ แบบหนังสือคำประกัน

(๑) หลักประกันสัญญา

"อสมท โปร่งใส ห่างไกลคอร์รัปชัน ทุกคนต้องช่วยกัน ร่วมสร้างสรรค์ความยั่งยืน"

บมจ.อสมท มีนโยบายต่อต้านคอร์รัปชันทุกรูปแบบ ซึ่งบุคลากรของ บมจ. อสมท ทุกระดับต้องยึดถือปฏิบัติ
สามารถอ่านรายละเอียดเพิ่มเติมได้ที่ www.mcol.net/th >บรรษัทภิบาล >การกำกับดูแลกิจการ >นโยบายต่อต้านคอร์รัปชัน

แบบหนังสือค้ำประกัน

(หลักประกันสัญญาจ้าง)

เลขที่.....

วันที่.....

ข้าพเจ้า.....(ชื่อธนาการ).....สำนักงานตั้งอยู่เลขที่.....ถนน.....ตำบล/แขวง.....
อำเภอ/เขต.....จังหวัด.....โดย.....ผู้มีอำนาจลงนามผูกพันธนาการ
ขอทำหนังสือค้ำประกันฉบับนี้ไว้ต่อ.....(ชื่อส่วนราชการผู้ว่าจ้าง).....ซึ่งต่อไปนี้เรียกว่า “ผู้ว่าจ้าง”
ดังมีข้อความต่อไปนี้

๑. ตามที่.....(ชื่อผู้รับจ้าง).....ซึ่งต่อไปนี้เรียกว่า “ผู้รับจ้าง” ได้ทำสัญญาจ้าง.....กับผู้ว่าจ้าง
ตามสัญญาเลขที่.....ลงวันที่.....ซึ่งผู้รับจ้างต้องวางหลักประกันการปฏิบัติตามสัญญา
ต่อผู้ว่าจ้าง เป็นจำนวนเงิน.....บาท (.....) ซึ่งเท่ากับร้อยละ..... (.....) ของมูลค่าทั้งหมดของสัญญา

ข้าพเจ้ายินยอมผูกพันตนโดยไม่มีเงื่อนไขที่จะค้ำประกันการชำระเงินให้ตามสิทธิเรียกร้อง
ของผู้ว่าจ้าง จำนวนไม่เกิน.....บาท (.....) ในฐานะเป็นลูกหนี้ร่วม
ในกรณีที่ผู้รับจ้างก่อให้เกิดความเสียหายใดๆ หรือต้องชำระค่าปรับ หรือค่าใช้จ่ายใดๆ หรือผู้รับจ้างมิได้ปฏิบัติ
ตามภาระหน้าที่ใดๆ ที่กำหนดในสัญญาดังกล่าวข้างต้น ทั้งนี้ โดยผู้ว่าจ้างไม่จำเป็นต้องเรียกร้องให้ผู้รับจ้าง
ชำระหนี้ก่อน

๒. หนังสือค้ำประกันนี้มีผลใช้บังคับตั้งแต่วันทำสัญญาจ้างดังกล่าวข้างต้นจนถึงวันที่.....
เดือน..... พ.ศ. (ระบุวันที่ครบกำหนดสัญญารวมกับระยะเวลาการรับประกันความชำรุด
บกพร่อง) และข้าพเจ้าจะไม่เพิกถอนการค้ำประกันภายในระยะเวลาที่กำหนดไว้

๓. หากผู้ว่าจ้างได้ขยายระยะเวลาให้แก่ผู้รับจ้าง ให้ถือว่าข้าพเจ้ายินยอมในกรณีนั้นๆ ด้วย โดยให้ขยาย
ระยะเวลาค้ำประกันนี้ออกไปตลอดระยะเวลาที่ผู้รับจ้างได้ขยายระยะเวลาให้แก่ผู้ขายดังกล่าวข้างต้น

ข้าพเจ้าได้ลงนามและประทับตราไว้ต่อหน้าพยานเป็นสำคัญ

ลงชื่อ.....ผู้ค้ำประกัน

(.....)

ตำแหน่ง.....

ลงชื่อ.....พยาน

(.....)

ลงชื่อ.....พยาน

(.....)

เอกสารแนบท้าย

๑.๕ สูตรการปรับราคา

"อสมท ไปรุ่งใส ห่างไกลคอร์รัปชัน ทุกคนต้องช่วยกัน ร่วมสร้างสรรคความยั่งยืน"

บมจ.อสมท มีนโยบายต่อต้านคอร์รัปชันทุกรูปแบบ ซึ่งบุคลากรของ บมจ. อสมท ทุกระดับต้องยึดถือปฏิบัติ
สามารถอ่านรายละเอียดเพิ่มเติมได้ที่ www.mcot.net/th >บรรษัทภิบาล >การกำกับดูแลกิจการ >นโยบายต่อต้านคอร์รัปชัน

(สำเนา)

ที่ นร 0203/ว 109

สำนักเลขาธิการคณะรัฐมนตรี

ทำเนียบรัฐบาล กทม. 10300

24 สิงหาคม 2532

เรื่อง การพิจารณาช่วยเหลือผู้ประกอบการก่อสร้าง
เรียน

อ้างถึง หนังสือสำนักเลขาธิการคณะรัฐมนตรี ที่ นร 0203/ว 81 ลงวันที่ 30 มิถุนายน 2532

สิ่งที่ส่งมาด้วย สำเนาหนังสือสำนักงบประมาณ ที่ กพส 7/2532 ลงวันที่ 4 สิงหาคม 2532
และเอกสารประกอบ

ตามที่ได้ยื่นย้มนมติคณะรัฐมนตรี เรื่อง การพิจารณาช่วยเหลือผู้ประกอบการ
ก่อสร้างมาเพื่อถือปฏิบัติต่อไป นั้น

บัดนี้ คณะกรรมการเฉพาะกิจพิจารณาแก้ไขปัญหาการก่อสร้างได้เสนอเงื่อนไข
หลักเกณฑ์ ประเภทงานก่อสร้าง สูตร และวิธีการคำนวณที่ใช้กับสัญญาแบบปรับราคาได้ รวม
6 ข้อ มาเพื่อคณะรัฐมนตรีพิจารณาอนุมัติ ความละเอียดปรากฏตามสิ่งที่ส่งมาด้วย

คณะรัฐมนตรีได้ประชุมปรึกษาเมื่อวันที่ 22 สิงหาคม 2532 ลงมติอนุมัติตามที่
คณะกรรมการเฉพาะกิจพิจารณาแก้ไขปัญหาการก่อสร้าง เสนอ ทั้ง 6 ข้อ โดยข้อ 1 ให้ตัดคำว่า
“ก่อนหรือ” ออก และให้ส่วนราชการ รัฐวิสาหกิจ หน่วยงานตามกฎหมายว่าด้วยการบริหารราชการ
ส่วนท้องถิ่น หน่วยงานอื่นที่มีกฎหมายบัญญัติให้มีฐานะเป็นราชการบริหารส่วนท้องถิ่น และ
หน่วยงานอื่นของรัฐถือปฏิบัติต่อไป

จึงเรียนยืนยันมา และขอได้โปรดแจ้งให้ส่วนราชการ รัฐวิสาหกิจ หน่วยงานตาม
กฎหมายว่าด้วยการบริหารราชการส่วนท้องถิ่น หน่วยงานอื่นที่มีกฎหมายบัญญัติให้มีฐานะเป็น
ราชการบริหารส่วนท้องถิ่น และหน่วยงานอื่นของรัฐถือปฏิบัติต่อไปด้วย

ขอแสดงความนับถือ

อนันต์ อนันตกุล

(นายอนันต์ อนันตกุล)

เลขาธิการคณะรัฐมนตรี

กองนิติธรรม

โทร. 2828149

(สำเนา)

ที่ กพล 7/2532

สำนักงานประมาณ

ถนนพระรามที่ 6 กทม. 10400

4 สิงหาคม 2532

เรื่อง การพิจารณาช่วยเหลือผู้ประกอบการก่อสร้าง

เรียน เลขาธิการคณะกรรมการ

อ้างถึง หนังสือสำนักเลขาธิการคณะกรรมการ ที่ นร 0203/ว 81 ลงวันที่ 30 มิถุนายน 2532

- สิ่งที่ส่งมาด้วย 1. เอกสารผนวก ก จำนวน 13 แผ่น
2. เอกสารผนวก ข จำนวน 11 แผ่น

ตามหนังสือที่อ้างถึง คณะรัฐมนตรีมีมติวันที่ 27 มิถุนายน 2532 เห็นชอบตามข้อเสนอของคณะกรรมการเฉพาะกิจพิจารณาแก้ไขปัญหาการก่อสร้าง ในเรื่องสัญญาแบบปรับราคาได้ (ค่า K) ดังนี้

1. เห็นชอบในหลักการที่จะให้นำสัญญาแบบปรับราคาได้มาใช้กับสัญญาที่ลงนามหลังวันที่ 28 มิถุนายน 2531 ในการพิจารณาจ่ายเงินชดเชยค่างานก่อสร้างให้แก่ผู้รับเหมาก่อสร้างของทางราชการ

2. เห็นควรนำสัญญาแบบปรับราคาได้มาใช้เป็นการถาวร

3. ให้ตั้งคณะกรรมการเพื่อพิจารณากำหนดเงื่อนไข หลักเกณฑ์ ประเภทงานก่อสร้าง สูตรและวิธีการคำนวณในการพิจารณาจ่ายเงินชดเชยให้สอดคล้องกับวิกฤตการณ์และลักษณะงานก่อสร้าง แล้วนำเสนอคณะกรรมการพิจารณาต่อไป

คณะกรรมการเฉพาะกิจพิจารณากำหนดเงื่อนไข พิธีการเงื่อนไข หลักเกณฑ์ ประเภทงานก่อสร้าง สูตรและวิธีการคำนวณที่ใช้กับสัญญาแบบปรับราคาได้ ตามที่ คณะกรรมการเฉพาะกิจพิจารณาการให้สัญญาแบบปรับราคาได้นำเสนอตามมติคณะรัฐมนตรี แล้วเห็นว่า การนำสัญญาแบบปรับราคาได้มาใช้เพื่อเป็นการช่วยเหลือผู้รับจ้างไทยที่ได้รับความ

เดือดร้อน

เดือดร้อนและสามารถที่จะประกอบกิจการต่อไปได้ในช่วงที่เกิดภาวะวิกฤตก่อสร้างขาดแคลนและขึ้นราคา ตลอดจนเป็นการช่วยลดความเสี่ยงของผู้รับจ้างและป้องกันมิให้ผู้รับจ้างบวกราคาเพื่อการเปลี่ยนแปลงราคาวัสดุไว้ล่วงหน้ามาก ๆ รวมทั้งเกิดความเป็นธรรมต่อคู่สัญญาทั้งสองฝ่ายด้วย จึงเห็นควรนำเงื่อนไข หลักเกณฑ์ ประเภทงานก่อสร้าง สูตรและวิธีการคำนวณที่ใช้กับสัญญาแบบปรับราคาได้ ตลอดจนตัวอย่างการแก้ไขเพิ่มเติมสัญญาเดิม มาใช้เพื่อช่วยเหลือผู้ประกอบการอาชีพงานก่อสร้างตามมติคณะรัฐมนตรีดังกล่าว และเห็นควรนำเสนอคณะรัฐมนตรีเพื่อขออนุมัติดังนี้

1. ให้นำสัญญาแบบปรับราคาได้มาใช้กับสัญญาที่ลงนาม หลังวันที่ 28 มิถุนายน 2531 โดยมีเงื่อนไข หลักเกณฑ์ ประเภทงานก่อสร้าง สูตรและวิธีการคำนวณที่ใช้กับสัญญาแบบปรับราคาได้ (ดังเอกสารผนวก ก).

2. ให้นำสัญญาแบบปรับราคาได้มาใช้เป็นกรณีการ โดยมีเงื่อนไข หลักเกณฑ์ ประเภทงานก่อสร้าง สูตรและวิธีการคำนวณที่ใช้กับสัญญาแบบปรับราคาได้ (ดังเอกสารผนวก ข)

3. งานจ้างเหมาก่อสร้างของรัฐวิสาหกิจ หน่วยงานตามกฎหมายว่าด้วยการบริหารราชการส่วนท้องถิ่น หน่วยงานอื่นที่มีกฎหมายบัญญัติให้มีฐานะเป็นราชการบริหารส่วนท้องถิ่นหรือหน่วยงานอื่นของรัฐ ก็ให้นำเงื่อนไข หลักเกณฑ์ ประเภทงานก่อสร้าง สูตรและวิธีการคำนวณที่ใช้กับสัญญาแบบปรับราคาได้ไปใช้ด้วย ในกรณีที่จำเป็นต้องเพิ่มเงิน ให้ใช้เงินจากงบประมาณของรัฐวิสาหกิจ หน่วยงานตามกฎหมายว่าด้วยการบริหารราชการส่วนท้องถิ่น หน่วยงานอื่นที่มีกฎหมายบัญญัติให้มีฐานะเป็นราชการบริหารส่วนท้องถิ่น หรือหน่วยงานอื่นของรัฐนั้นเองหรือจ่ายตามสัดส่วนแหล่งที่มาของเงินค่าก่อสร้างนั้น หรือตามที่สำนักงบประมาณพิจารณาวินิจฉัยแล้ว แต่กรณี

4. เมื่อให้มีการนำสัญญาแบบปรับราคาได้มาใช้แล้ว มีผลทำให้ผู้ว่าจ้างต้องจ่ายเงินชดเชยเพิ่ม จนทำให้เกิดวงเงินงบประมาณที่ได้รับอนุมัติ ก็ให้ถือว่าได้รับอนุมัติจากคณะรัฐมนตรีให้ก่อนนี้ผูกพันเกินกว่างบประมาณ ตามนัยมาตรา 23 แห่งพระราชบัญญัติว่าด้วยการงบประมาณ และให้ส่วนราชการเจ้าของสัญญานั้น ๆ ขอทำความตกลงเรื่องการเงินกับสำนักงบประมาณ

5. การพิจารณาคำนวณเงินเพิ่มหรือลด และการจ่ายเงินเพิ่มหรือเรียกเงินคืนจากผู้รับจ้างตามเงื่อนไขของสัญญาแบบปรับราคาได้ ต้องได้รับการตรวจสอบและเห็นชอบจากสำนักงบประมาณ และให้ถือการพิจารณาวินิจฉัยของสำนักงบประมาณเป็นที่สิ้นสุด

/6. เพื่อความ

6. เพื่อความรวดเร็วในการดำเนินงาน และเพื่อให้การปฏิบัติเกี่ยวกับการใช้สัญญาจ้างแบบปรับราคาได้เป็นมาตรฐานเดียวกัน จึงมอบอำนาจให้สำนักงานประมาณทำการวินิจฉัยปัญหาข้อหรือและกำหนดแนวทางปฏิบัติที่เหมาะสมได้ตามความจำเป็นด้วย
จึงเรียนมาเพื่อนำเสนอคณะรัฐมนตรีพิจารณาต่อไป

ขอแสดงความนับถือ

พงษ์ สารสิน

(นายพงษ์ สารสิน)

รองนายกรัฐมนตรี

ประธานคณะกรรมการเฉพาะกิจพิจารณาแก้ไขปัญหาการก่อสร้าง

กองกลาง

โทร. 2710092 ต่อ 245

เงื่อนไข หลักเกณฑ์ ประเภทงานก่อสร้าง สูตรและวิธีการคำนวณที่ใช้กับสัญญาแบบปรับราคาได้

ก. เงื่อนไขและหลักเกณฑ์

1. สัญญาแบบปรับราคาได้นี้ให้ใช้กับงานก่อสร้างทุกประเภท รวมถึงงานปรับปรุง และซ่อมแซมซึ่งเบิกจ่ายค่างานในลักษณะหมวดค่าครุภัณฑ์ ที่ดินและสิ่งก่อสร้าง หมวดเงินอุดหนุนและหมวดรายจ่ายอื่นที่เบิกจ่ายในลักษณะค่าที่ดินและสิ่งก่อสร้าง ที่อยู่ในเงื่อนไขและหลักเกณฑ์ตามที่ได้กำหนดนี้

2. สัญญาแบบปรับราคาได้นี้ให้ใช้ทั้งในกรณีเพิ่มหรือลดค่างานจากค่างานเดิมตามสัญญา เมื่อดัชนีราคาซึ่งจัดทำขึ้นโดยกระทรวงพาณิชย์ มีการเปลี่ยนแปลงสูงขึ้นหรือลดลงจากเดิม ขณะเมื่อวันเปิดของประกวดราคา สำหรับกรณีที่จัดจ้างโดยวิธีอื่น ให้ใช้วันเปิดของราคาแทน

3. การนำสัญญาแบบปรับราคาได้ไปใช้นั้น ผู้ว่าจ้างต้องแจ้งและประกาศให้ผู้รับจ้างทราบ เช่น ในประกาศประกวดราคาฯ และต้องระบุในสัญญาจ้างด้วยว่างานจ้างเหมา นั้น ๆ จะใช้สัญญาแบบปรับราคาได้ พร้อมทั้งกำหนดประเภทของงานก่อสร้าง สูตรและวิธีการคำนวณที่ให้มีการปรับเพิ่มหรือลดค่างานไว้ให้ชัดเจน

ในกรณีที่ม้งานก่อสร้างหลายประเภทในงานจ้างคราวเดียวกัน จะต้องแยกประเภทงานก่อสร้างแต่ละประเภทให้ชัดเจนตามลักษณะของงานก่อสร้างนั้น ๆ และให้สอดคล้องกับสูตรที่กำหนดไว้

4. การขอเงินเพิ่มค่างานก่อสร้างตามสัญญาแบบปรับราคาได้นี้ เป็นหน้าที่ของผู้รับจ้างที่จะต้องเรียกร้องภายในกำหนด 90 วัน นับตั้งแต่วันที่ผู้รับจ้างได้ส่งมอบงานงวดสุดท้าย หากพ้นกำหนดนี้ไปแล้ว ผู้รับจ้างไม่มีสิทธิที่จะเรียกร้องเงินเพิ่มค่างานก่อสร้างจากผู้ว่าจ้างได้อีกต่อไป และในกรณีที่ผู้ว่าจ้างจะต้องเรียกเงินคืนจากผู้รับจ้าง ให้ผู้ว่าจ้างที่เป็นคู่สัญญารับเรียกเงินคืนจากผู้รับจ้างโดยเร็ว หรือให้หักค่างานของงวดต่อไป หรือให้หักเงินจากหลักประกันสัญญาแล้วแต่กรณี

5. การพิจารณาคำนวณเงินเพิ่มหรือลด และการจ่ายเงินเพิ่มหรือเรียกเงินคืนจากผู้รับจ้างตามเงื่อนไขของสัญญาแบบปรับราคาได้ ต้องได้รับการตรวจสอบและเห็นชอบจากสำนักงบประมาณและให้ถือการพิจารณาวินิจฉัยของสำนักงบประมาณเป็นที่สิ้นสุด

ข. ประเภทงานก่อสร้างและสูตรที่ใช้กับสัญญาแบบปรับราคาได้

ในการพิจารณาเพิ่มหรือลดราคาค่างานข้างหมาก่อสร้างให้คำนวณตามสูตรดังนี้

| | | | |
|----------|-------|---|---|
| | P | = | $(P_0) \times (K)$ |
| กำหนดให้ | P | = | ราคาค่างานต่อหน่วยหรือราคาค่างานเป็นงวดที่จะต้องจ่ายให้ผู้รับจ้าง |
| | P_0 | = | ราคาค่างานต่อหน่วยที่ผู้รับจ้างประมูลได้ หรือราคาค่างานเป็นงวดซึ่งระบุไว้ในสัญญาแล้วแต่กรณี |
| | K | = | ESCALATION FACTOR ที่หักด้วย 4% เมื่อต้องเพิ่มค่างานหรือบวกเพิ่ม 4% เมื่อต้องเรียกค่างานคืน |

ESCALATION FACTOR K หาได้จากสูตร ซึ่งแบ่งตามประเภทและลักษณะงานดังนี้

หมวดที่ 1 งานอาคาร

งานอาคาร หมายถึง ตัวอาคาร เช่น ที่ทำการ โรงเรียน โรงพยาบาล หอพัก ที่พักอาศัย หอประชุม อัฒจันทร์ ยิมเนเซียม สระว่ายน้ำ โรงอาหาร คลังพัสดุ โรงงาน รั้ว เป็นต้น และให้หมายความรวมถึง

1.1 ไฟฟ้าของอาคารบรรจบถึงสายเมนจำหน่าย แต่ไม่รวมถึงหม้อแปลงและระบบไฟฟ้าภายในบริเวณ

1.2 ประปาของอาคารบรรจบถึงท่อเมนจำหน่าย แต่ไม่รวมถึงระบบประปาภายในบริเวณ

1.3 ระบบท่อหรือระบบสายต่าง ๆ ที่ติดหรือฝังอยู่ในส่วนของอาคาร เช่น ท่อปรับอากาศ ท่อก๊าซ สายไฟฟ้าสำหรับเครื่องปรับอากาศ สายล่อฟ้า ฯลฯ

1.4 ทางระบายน้ำของอาคารจนถึงทางระบายน้ำภายนอก

1.5 ส่วนประกอบที่จำเป็นสำหรับอาคาร เฉพาะส่วนที่ติดกับอาคาร โดยต้องสร้างหรือประกอบพร้อมกับการก่อสร้างอาคาร แต่ไม่รวมถึงเครื่องจักรหรือเครื่องมือกลที่นำมาประกอบหรือติดตั้ง เช่น ลิฟท์ เครื่องคอมพิวเตอร์ เครื่องสูบน้ำ เครื่องปรับอากาศ พัดลม ฯลฯ

1.6 ทางเท้ารอบอาคาร ดินถม ดินดัก ห่างจากอาคารโดยรอบไม่เกิน 3 เมตร

ใช้สูตร $K = 0.25 + 0.15 Iy/Io + 0.10 Cv/Co + 0.40 Mt/Mo + 0.10 Sv/So$

หมวดที่ 2 งานดิน

2.1 งานดิน หมายถึง การขุดดิน การตักดิน การบดอัดดิน การขุดเปิดหน้าดิน การเกลี่ยบดอัดดิน การขุด - ถมบดอัดแน่นเขื่อน คลอง กั้นคลอง กั้นกั้นน้ำ คันทาง ซึ่งต้องใช้เครื่องจักรเครื่องมือกลปฏิบัติงาน

สำหรับการถมดินให้หมายความถึงการถมดินหรือทรายหรือวัสดุอื่นที่มีการควบคุมคุณสมบัติของวัสดุนั้น และมีข้อกำหนดวิธีการถม รวมทั้งมีการบดอัดแน่นโดยใช้เครื่องจักรเครื่องมือกล เพื่อให้ได้มาตรฐานตามที่กำหนดไว้ เช่นเดียวกับงานก่อสร้างถนนหรือเขื่อนชลประทาน

ทั้งนี้ ให้รวมถึงงานประเภท EMBANKMENT, EXCAVATION, SUBBASE, SELECTED MATERIAL, UNTREATED BASE และ SHOULDER

$$\text{ใช้สูตร K} = 0.30 + 0.10 I_t/I_o + 0.40 E_t/E_o + 0.20 F_t/F_o$$

2.2 งานหินเรียง หมายถึง งานหินขนาดใหญ่นำมาเรียงกันเป็นชั้นให้เป็นระเบียบจนได้ความหนาที่ต้องการ โดยในช่องว่างระหว่างหินใหญ่จะแซมด้วยหินย่อยหรือกรวดขนาดต่าง ๆ และทรายให้เต็มช่องว่าง มีการควบคุมคุณสมบัติของวัสดุและมีข้อกำหนดวิธีปฏิบัติโดยใช้เครื่องจักร เครื่องมือกล หรือแรงคน และให้หมายความรวมถึงงานหินทิ้ง งานหินเรียงยาแนว หรืองานหินใหญ่ที่มีลักษณะคล้ายคลึงกัน เพื่อการป้องกันการกัดเซาะพังทลายของลาดตลิ่งและท้องต้ำน้ำ

$$\text{ใช้สูตร K} = 0.40 + 0.20 I_t/I_o + 0.20 M_t/M_o + 0.20 F_t/F_o$$

2.3 งานเจาะระเบิดหิน หมายถึง งานเจาะระเบิดหินทั่ว ๆ ไป ระยะทางขนย้ายไป-กลับ ประมาณไม่เกิน 2 กิโลเมตร ยกเว้นงานเจาะระเบิดอุโมงค์ซึ่งต้องใช้เทคนิคขั้นสูง

$$\text{ใช้สูตร K} = 0.45 + 0.15 I_t/I_o + 0.10 M_t/M_o + 0.20 E_t/E_o + 0.10 F_t/F_o$$

หมวดที่ 3 งานทาง

3.1 งานผิวทาง PRIME COAT, TACK COAT, SEAL COAT

$$\text{ใช้สูตร K} = 0.30 + 0.40 A_t/A_o + 0.20 E_t/E_o + 0.10 F_t/F_o$$

3.2 งานผิวทาง SURFACE TREATMENT SLURRY SEAL

$$\text{ใช้สูตร K} = 0.30 + 0.10 \text{ Mt/Mo} + 0.30 \text{ At/Ao} + 0.20 \text{ Et/Eo} + 0.10 \text{ Ft/Fo}$$

3.3 งานผิวทาง ASPHALTIC CONCRETE, PENETRATION MACADAM

$$\text{ใช้สูตร K} = 0.30 + 0.10 \text{ Mt/Mo} + 0.40 \text{ At/Ao} + 0.10 \text{ Et/Eo} + 0.10 \text{ Ft/Fo}$$

3.4 งานผิวถนนคอนกรีตเสริมเหล็ก หมายถึง ผิวถนนคอนกรีตที่ใช้เหล็กเสริมซึ่งประกอบด้วยตะแกรงเหล็กเส้นหรือตะแกรงลวดเหล็กกล้าเชื่อมติด (WELDED STEEL WIRE FARRIC) เหล็กเคียว (DOWEL BAR) เหล็กยึด (DEFORMED TIE BAR) และรอยต่อต่าง ๆ (JOINT) ทั้งนี้ ให้หมายความรวมถึงแผ่นพื้นคอนกรีตเสริมเหล็กบริเวณคอสะพาน (R.C. BRIDGE APPROACH) ด้วย

$$\text{ใช้สูตร K} = 0.30 + 0.10 \text{ It/Io} + 0.35 \text{ Ct/Co} + 0.10 \text{ Mt/Mo} + 0.15 \text{ St/So}$$

3.5 งานท่อระบายน้ำคอนกรีตเสริมเหล็กและงานบ่อพัก หมายถึง ท่อคอนกรีตเสริมเหล็กสำหรับงานระบายน้ำ (PRECAST REINFORCED CONCRETE DRAINAGE PIPE) งานวางระบายน้ำคอนกรีตเสริมเหล็ก งานลาดคอนกรีตเสริมเหล็กวางระบายน้ำและบริเวณลาดคอสะพาน รวมทั้งงานบ่อพักคอนกรีตเสริมเหล็กและงานคอนกรีตเสริมเหล็กอื่นที่มีรูปแบบและลักษณะงานคล้ายคลึงกัน เช่น งานบ่อพัก (MANHOLE) ท่อร้อยสายโทรศัพท์ ท่อร้อยสายไฟฟ้า เป็นต้น

$$\text{ใช้สูตร K} = 0.35 + 0.20 \text{ It/Io} + 0.15 \text{ Ct/Co} + 0.15 \text{ Mt/Mo} + 0.15 \text{ St/So}$$

3.6 งานโครงสร้างคอนกรีตเสริมเหล็กและงานเชื่อมกันค้ำยัน หมายถึง สะพานคอนกรีตเสริมเหล็ก โครงสร้างฐานรากคอนกรีตเสริมเหล็กคอสะพาน (R.C. BEARING UNIT) ท่อเหลี่ยมคอนกรีตเสริมเหล็ก (R.C. BOX CULVERT) หอดังน้ำโครงสร้างคอนกรีตเสริมเหล็กเชื่อมกันค้ำยันคอนกรีตเสริมเหล็ก ท่าเทียบเรือคอนกรีตเสริมเหล็กและสิ่งก่อสร้างอื่นที่มีลักษณะคล้ายคลึงกัน

$$\text{ใช้สูตร K} = 0.30 + 0.10 \text{ It/It} + 0.15 \text{ Ct/Co} + 0.20 \text{ Mt/Mo} + 0.25 \text{ St/So}$$

3.7 งานโครงสร้างเหล็ก หมายถึง สะพานเหล็กสำหรับคนเดินข้ามถนน โครงเหล็กสำหรับติดตั้งป้ายจราจรชนิดแขวนสูง เสาไฟฟ้าแรงสูง เสาวิทยุ เสาโทรทัศน์ หรือ งานโครงเหล็กอื่นที่มีลักษณะคล้ายคลึงกัน แต่ไม่รวมถึงงานติดตั้งเสาโครงเหล็กสายส่งของการไฟฟ้าฝ่ายผลิตแห่งประเทศไทย

$$\text{ใช้สูตร K} = 0.25 + 0.10 It/Io + 0.05 Cv/Co + 0.20 Mt/Mo + 0.40 St/So$$

หมวดที่ 4 งานชลประทาน

4.1 งานอาคารชลประทานไม่รวมบานเหล็ก หมายถึง อาคารคอนกรีตเสริมเหล็กชนิดต่าง ๆ ที่ก่อสร้างในแนวคลองส่งน้ำหรือคลองระบายน้ำ เพื่อควบคุมระดับและหรือปริมาณน้ำ ได้แก่ ท่อระบายน้ำ น้ำตก รางเท สะพานน้ำ ท่อลอด ไซฟอน และอาคารชลประทานชนิดอื่น ๆ ที่ไม่มีบานระบายเหล็ก แต่ไม่รวมถึงงานอาคารชลประทานขนาดใหญ่ เช่น ฝายทางระบายน้ำล้น หรืออาคารชลประทานประกอบของเขื่อน เป็นต้น

$$\text{ใช้สูตร K} = 0.40 + 0.20 It/Io + 0.10 Cv/Co + 0.10 Mt/Mo + 0.20 St/So$$

4.2 งานอาคารชลประทานรวมบานเหล็ก หมายถึง อาคารคอนกรีตเสริมเหล็กชนิดต่าง ๆ ที่ก่อสร้างในแนวคลองส่งน้ำหรือคลองระบายน้ำ เพื่อควบคุมระดับและหรือปริมาณน้ำ ได้แก่ ท่อส่งน้ำเข้านา ท่อระบายน้ำ ประตูระบายน้ำ อาคารอัดน้ำ ท่อลอดและอาคารชลประทานชนิดต่าง ๆ ที่มีบานระบายน้ำ แต่ไม่รวมถึงงานอาคารชลประทานขนาดใหญ่ เช่น ฝายทางระบายน้ำล้น หรืออาคารชลประทานประกอบของเขื่อน เป็นต้น

$$\text{ใช้สูตร K} = 0.35 + 0.20 It/Io + 0.10 Cv/Co + 0.10 Mt/Mo + 0.25 St/So$$

4.3 งานบานระบาย TRASHRACK และ STEEL LINER หมายถึง บานระบายเหล็กเครื่องกวนและโครงยก รวมทั้ง BULK HEAD GATE และงานท่อเหล็ก

$$\text{ใช้สูตร K} = 0.35 + 0.20 It/Io + 0.45 Gv/Go$$

4.4 งานเหล็กเสริมคอนกรีต และ ANCHOR BAR หมายถึง เหล็กเส้นที่ใช้เสริมในงานคอนกรีตและเหล็ก ANCHOR BAR ของงานฝ้าย ทางระบายน้ำล้น หรืออาคารชลประทานประกอบของเขื่อน ซึ่งมีสัญญาแยกจ่ายเฉพาะงานเหล็กดังกล่าวเท่านั้น

$$\text{ใช้สูตร K} = 0.25 + 0.15 \text{ It/Io} + 0.60 \text{ St/So}$$

4.5 งานคอนกรีตไม่รวมเหล็กและคอนกรีตคาดคลอง หมายถึง งานคอนกรีตเสริมเหล็กที่หักส่วนของเหล็กออกมาแยกคำนวณต่างหากของงานฝ้าย ทางระบายน้ำล้นหรืออาคารชลประทานประกอบของเขื่อน ซึ่งมีสัญญาแยกจ่ายเฉพาะงานคอนกรีตดังกล่าวเท่านั้น

$$\text{ใช้สูตร K} = 0.40 + 0.15 \text{ It/Io} + 0.25 \text{ Ct/Co} + 0.20 \text{ Mt/Mo}$$

4.6 งานเจาะ หมายถึง การเจาะพร้อมทั้งฝังท่อกรุนาครุในไม่น้อยกว่า 48 มิลลิเมตร ในชั้นดิน หินผุหรือหินที่แตกหัก เพื่ออัดฉีดน้ำปูน และให้รวมถึงงานซ่อมแซมฐานรากอาคารชลประทาน ถนนและอาคารต่าง ๆ โดยการอัดฉีดน้ำปูน

$$\text{ใช้สูตร K} = 0.40 + 0.20 \text{ It/Io} + 0.10 \text{ Mt/Mo} + 0.20 \text{ Et/Eo} + 0.10 \text{ Ft/Fo}$$

4.7 งานอัดฉีดน้ำปูน ค่าอัดฉีดน้ำปูนจะเพิ่มหรือลด ให้เฉพาะราคาซีเมนต์ที่เปลี่ยนแปลงตามดัชนีราคาของซีเมนต์ที่กระทรวงพาณิชย์จัดทำขึ้น ในเดือนที่ส่งงานแต่ละงวดกับเดือนที่เปิดซองประกวดราคา

หมวดที่ 5 งานระบบสาธารณูปโภค

5.1 งานวางท่อ AC และ PVC

5.1.1 ในกรณีที่ผู้ว่าจ้างเป็นผู้จัดหาท่อและหรืออุปกรณ์ให้

$$\text{ใช้สูตร K} = 0.50 + 0.25 \text{ It/Io} + 0.25 \text{ Mt/Mo}$$

5.1.2 ในกรณีที่ผู้รับจ้างเป็นผู้จัดหาท่อ AC และหรืออุปกรณ์

$$\text{ใช้สูตร K} = 0.40 + 0.10 \text{ It/Io} + 0.10 \text{ Mt/Mo} + 0.40 \text{ ACt/ACo}$$

5.1.3 ในกรณีที่ผู้รับจ้างเป็นผู้จัดหาท่อ PVD และหรืออุปกรณ์

$$\text{ใช้สูตร K} = 0.40 + 0.10 \text{ It/Io} + 0.10 \text{ Mt/Mo} + 0.40 \text{ PVCt/PVCo}$$

5.2 งานวางท่อเหล็กเหนียวและท่อ HYDENSITY POLYETHYLENE

5.2.1 ในกรณีที่ผู้ว่าจ้างเป็นผู้จัดหาท่อและหรืออุปกรณ์ให้

$$\text{ใช้สูตร K} = 0.40 + 0.10 \text{ It/Io} + 0.15 \text{ Mt/Mo} + 0.20 \text{ Et/Eo} + 0.15 \text{ Ft/Fo}$$

5.2.2 ในกรณีที่ผู้รับจ้างเป็นผู้จัดหาท่อเหล็กเหนียวและหรืออุปกรณ์และ

ให้รวมถึงงาน TRANSMISSION CONDUIT

$$\text{ใช้สูตร K} = 0.40 + 0.10 \text{ It/Io} + 0.10 \text{ Mt/Mo} + 0.10 \text{ Et/Eo} + 0.30 \text{ GIPt/GIPo}$$

5.2.3 ในกรณีที่ผู้รับจ้างเป็นผู้จัดหาท่อ HYDENSITY POLYETHYLENE

และหรืออุปกรณ์

$$\text{ใช้สูตร K} = 0.50 + 0.10 \text{ It/Io} + 0.10 \text{ Mt/Mo} + 0.30 \text{ PEt/PEo}$$

5.3 งานปรับปรุงระบบอุโมงค์ส่งน้ำและงาน SECONDARY LINING

$$\text{ใช้สูตร K} = 0.40 + 0.10 \text{ It/Io} + 0.15 \text{ Et/Eo} + 0.35 \text{ GIPt/GIPo}$$

5.4 งานวางท่อ PVC หุ้มด้วยคอนกรีต

$$\text{ใช้สูตร K} = 0.30 + 0.10 \text{ It/Io} + 0.20 \text{ Ct/Co} + 0.05 \text{ Mt/Mo} + 0.05 \text{ St/So} + 0.30 \text{ PVCt/PVCo}$$

5.5 งานวางท่อ PVC กลบทราย

$$\text{ใช้สูตร K} = 0.25 + 0.05 \text{ It/Io} + 0.05 \text{ Mt/Mo} + 0.65 \text{ PVCt/PVCo}$$

5.6 งานวางท่อเหล็กอาบสังกะสี

$$\text{ใช้สูตร K} = 0.25 + 0.25 \text{ It/Io} + 0.50 \text{ GIPt/GIPo}$$

ประเภทงานและสูตรต่อไปนี้ใช้เฉพาะงานก่อสร้างของการไฟฟ้าฝ่ายผลิตแห่งประเทศไทยเท่านั้น

5.7 งานก่อสร้างระบบสายส่งแรงสูงและสถานีไฟฟ้าย่อย

5.7.1 งานติดตั้งเสา โครงเหล็กสายส่งและอุปกรณ์ รวมทั้งงานติดตั้งอุปกรณ์

ไฟฟ้าสถานีไฟฟ้าย่อย

สำหรับงานติดตั้ง เสา โครงเหล็กสายส่งและอุปกรณ์ ประกอบด้วย ลักษณะงาน
ดังนี้คือ PRELIMINARY WORK (ยกเว้น BOUNDARY POST), TOWERS, INSULATOR
STRING AND OVERHEAD GROUND WIRE ASSEMBLIES, CONDUCTOR AND
OVERHEAD GROUND WIRE STRINGING, LINE ACCESSORIES, GROUNDING
MATERIALS

สำหรับงานติดตั้งอุปกรณ์ไฟฟ้าสถานีไฟฟ้าย่อย หมายถึง เฉพาะการติดตั้ง
อุปกรณ์ไฟฟ้าเท่านั้น

$$\text{ใช้สูตร K} = 0.60 + 0.25 \text{ It/Io} + 0.15 \text{ Ft/Fo}$$

5.7.2 งานก่อสร้างฐานรากเสาไฟฟ้า (TOWER FOUNDATION) และงาน
ติดตั้ง BOUNDARY POST

$$\text{ใช้สูตร K} = 0.35 + 0.20 \text{ It/Io} + 0.20 \text{ Ct/Co} + 0.10 \text{ St/So} + 0.15 \text{ Ft/Fo}$$

5.7.3 งานก่อสร้างฐานรากอุปกรณ์ไฟฟ้าสถานีไฟฟ้าย่อย

$$\text{ใช้สูตร K} = 0.50 + 0.20 \text{ It/Io} + 0.15 \text{ CT/Co} + 0.15 \text{ St/So}$$

5.8 งานหล่อและตอกเสาเข็มคอนกรีตอัดแรง

5.8.1 งานเสาเข็มคอนกรีตอัดแรง

$$\text{ใช้สูตร K} = 0.35 + 0.15 \text{ It/Io} + 0.20 \text{ Ct/Co} + 0.30 \text{ St/So}$$

5.8.2 งานเสาเข็มแบบ CAST IN PLACE

$$\text{ใช้สูตร K} = 0.30 + 0.10 \text{ It/Io} + 0.25 \text{ Ct/Co} + 0.35 \text{ St/So}$$

ประเภทงานและสูตรต่อไปนี้ใช้เฉพาะงานก่อสร้างของการไฟฟ้าส่วนภูมิภาคเท่านั้น

5.9 งานก่อสร้างสายส่งแรงสูงระบบแรงดัน 69 – 115 KV.

5.9.1 ในกรณีที่ผู้ว่าจ้างเป็นผู้จัดหาวัสดุและหรืออุปกรณ์ให้

$$\text{ใช้สูตร K} = 0.80 + 0.05 \text{ It/Io} + 0.10 \text{ Mt/Mo} + 0.05 \text{ Ft/Fo}$$

5.9.2 ในกรณีที่ผู้รับจ้างเป็นผู้จัดหาวัสดุหรืออุปกรณ์

$$\text{ใช้สูตร K} = 0.45 + 0.05 \text{ It/Io} + 0.20 \text{ Mt/Mo} + 0.05 \text{ Ft/Fo} + 0.25 \text{ Wt/Wo}$$

ดัชนีราคาที่ใช้คำนวณตามสูตรที่ใช้กับสัญญาแบบปรับราคาได้ จัดทำขึ้นโดย
กระทรวงพาณิชย์

| | | |
|------|---|--|
| K | = | ESCALATION FACTOR |
| It | = | ดัชนีราคาผู้บริโภคทั่วไปของประเทศ ในเดือนที่ส่งงานแต่ละงวด |
| Io | = | ดัชนีราคาผู้บริโภคทั่วไปของประเทศ ในเดือนที่เปิดของประกวดราคา |
| Ct | = | ดัชนีราคาซีเมนต์ ในเดือนที่ส่งงานแต่ละงวด |
| Co | = | ดัชนีราคาซีเมนต์ ในเดือนที่เปิดของประกวดราคา |
| Mt | = | ดัชนีราคาวัสดุก่อสร้าง (ไม่รวมเหล็กและซีเมนต์) ในเดือนที่ส่งงานแต่ละงวด |
| Mo | = | ดัชนีราคาวัสดุก่อสร้าง (ไม่รวมเหล็กและซีเมนต์) ในเดือนที่เปิดของประกวดราคา |
| St | = | ดัชนีราคาเหล็ก ในเดือนที่ส่งงานแต่ละงวด |
| So | = | ดัชนีราคาเหล็ก ในเดือนที่เปิดของประกวดราคา |
| Gt | = | ดัชนีราคาเหล็กแผ่นเรียบที่ผลิตในประเทศ ในเดือนที่ส่งงานแต่ละงวด |
| Go | = | ดัชนีราคาเหล็กแผ่นเรียบที่ผลิตในประเทศ ในเดือนที่เปิดของประกวดราคา |
| At | = | ดัชนีราคาแอสฟัลท์ ในเดือนที่ส่งงานแต่ละงวด |
| Ao | = | ดัชนีราคาแอสฟัลท์ ในเดือนที่เปิดของประกวดราคา |
| Et | = | ดัชนีราคาเครื่องจักรกลและบริภัณฑ์ ในเดือนที่ส่งงานแต่ละงวด |
| Eo | = | ดัชนีราคาเครื่องจักรกลและบริภัณฑ์ ในเดือนที่เปิดของประกวดราคา |
| Ft | = | ดัชนีราคาน้ำมันดีเซลหมุนเร็ว ในเดือนที่ส่งงานแต่ละงวด |
| Fo | = | ดัชนีราคาน้ำมันดีเซลหมุนเร็ว ในเดือนที่เปิดของประกวดราคา |
| ACt | = | ดัชนีราคาท่อซีเมนต์ใยหิน ในเดือนที่ส่งงานแต่ละงวด |
| ACo | = | ดัชนีราคาท่อซีเมนต์ใยหิน ในเดือนที่เปิดของประกวดราคา |
| PVCt | = | ดัชนีราคาท่อ PVC ในเดือนที่ส่งงานแต่ละงวด |
| PVCo | = | ดัชนีราคาท่อ PVC ในเดือนที่เปิดของประกวดราคา |
| GIPt | = | ดัชนีราคาท่อเหล็กอบสังกะสี ในเดือนที่ส่งงานแต่ละงวด |

| | | |
|-----|---|---|
| PET | = | ดัชนีราคาท่อ HYDENSITY POL YETHYLENE ในเดือนที่ส่งงานแต่ละงวด |
| PEo | = | ดัชนีราคาท่อ HYDENSITY PLOYETHYLENE ในเดือนที่เปิดของประกวดราคา |
| Wt | = | ดัชนีราคาสายไฟฟ้า ในเดือนที่ส่งงานแต่ละงวด |
| Wo | = | ดัชนีราคาสายไฟฟ้า ในเดือนที่เปิดของประกวดราคา |

ค. วิธีการคำนวณที่ใช้กับสัญญาแบบปรับราคาได้

1. การคำนวณค่า K จากสูตรตามลักษณะงานนั้น ๆ ให้ใช้ตัวเลขดัชนีราคาวัสดุก่อสร้างของกระทรวงพาณิชย์ โดยใช้ฐานของปี 2530 เป็นเกณฑ์ในการคำนวณ
2. การคำนวณค่า K สำหรับกรณีที่มีงานก่อสร้างหลายประเภทรวมอยู่ในสัญญาเดียวกัน จะต้องแยกค่างานก่อสร้างแต่ละประเภทให้ชัดเจนตามลักษณะของงานนั้น และให้สอดคล้องกับสูตรที่ได้กำหนดไว้
3. การคำนวณหาค่า K กำหนดให้ใช้เลขทศนิยม 3 ตำแหน่งทุกขั้นตอนโดยไม่มีการปัดเศษ และกำหนดให้ทำเลขสัมพันธ์ (เปรียบเทียบ) ให้เป็นผลสำเร็จก่อน แล้วจึงนำผลลัพธ์ไปคูณกับตัวเลขคงที่หน้าเลขสัมพันธ์นั้น
4. ให้พิจารณาเงินเพิ่มหรือลดราคางานจากราคาที่ผู้รับจ้างทำสัญญาตกลงกับผู้ว่าจ้าง เมื่อค่า K ตามสูตรสำหรับงานก่อสร้างนั้น ๆ ในเดือนที่ส่งมอบงานมีค่าเปลี่ยนแปลงไปจากค่า K ในเดือนเปิดซองราคามากกว่า 4% ขึ้นไป โดยนำเฉพาะส่วนที่เกิน 4% มาคำนวณปรับเพิ่มหรือลดค่างานแล้วแต่กรณี (โดยไม่คิด 4% แรกให้)
5. ในกรณีที่ผู้รับจ้างไม่สามารถทำการก่อสร้างให้แล้วเสร็จตามระยะเวลาในสัญญา โดยเป็นความผิดของผู้รับจ้าง ค่า K ตามสูตรต่าง ๆ ที่จะนำมาใช้ในการคำนวณค่างานให้ใช้ค่า K ของเดือนสุดท้ายตามอายุสัญญา หรือค่า K ของเดือนที่ส่งมอบงานจริง แล้วแต่ที่ค่า K ตัวใดจะมีค่าน้อยกว่า
6. การจ่ายเงินแต่ละงวดให้จ่ายค่าจ้างงานที่ผู้รับจ้างทำได้แต่ละงวดตามสัญญาไปก่อน ส่วนค่างานเพิ่มหรือค่างานลดลงซึ่งจะคำนวณได้ต่อเมื่อทราบดัชนีราคาวัสดุก่อสร้างซึ่งนำมาคำนวณค่า K ของเดือนที่ส่งมอบงานงวดนั้น ๆ เป็นที่แน่นอนแล้ว เมื่อคำนวณเงินเพิ่มได้ให้ขอทำความตกลงเรื่องการเงินกับสำนักงบประมาณ

เอกสารแนบท้าย

๑.๖ บทนิยาม

- (๑) ผู้ที่มีผลประโยชน์ร่วมกัน
- (๒) การขัดขวางการแข่งขันอย่างเป็นธรรม

"อสมท ไปรษณีย์ โทรคมนาคม ทุกรายต้องช่วยกัน ร่วมสร้างสรรค์ความยั่งยืน"

บมจ.อสมท มีนโยบายต่อต้านคอร์รัปชันทุกรูปแบบ ซึ่งบุคลากรของ บมจ. อสมท ทุกระดับต้องยึดถือปฏิบัติ สามารถอ่านรายละเอียดเพิ่มเติมได้ที่ www.mcot.net/ir >บรรษัทภิบาล >การกำกับดูแลกิจการ >นโยบายต่อต้านคอร์รัปชัน

บทนิยาม

“ผู้เสนอราคาที่มีผลประโยชน์ร่วมกัน” หมายความว่า บุคคลธรรมดาหรือนิติบุคคลที่เข้าเสนอราคาขายในการประกวดราคาซื้อของกรม เป็นผู้มีส่วนได้เสียไม่ว่าโดยทางตรงหรือทางอ้อมในกิจการของบุคคลธรรมดาหรือนิติบุคคลอื่นที่เข้าเสนอราคาขายในการประกวดราคาซื้อของกรมในคราวเดียวกัน

การมีส่วนได้เสียไม่ว่าโดยทางตรงหรือทางอ้อมของบุคคลธรรมดาหรือนิติบุคคลดังกล่าวข้างต้น ได้แก่การที่บุคคลธรรมดาหรือนิติบุคคลดังกล่าวมีความสัมพันธ์กันในลักษณะดังต่อไปนี้

(๑) มีความสัมพันธ์กันในเชิงบริหาร โดยผู้จัดการ หุ่นส่วนผู้จัดการ กรรมการผู้จัดการ ผู้บริหาร หรือผู้มีอำนาจในการดำเนินงานในกิจการของบุคคลธรรมดาหรือของนิติบุคคลรายหนึ่ง มีอำนาจหรือสามารถใช้อำนาจในการบริหารจัดการกิจการของบุคคลธรรมดาหรือของนิติบุคคลอีกรายหนึ่งหรือหลายราย มีอำนาจหรือสามารถใช้อำนาจในการบริหารจัดการกิจการของบุคคลธรรมดาหรือของนิติบุคคลอีกรายหนึ่งหรือหลายราย ที่เสนอราคาให้แก่กรมในการประกวดราคาซื้อครั้งนี้

(๒) มีความสัมพันธ์กันในเชิงทุน โดยผู้เป็นหุ้นส่วนในห้างหุ้นส่วนสามัญ หรือผู้เป็นหุ้นส่วนไม่จำกัดความรับผิดในห้างหุ้นส่วนจำกัด หรือผู้ถือหุ้นรายใหญ่ในบริษัทจำกัดหรือบริษัทมหาชนจำกัด เป็นหุ้นส่วนในห้างหุ้นส่วนสามัญหรือห้างหุ้นส่วนจำกัด หรือเป็นผู้ถือหุ้นรายใหญ่ในบริษัทจำกัดหรือบริษัทมหาชนจำกัด อีกรายหนึ่งหรือหลายรายที่เสนอราคาให้แก่กรมในการประกวดราคาซื้อครั้งนี้

คำว่า “ผู้ถือหุ้นรายใหญ่” หมายความว่า ผู้ถือหุ้นซึ่งถือหุ้นเกินกว่าร้อยละสิบห้าในกิจการนั้น หรือในอัตราอื่นตามที่คณะกรรมการว่าด้วยการพัสดุเห็นสมควรประกาศกำหนดสำหรับกิจการบางประเภทหรือบางขนาด

(๓) มีความสัมพันธ์กันในลักษณะไขว้กันระหว่าง (๑) และ (๒) โดยผู้จัดการ หุ่นส่วนผู้จัดการ กรรมการผู้จัดการ ผู้บริหาร หรือผู้มีอำนาจในการดำเนินงานในกิจการของบุคคลธรรมดาหรือของนิติบุคคลรายหนึ่ง เป็นหุ้นส่วนในห้างหุ้นส่วนสามัญหรือห้างหุ้นส่วนจำกัด หรือเป็นผู้ถือหุ้นรายใหญ่ในบริษัทจำกัดหรือบริษัทมหาชนจำกัด อีกรายหนึ่งหรือหลายรายที่เข้าเสนอราคาให้แก่กรมในการประกวดราคาซื้อครั้งนี้ หรือในนัยกลับกัน

การดำรงตำแหน่ง การเป็นหุ้นส่วน หรือเข้าถือหุ้นดังกล่าวข้างต้นของคู่สมรส หรือบุตรที่ยังไม่บรรลุนิติภาวะของบุคคลใน (๑) (๒) หรือ (๓) ให้ถือว่าเป็นการดำรงตำแหน่ง การเป็นหุ้นส่วน หรือการถือหุ้นของบุคคลดังกล่าว

ในกรณีบุคคลใดใช้ชื่อบุคคลอื่นเป็นผู้จัดการ หุ่นส่วนผู้จัดการ กรรมการผู้จัดการ ผู้บริหาร ผู้เป็นหุ้นส่วนหรือผู้ถือหุ้นโดยที่ตนเองเป็นผู้ใช้อำนาจในการบริหารที่แท้จริง หรือเป็นผู้ถือหุ้นที่แท้จริงของห้างหุ้นส่วน หรือบริษัทจำกัด หรือบริษัทมหาชนจำกัด แล้วแต่กรณี และห้างหุ้นส่วน หรือบริษัทจำกัดหรือบริษัทมหาชนจำกัดที่เกี่ยวข้อง ได้เสนอราคาให้แก่กรมในการประกวดราคาซื้อคราวเดียวกัน ให้ถือว่าผู้เสนอราคาหรือผู้เสนองานนั้นมีความสัมพันธ์กันตาม (๑) (๒) หรือ (๓) แล้วแต่กรณี

บทนิยาม

“การขัดขวางการแข่งขันราคาอย่างเป็นธรรม” หมายความว่า การที่ผู้เสนอราคา รายหนึ่งหรือหลายรายกระทำการอย่างใด ๆ อันเป็นการขัดขวาง หรือเป็นอุปสรรค หรือไม่เปิดโอกาส ให้มีการแข่งขันราคาอย่างเป็นธรรมในการเสนอราคาต่อกรม ไม่ว่าจะกระทำโดยการสมยอมกัน หรือ โดยการให้ ขอให้หรือรับว่าจะให้ เรียก รับ หรือยอมจะรับเงินหรือทรัพย์สิน หรือประโยชน์อื่นใด หรือใช้กำลังประทุษร้าย หรือข่มขู่ว่าจะใช้กำลังประทุษร้าย หรือแสดงเอกสารอันเป็นเท็จ หรือกระทำ การใดโดยทุจริต ทั้งนี้ โดยมีวัตถุประสงค์ที่จะแสวงหาประโยชน์ในระหว่างผู้เสนอราคาด้วยกัน หรือ เพื่อให้ประโยชน์แก่ผู้เสนอการารายหนึ่งรายใดเป็นผู้มีสิทธิทำสัญญากับกรม หรือเพื่อหลีกเลี่ยงการแข่งขัน ราคาอย่างเป็นธรรม หรือเพื่อให้เกิดความได้เปรียบกรมโดยมิใช่เป็นไปในทางประกอบธุรกิจปกติ

เอกสารแนบท้าย

๑.๗ แบบบัญชีเอกสารที่กำหนดไว้ในระบบ จัดซื้อจัดจ้างภาครัฐด้วยอิเล็กทรอนิกส์

(๑) บัญชีเอกสารส่วนที่ ๑

(๒) บัญชีเอกสารส่วนที่ ๒

"อสมท โปร่งใส ห่างไกลคอร์รัปชัน ทุกคนต้องช่วยกัน ร่วมสร้างสรรค์ความยั่งยืน"

บมจ.อสมท มีนโยบายต่อต้านคอร์รัปชันทุกรูปแบบ ซึ่งบุคลากรของ บมจ. อสมท ทุกระดับต้องยึดถือปฏิบัติ
สามารถอ่านรายละเอียดเพิ่มเติมได้ที่ www.mcoi.net/th >บรรษัทภิบาล >การกำกับดูแลกิจการ >นโยบายต่อต้านคอร์รัปชัน

บัญชีเอกสารส่วนที่ ๑

๑. ในกรณีผู้ยื่นข้อเสนอเป็นนิติบุคคล

(ก) ห้างหุ้นส่วนสามัญหรือห้างหุ้นส่วนจำกัด

- สำเนาหนังสือรับรองการจดทะเบียนนิติบุคคล

ไฟล์ข้อมูล.....ขนาดไฟล์..... จำนวนแผ่น

- บัญชีรายชื่อหุ้นส่วนผู้จัดการ

ไฟล์ข้อมูล.....ขนาดไฟล์..... จำนวนแผ่น

- ผู้มีอำนาจควบคุม (ถ้ามี)

ไฟล์ข้อมูล.....ขนาดไฟล์..... จำนวนแผ่น

(ข) บริษัทจำกัดหรือบริษัทมหาชนจำกัด

- สำเนาหนังสือรับรองการจดทะเบียนนิติบุคคล

ไฟล์ข้อมูล.....ขนาดไฟล์..... จำนวนแผ่น

- สำเนาหนังสือบริคณห์สนธิ

ไฟล์ข้อมูล.....ขนาดไฟล์..... จำนวนแผ่น

- บัญชีรายชื่อกรรมการผู้จัดการ

ไฟล์ข้อมูล.....ขนาดไฟล์..... จำนวนแผ่น

บัญชีผู้ถือหุ้นรายใหญ่ (ถ้ามี)

ไม่มีผู้ถือหุ้นรายใหญ่

มีผู้ถือหุ้นรายใหญ่

ไฟล์ข้อมูล.....ขนาดไฟล์..... จำนวนแผ่น

- ผู้มีอำนาจควบคุม (ถ้ามี)

ไม่มีผู้มีอำนาจควบคุม

มีผู้มีอำนาจควบคุม

ไฟล์ข้อมูล.....ขนาดไฟล์..... จำนวนแผ่น

๒. ในกรณีผู้ยื่นข้อเสนอไม่เป็นนิติบุคคล

(ก) บุคคลธรรมดา

- สำเนาบัตรประจำตัวประชาชนของผู้ยื่น

ไฟล์ข้อมูล.....ขนาดไฟล์..... จำนวนแผ่น

(ข) คณะบุคคล

- สำเนาข้อตกลงที่แสดงถึงการเข้าเป็นหุ้นส่วน

ไฟล์ข้อมูล.....ขนาดไฟล์..... จำนวนแผ่น

- สำเนาบัตรประจำตัวประชาชนของผู้เป็นหุ้นส่วน

ไฟล์ข้อมูล.....ขนาดไฟล์..... จำนวนแผ่น

๓. ในกรณีผู้ยื่นข้อเสนอเป็นผู้ยื่นข้อเสนอร่วมกันในฐานะเป็นผู้ร่วมค้า
- สำเนาสัญญาของการเข้าร่วมค้า
ไฟล์ข้อมูล.....ขนาดไฟล์..... จำนวนแผ่น
 - (ก) ในกรณีผู้ร่วมค้าเป็นบุคคลธรรมดา
 - บุคคลสัญชาติไทย
สำเนาบัตรประจำตัวประชาชน
ไฟล์ข้อมูล.....ขนาดไฟล์..... จำนวนแผ่น
 - บุคคลที่มีเชื้อสัญชาติไทย
สำเนาหนังสือเดินทาง
ไฟล์ข้อมูล.....ขนาดไฟล์..... จำนวนแผ่น
 - (ข) ในกรณีผู้ร่วมค้าเป็นนิติบุคคล
 - ห้างหุ้นส่วนสามัญหรือห้างหุ้นส่วนจำกัด
สำเนาหนังสือรับรองการจดทะเบียนนิติบุคคล
ไฟล์ข้อมูล.....ขนาดไฟล์..... จำนวนแผ่น
 - บัญชีรายชื่อหุ้นส่วนผู้จัดการ
ไฟล์ข้อมูล.....ขนาดไฟล์..... จำนวนแผ่น
 - ผู้มีอำนาจควบคุม (ถ้ามี)
 - ไม่มีผู้มีอำนาจควบคุม
 - มีผู้มีอำนาจควบคุม
ไฟล์ข้อมูล.....ขนาดไฟล์..... จำนวนแผ่น
 - บริษัทจำกัดหรือบริษัทมหาชนจำกัด
สำเนาหนังสือรับรองการจดทะเบียนนิติบุคคล
ไฟล์ข้อมูล.....ขนาดไฟล์..... จำนวนแผ่น
 - สำเนาหนังสือบริคณห์สนธิ
ไฟล์ข้อมูล.....ขนาดไฟล์..... จำนวนแผ่น
 - บัญชีรายชื่อกรรมการผู้จัดการ
ไฟล์ข้อมูล.....ขนาดไฟล์..... จำนวนแผ่น
 - บัญชีผู้ถือหุ้นรายใหญ่
 - ไม่มีผู้ถือหุ้นรายใหญ่
 - มีผู้ถือหุ้นรายใหญ่
ไฟล์ข้อมูล.....ขนาดไฟล์..... จำนวนแผ่น
 - ผู้มีอำนาจควบคุม (ถ้ามี)
 - ไม่มีผู้มีอำนาจควบคุม
 - มีผู้มีอำนาจควบคุม
ไฟล์ข้อมูล.....ขนาดไฟล์..... จำนวนแผ่น

๔. อื่น ๆ (ถ้ามี)



ไฟล์ข้อมูล.....ขนาดไฟล์..... จำนวนแผ่น



ไฟล์ข้อมูล.....ขนาดไฟล์..... จำนวนแผ่น



ไฟล์ข้อมูล.....ขนาดไฟล์..... จำนวนแผ่น

ข้าพเจ้าขอรับรองว่า เอกสารหลักฐานที่ข้าพเจ้ายื่นพร้อมการเสนอราคาทางระบบจัดซื้อจัดจ้างภาครัฐด้วยอิเล็กทรอนิกส์ในการประกวดราคาอิเล็กทรอนิกส์ครั้งนี้ถูกต้องและเป็นความจริงทุกประการ

ลงชื่อ.....ผู้ยื่นข้อเสนอ
(.....)

.....

บัญชีเอกสารส่วนที่ ๒

- ๑. หนังสือมอบอำนาจซึ่งปิดอากรแสตมป์ตามกฎหมายในกรณีที่ผู้ยื่นข้อเสนอมอบอำนาจให้บุคคลอื่นลงนามในใบเสนอราคาแทน
ไฟล์ข้อมูล.....ขนาดไฟล์.....จำนวน.....แผ่น
- ๒. หลักประกันการเสนอราคา
ไฟล์ข้อมูล.....ขนาดไฟล์.....จำนวน.....แผ่น
- ๓. สำเนาหนังสือรับรองผลงานก่อสร้าง (ถ้ามี)
 - ไม่มีหนังสือรับรองผลงานก่อสร้าง
 - มีหนังสือรับรองผลงาน
ไฟล์ข้อมูล.....ขนาดไฟล์.....จำนวน.....แผ่น
- ๔. อื่นๆ (ถ้ามี)
 - ๔.๑.....
ไฟล์ข้อมูล.....ขนาดไฟล์.....จำนวน.....แผ่น
 - ๔.๒.....
ไฟล์ข้อมูล.....ขนาดไฟล์.....จำนวน.....แผ่น
 - ๔.๓.....
ไฟล์ข้อมูล.....ขนาดไฟล์.....จำนวน.....แผ่น

ข้าพเจ้าขอรับรองว่าเอกสารหลักฐานที่ข้าพเจ้าได้ยื่นมาพร้อมการเสนอราคาทางระบบจัดซื้อจัดจ้างภาครัฐด้วยอิเล็กทรอนิกส์ในการประกวดราคาอิเล็กทรอนิกส์ครั้งนี้ถูกต้องและเป็นความจริงทุกประการ

ลงชื่อ.....ผู้ยื่นข้อเสนอ
(.....)

เอกสารแนบท้าย

๑.๘ แผนการใช้วัสดุที่ผลิตภายในประเทศและ แผนการใช้เหล็กที่ผลิตภายในประเทศ

"อสมท โปร่งใส ห่างไกลคอร์รัปชัน ทุกคนต้องช่วยกัน ร่วมสร้างสรรค์ความยั่งยืน"

บมจ.อสมท มีนโยบายต่อต้านคอร์รัปชันทุกรูปแบบ ซึ่งบุคลากรของ บมจ. อสมท ทุกระดับต้องยึดถือปฏิบัติ
สามารถอ่านรายละเอียดเพิ่มเติมได้ที่ www.mcot.net/ir >บริษัทภิบาล >การกำกับดูแลกิจการ >นโยบายต่อต้านคอร์รัปชัน

ตารางการจัดทำแผนการใช้เหล็กที่ผลิตในประเทศ

โครงการ.....

รายการวัสดุหรือครุภัณฑ์ที่ใช้ในโครงการ

แผนการใช้เหล็กที่ผลิตภายในประเทศ

ปริมาณเหล็กทั้งโครงการ ต้น

| ลำดับ | รายการ | หน่วย | ปริมาณ | ราคาต่อหน่วย (บาท) | เป็นเงิน (รวม) | วัสดุ ในประเทศ | วัสดุ ต่างประเทศ |
|-------------------|--------------|-------|--------|-----------------------|-------------------|-------------------|---------------------|
| 1 | เหล็กเส้น | ตัน | | | | | |
| 2 | เหล็กข้ออ | ตัน | | | | | |
| 3 | เหล็กเส้นกลม | ตัน | | | | | |
| 4 | | | | | | | |
| 5 | | | | | | | |
| รวม | | | | | | | |
| อัตรา (ร้อยละ) | | | | | | | |

ลงชื่อ.....(คู่สัญญาฝ่ายผู้รับจ้าง)

()

ตารางการจัดทำแผนการใช้วัสดุที่ผลิตในประเทศ

โครงการ.....

รายการวัสดุหรือครุภัณฑ์ที่ใช้ในโครงการ

แผนการใช้วัสดุที่ผลิตภายในประเทศ

| ลำดับ | รายการ | หน่วย | ปริมาณ | ราคาต่อหน่วย (บาท) | เป็นเงิน (รวม) | วัสดุ ในประเทศ | วัสดุ ต่างประเทศ |
|-------------------|--------|-------|--------|-----------------------|-------------------|-------------------|---------------------|
| 1 | | | | | | | |
| 2 | | | | | | | |
| 3 | | | | | | | |
| 4 | | | | | | | |
| 5 | | | | | | | |
| รวม | | | | | | | |
| อัตรา (ร้อยละ) | | | | | | | |

ลงชื่อ.....(คู่สัญญาฝ่ายผู้รับจ้าง)

()

เอกสารแนบท้าย

๑.๙ ขอบเขตงานจ้าง

"อสมท โปร่งใส ห่างไกลคอร์รัปชัน ทุกคนต้องช่วยกัน ร่วมสร้างสรรค์ความยั่งยืน"

บมจ.อสมท มีนโยบายต่อต้านคอร์รัปชันทุกรูปแบบ ซึ่งบุคลากรของ บมจ. อสมท ทุกระดับต้องยึดถือปฏิบัติ
สามารถอ่านรายละเอียดเพิ่มเติมได้ที่ www.mcot.net/ir >บรรษัทภิบาล >การกำกับดูแลกิจการ >นโยบายต่อต้านคอร์รัปชัน

ข้อกำหนดคุณลักษณะเฉพาะขอบเขตของงาน (Terms of Reference : TOR)

จ้างเหมาปรับปรุงโรงอาหาร บมจ.อสมท โดยวิธีประกวดราคาอิเล็กทรอนิกส์ (e - bidding)

1) ความเป็นมา

บริษัท อสมท จำกัด (มหาชน) ได้ยกเลิกการใช้งานโรงอาหารเดิมบริเวณชั้น 11 อาคารอเนกประสงค์ ทำให้พนักงานเจ้าหน้าที่ต้องออกไปรับประทานอาหารภายนอกสถานที่ปฏิบัติงานซึ่งไม่ได้รับความสะดวกเท่าที่ควรและราคาอาหารค่อนข้างสูง บมจ.อสมท จึงมีแผนงานดำเนินการปรับปรุงพื้นที่บางส่วนบริเวณชั้นล่าง อาคารอำนวยการ 2 ให้เป็นโรงอาหารเพื่อให้พนักงานได้รับความสะดวกและสามารถรับประทานอาหารในราคาที่เหมาะสม ทั้งนี้ เพื่อให้ได้แบบรูปรายละเอียดที่จะนำไปใช้การก่อสร้างโรงอาหารที่มีความทันสมัย สวยงาม มั่นคง แข็งแรง ถูกต้องตามหลักวิชาการและกฎหมายที่เกี่ยวข้อง บมจ.อสมท จึงได้ว่าจ้าง บริษัท โก นา จำกัด ซึ่งเป็นผู้รับจ้างออกแบบก่อสร้างดำเนินการออกแบบและจัดทำราคากลาง โดย บมจ.อสมท จะใช้แบบรูปรายละเอียดดังกล่าวเพื่อการก่อสร้างและจัดจ้างผู้รับเหมาก่อสร้าง ต่อไป

2) วัตถุประสงค์

เพื่อต้องการจ้างเหมาผู้ประกอบธุรกิจเกี่ยวกับการรับเหมาก่อสร้างที่มีความรู้ ความชำนาญ มีประสบการณ์ สามารถดำเนินการปรับปรุงพื้นที่บางส่วนบริเวณชั้นล่าง อาคารอำนวยการ 2 ให้เป็นโรงอาหารที่มีความทันสมัย สวยงาม มั่นคง แข็งแรง ถูกต้องตามหลักวิชาการและกฎหมายที่เกี่ยวข้อง ตามแบบรูปรายละเอียดที่ผู้ว่าจ้างกำหนด โดยวิธีประกวดราคาอิเล็กทรอนิกส์ (e - bidding)

3) คุณสมบัติผู้เสนอราคา

- 3.1 ผู้ยื่นข้อเสนอจะต้องเป็นนิติบุคคลหรือกิจการร่วมค้าและจะต้องมีสำนักงานอยู่ในประเทศไทยและมีอาชีพรับจ้างงานที่ประกวดราคาจ้างด้วยวิธีการทางอิเล็กทรอนิกส์
- 3.2 ผู้ยื่นข้อเสนอจะต้องมีผลงานก่อสร้างหรืองานประเภทเดียวกับงานจ้างในคราวนี้ไม่น้อยกว่าร้อยละ 50 ของวงเงินงบประมาณ (2,000,000.-บาท) ในสัญญาเดียวซึ่งเป็นผลงานย้อนหลังไม่เกิน 5 ปี นับย้อนหลังตั้งแต่วันยื่นข้อเสนอ จำนวน ไม่น้อยกว่า 1 ผลงาน และจะต้องเป็นสัญญาโดยตรงกับหน่วยงานราชการที่เป็นหน่วยงานตามกฎหมายว่าด้วยระเบียบบริหารราชการส่วนท้องถิ่น รัฐวิสาหกิจ หรือหน่วยงานเอกชนที่มีความน่าเชื่อถือ
- 3.3 ผู้ยื่นข้อเสนอต้องเป็นผู้ที่ขึ้นทะเบียนผู้ประกอบการไว้กับกรมบัญชีกลาง
- 3.4 ผู้ยื่นข้อเสนอจะต้องเป็นผู้มีความสามารถตามกฎหมาย ไม่เป็นบุคคลล้มละลาย และไม่อยู่ระหว่างเลิกกิจการ
- 3.5 ผู้ยื่นข้อเสนอจะต้องลงทะเบียนในระบบจัดซื้อจัดจ้างภาครัฐด้วยอิเล็กทรอนิกส์ (Electronic Government Procurement : e - GP) ของกรมบัญชีกลาง
- 3.6 ผู้ยื่นข้อเสนอที่ได้รับคัดเลือกเป็นคู่สัญญาจะต้องลงทะเบียนในระบบจัดซื้อจัดจ้างภาครัฐด้วยอิเล็กทรอนิกส์ (Electronic Government Procurement : e - GP) ของกรมบัญชีกลางตามที่คณะกรรมการ ปปช.กำหนด
- 3.7 ผู้ยื่นข้อเสนอที่ได้รับการคัดเลือกเป็นคู่สัญญาจะต้องรับและจ่ายเงินผ่านบัญชีธนาคารเว้นแต่การจ่ายเงินแต่ละครั้งมีมูลค่าไม่เกินสามหมื่นบาท คู่สัญญาอาจจ่ายเป็นเงินสดได้

13.8 ผู้ยื่น
ดร. ชัยวัฒน์
1

- 3.8 ผู้ยื่นข้อเสนอจะต้องไม่เป็นบุคคลที่อยู่ระหว่างถูกระงับการยื่นข้อเสนอหรือทำสัญญากับหน่วยงานรัฐไว้ชั่วคราวเนื่องจากเป็นผู้ที่ไม่ผ่านเกณฑ์การประเมินผลการปฏิบัติงานของผู้ประกอบการตามระเบียบที่รัฐมนตรีว่าการกระทรวงการคลังกำหนดตามที่ประกาศเผยแพร่ในระบบเครือข่ายสารสนเทศของกรมบัญชีกลาง
- 3.9 ผู้ยื่นข้อเสนอจะต้องมีคุณสมบัติและไม่มีลักษณะต้องห้ามตามที่คณะกรรมการนโยบายการจัดซื้อจัดจ้างและการบริหารพัสดุภาครัฐกำหนดในราชกิจจานุเบกษา
- 3.10 ผู้ยื่นข้อเสนอที่เป็นนิติบุคคล กรรมการผู้จัดการ หรือหุ้นส่วนผู้จัดการ จะต้องเป็นคนไทยและจะต้องมีผู้ถือหุ้นที่เป็นคนไทยเกินกว่าร้อยละห้าสิบของทุนจดทะเบียนจัดตั้งนิติบุคคล
- 3.11 ผู้ยื่นข้อเสนอจะต้องไม่เป็นผู้ที่ถูกระบุชื่อไว้ในบัญชีรายชื่อผู้ทำงานของทางราชการและได้แจ้งเวียนชื่อไว้แล้วหรือไม่เป็นผู้ที่ได้รับผลของการสั่งให้นิติบุคคลหรือบุคคลอื่นเป็นผู้ทำงานตามระเบียบของทางราชการ
- 3.12 ผู้ยื่นข้อเสนอจะต้องไม่เป็นผู้ที่ได้รับเอกสิทธิ์หรือความคุ้มครองซึ่งอาจปฏิเสธไม่ยอมขึ้นศาลไทยเว้นแต่รัฐบาลของผู้เสนอราคาได้มีคำสั่งให้สละสิทธิ์ความคุ้มครองเช่นว่านั้น
- 3.13 ผู้ยื่นข้อเสนอที่ได้รับคัดเลือกให้เป็นคู่สัญญาต้องไม่อยู่ในฐานะเป็นผู้ไม่แสดงบัญชีรายรับรายจ่ายหรือแสดงบัญชีรายรับรายจ่ายไม่ถูกต้องครบถ้วนในสาระสำคัญ
- 3.14 ผู้ยื่นข้อเสนอจะต้องไม่เป็นผู้มีผลประโยชน์ร่วมกันกับผู้เสนอราคารายอื่น
- 3.15 ผู้ยื่นข้อเสนอจะต้องไม่เป็นผู้ที่มีพฤติกรรม และ/หรือ การกระทำใดๆ อันเป็นการขัดขวางการแข่งขันราคาอย่างเป็นธรรม
- 3.16 ผู้ยื่นข้อเสนอจะต้องมีสถานปณิกหรือวิศวกรที่ได้รับใบอนุญาตประกอบวิชาชีพตามกฎหมาย ระดับไม่ต่ำกว่าภาคี เป็นผู้รับผิดชอบควบคุมดูแลการก่อสร้างแต่ละประเภทงานให้เป็นไปตามแบบรูปรายละเอียดตามสัญญา
- 3.17 ผู้ยื่นข้อเสนอที่ขึ้นทะเบียนเป็นผู้ประกอบวิสาหกิจขนาดกลางและขนาดย่อม (SMEs) จะได้รับการพิจารณาแต้มต่อในการเสนอราคาสูงกว่าราคาต่ำสุดของผู้ยื่นข้อเสนอรายอื่นไม่เกินร้อยละ 10



4) คุณลักษณะและขอบเขตของงาน

- 4.1 ลักษณะของงานเป็นการปรับปรุงพื้นที่บางส่วนภายในอาคารเดิมของผู้ว่าจ้าง โดยผู้รับจ้างจะต้องดำเนินการก่อสร้างและจัดหาวัสดุ ครุภัณฑ์ วัสดุสิ่งของ และอื่นๆ ตามแบบรูปรายละเอียดที่ผู้ว่าจ้างกำหนด ด้วยค่าใช้จ่ายของผู้รับจ้างเองทั้งสิ้น
- 4.2 ผู้ยื่นข้อเสนอที่ได้รับการคัดเลือกเป็นคู่สัญญาจะต้องดำเนินการก่อสร้างให้เป็นไปตามแบบรูปรายละเอียดที่ผู้ว่าจ้างกำหนด ดังนี้
 - 4.2.1 แบบปรับปรุงอาคาร โครงการ : ปรับปรุงพื้นที่รับประทานอาหาร จำนวน 23 แผ่น
 - 4.2.2 หนังสือโครงการออกแบบปรับปรุงโรงอาหาร บริษัท อสมท จำกัด (มหาชน) เลขที่ 63/1
รายการประกอบแบบงานตกแต่งภายใน จำนวน 19 แผ่น
 - 4.2.3 แบบสรุปราคากลางงานก่อสร้าง (แบบ ปร.6) จำนวน 1 แผ่น
 - 4.2.4 แบบสรุปค่าก่อสร้าง (แบบ ปร.5 (ก)) จำนวน 1 แผ่น
 - 4.2.5 แบบสรุปค่าครุภัณฑ์ก่อสร้าง (แบบ ปร.5 (ข)) จำนวน 1 แผ่น
 - 4.2.6 แบบแสดงรายการ ปริมาณงานและราคา (แบบ ปร.4) จำนวน 9 แผ่น

4.3 ผู้ยื่น.....
ดร. อ. ใหญ่

- 4.3 ผู้ยื่นข้อเสนอที่ได้รับการคัดเลือกเป็นคู่สัญญาจะต้องใช้วัสดุประเภทวัสดุหรือครุภัณฑ์ที่ผลิตภายในประเทศไม่น้อยกว่าร้อยละ 60 ของมูลค่าวัสดุที่จะใช้ในงานก่อสร้างทั้งหมดตามสัญญา
- 4.4 ผู้ยื่นข้อเสนอที่ได้รับการคัดเลือกเป็นคู่สัญญาจะต้องใช้เหล็กที่ผลิตภายในประเทศไม่น้อยกว่าร้อยละ 90 ของปริมาณเหล็กที่ต้องใช้ทั้งหมดตามสัญญา
- 4.5 เงื่อนไขเฉพาะงาน
- 4.5.1 ผู้ว่าจ้างไม่อนุญาตให้ผู้รับจ้างก่อสร้าง จัดสร้างที่พักคนงานภายในพื้นที่ของผู้ว่าจ้าง
- 4.5.2 ผู้รับจ้างก่อสร้างจะต้องทำการสำรวจ และตรวจสอบพื้นที่จริงโดยละเอียด ถ้ารูปแบบและรายละเอียดประกอบแบบขัดแย้งกับสถานที่จริง ให้ผู้รับจ้างก่อสร้างยึดถือการตัดสินใจของผู้ว่าจ้างเป็นหลักในการปฏิบัติงานโดยไม่มีเงื่อนไขใดๆ หรือในกรณีรูปแบบกับรายการประกอบแบบขัดแย้งกัน ให้ถือประโยชน์สูงสุดของผู้ว่าจ้างเป็นหลัก
- 4.5.3 ในกรณีที่รูปแบบและรายการประกอบแบบไม่ระบุรายการหรือถนนระบบสาธารณูปโภคบางส่วน แต่มีความจำเป็นต้องดำเนินการเพื่อให้การก่อสร้างดังกล่าวเป็นไปตามรูปแบบและรายการประกอบแบบ ผู้รับจ้างก่อสร้างต้องรับผิดชอบดำเนินการด้วย โดยต้องกระทำให้เป็นไปอย่างเรียบร้อย และถูกต้องตามคำสั่งของผู้ว่าจ้างทุกประการ
- 4.5.4 ข้อกำหนดพิเศษของสัญญาจ้าง อาจแสดงไว้ในรูปแบบหรือเอกสารเพิ่มเติมต่อท้ายรายละเอียดหรือเอกสารประกอบใบเสนอราคาจ้าง หรือเอกสารแยกต่างหาก ให้ถือเป็นส่วนหนึ่งของสัญญาจ้าง
- 4.5.5 ในกรณีที่ผู้ว่าจ้างพิจารณาแล้วเห็นว่าการทำงานของผู้รับจ้างอาจจะก่อให้เกิดอันตรายหรือเป็นสาเหตุให้เกิดความเสียหายต่อชีวิตและทรัพย์สินของผู้ว่าจ้าง หรือสาธารณะอื่นใด ผู้ว่าจ้างมีสิทธิ์สั่งให้ผู้รับจ้างก่อสร้างหยุดทำงานได้ทันทีและผู้รับจ้างก่อสร้างจะต้องปฏิบัติตามในทันทีจนกว่าผู้รับจ้างก่อสร้างจะทำการแก้ไขให้เป็นที่ปลอดภัยแล้วจึงจะอนุญาตให้ทำงานต่อไปได้ และการสั่งหยุดงานในกรณีนี้ ผู้รับจ้างก่อสร้างไม่สามารถนำมาเป็นสาเหตุหรือเงื่อนไขใด ๆ ในการขอต่ออายุสัญญาจ้างหรือคิดราคางานเพิ่มขึ้นแต่ประการใด
- 4.5.6 ให้ผู้รับจ้างก่อสร้างทำความสะอาดบริเวณพื้นที่ทำงานให้เรียบร้อย และปลอดภัยทุกวัน หากมีเศษซากวัสดุใดที่ใช้การไม่ได้ให้ผู้รับจ้างนำขนออกไปทิ้งภายนอกพื้นที่ของผู้ว่าจ้างทันที
- 4.5.7 วัสดุและสิ่งกีดขวางการปรับปรุงที่จำเป็นต้องขนย้ายออกไป ผู้รับจ้างก่อสร้างจะต้องดำเนินการตามความเห็นชอบของผู้ควบคุมงาน และมีให้เกิดความเสียหายแก่ทรัพย์สินของผู้ว่าจ้าง สำหรับค่าใช้จ่ายเพื่อการนี้เป็นภาระของผู้รับจ้างก่อสร้างแต่เพียงผู้เดียว
- 4.5.8 ในกรณีที่มีการเพิ่มหรือลดเนื้องานบางส่วน ให้ผู้รับจ้างก่อสร้างถือราคาตามสัญญาเพิ่มหรือลดเป็นที่สิ้นสุด
- 4.5.9 การตรวจงาน ผู้ว่าจ้างหรือผู้ควบคุมงานที่ผู้ว่าจ้างแต่งตั้ง มีสิทธิ์ในการตรวจสอบคุณภาพวัสดุ และตรวจสอบความก้าวหน้าของงาน ณ สถานที่ปรับปรุงได้ตลอดเวลา การตรวจสอบนี้รวมถึงการตรวจเครื่องจักรเครื่องมือ อุปกรณ์ โรงงาน และส่วนอื่นใดที่เกี่ยวข้องกับกิจการงาน
- 4.5.10 การตรวจสอบคุณภาพวัสดุที่นำมาใช้งาน หากปรากฏว่าคุณภาพไม่ได้ตามข้อกำหนดเป็นภาระของผู้รับจ้างก่อสร้างต้องแก้ไขหรือนำออกไป แล้วนำวัสดุที่มีคุณภาพตามข้อกำหนดมาทดแทน

/ 4.5.11 การตรวจ.....

- 4.5.11 การตรวจสอบคุณภาพงาน หากจำเป็นต้องทำการขุด รื้อ หรือเปิดออก เพื่อการตรวจสอบแล้ว เป็นภาระของผู้รับจ้างก่อสร้างจะต้องจัดทำใหม่ ให้เป็นที่เรียบร้อย มีคุณภาพใช้ได้ กรณีที่การ ตรวจสอบนั้นกระทำหลังจากงานผ่านการตรวจสอบคุณภาพขั้นต้นไปแล้ว เมื่อมีการ ตรวจสอบใหม่พบว่าคุณภาพของงานใช้ไม่ได้ ค่าใช้จ่ายในการดำเนินการให้งานกลับสู่สภาพ เดิมก่อนดำเนินการตรวจสอบครั้งใหม่นี้เป็นของผู้รับจ้างก่อสร้าง
- 4.5.12 การทำงานใดหรือวัสดุที่นำมาใช้งานที่มีได้อยู่ภายใต้การควบคุมหรือเห็นชอบจากผู้ว่าจ้างหรือ ผู้ควบคุมงาน ผู้ว่าจ้างหรือผู้ควบคุมงานอาจสั่งให้แก้ไข หรือนำออกไปโดยผู้รับจ้างก่อสร้าง ต้องรีบดำเนินการและรับภาระค่าใช้จ่ายเองทั้งสิ้น
- 4.5.13 การจัดหาวัสดุและอุปกรณ์ ผู้รับจ้างก่อสร้างต้องสั่งของล่วงหน้าและตรวจสอบจำนวนให้ ถูกต้องและจะต้องเป็นผู้รับผิดชอบหากเกิดความผิดพลาด ถ้าช้าอันเป็นเหตุให้การดำเนินการ ไม่ทันตามระยะเวลาที่กำหนด
- 4.5.14 การเทียบเท่าวัสดุ/อุปกรณ์ ผู้รับจ้างก่อสร้างมีสิทธิขอเทียบเท่าเพื่ออนุมัติเลือกใช้วัสดุที่มีชื่อ แตกต่างจากที่ระบุไว้ในแบบ รูป หรือรายการละเอียดประกอบแบบได้ ในหลักการคุณภาพ เท่ากันหรือดีกว่า ราคาเท่ากันหรือแพงกว่า ผู้รับจ้างก่อสร้างจะขอเทียบเท่าได้ในกรณี ดังนี้
- (1) มีระบุในรายการละเอียดประกอบแบบ “หรือคุณภาพเทียบเท่า” หรือเทียบเท่า
 - (2) วัสดุที่ใช้ระบุชื่อผลิตภัณฑ์ ไว้ในท้องตลาดมีไม่พอ หรือขาดตลาด หรือบริษัทผู้ผลิตเลิก ผลิต หรือผลิตไม่ทัน โดยผู้รับจ้างก่อสร้างต้องแสดงเอกสารประกอบให้ชัดเจน เช่น หนังสือยืนยัน การเลิกผลิต หรือ ผลิตไม่ทัน เอกสารเปรียบเทียบคุณสมบัติตามเทคนิค โดยผู้ทรงคุณวุฒิเฉพาะทาง และเปรียบเทียบราคา ทั้งนี้ผู้ว่าจ้าง ขอสงวนสิทธิ์ในการ อนุมัติวัสดุรายการเทียบเท่า
- 4.5.15 การใช้วัสดุ ในกรณีที่วัสดุหรืออุปกรณ์ที่กำหนดขาดตลาด หรือนำเข้าไม่ทันตามระยะเวลาที่ กำหนด ผู้รับจ้างก่อสร้างจะต้องชี้แจงเหตุผล หรือแสดงหลักฐานจากผู้ผลิตหรือนำเข้าหรือ ผู้แทนจำหน่าย เป็นลายลักษณ์อักษร โดยต้องนำเสนอมากกว่า 1 รายการ พร้อมแนบหนังสือ รับรองคุณภาพ จากผู้ผลิต ผู้จำหน่ายเพื่อใช้ประกอบการพิจารณาให้กบคณะกรรมการ
- 4.5.16 กรณีที่ผู้รับจ้างก่อสร้างต้องการใช้น้ำประปาและไฟฟ้าของผู้ว่าจ้างเพื่อใช้เกี่ยวกับงานจ้างใน คราวนี้ ผู้รับจ้างก่อสร้างจะต้องชำระค่ากระแสไฟฟ้าและน้ำประปา โดยผู้รับจ้างก่อสร้าง จะต้องติดตั้งมิเตอร์และมาตรวัดน้ำตามตำแหน่งที่ผู้ว่าจ้างกำหนด ซึ่งผู้ว่าจ้างจะเรียกเก็บค่า กระแสไฟฟ้าและค่าน้ำประปาตามมาตรฐานอัตราค่าน้ำประปาและค่ากระแสไฟฟ้าของ ผู้ว่าจ้าง
- 4.5.17 การป้องกันอันตรายและความเสียหายขณะก่อสร้าง ให้เป็นไปตามมาตรฐานของ กระทรวงมหาดไทย เรื่อง ความปลอดภัยในการทำงานก่อสร้างโดยเคร่งครัด
- 4.5.18 ก่อนที่ผู้รับจ้างก่อสร้างจะนำวัสดุเข้ามาใช้ในโครงการ ผู้รับจ้างก่อสร้างจะต้องมีหนังสือขอใช้ วัสดุทุกครั้ง โดยนำเสนอประธานกรรมการตรวจรับผ่านผู้ควบคุมงาน ตรวจสอบให้ตรงกับ คุณสมบัติหรือลักษณะที่ต้องการของสิ่งนั้น
- 4.5.19 ผู้รับจ้างก่อสร้างและทีมงานของผู้รับจ้างก่อสร้างจะต้องปฏิบัติตามระเบียบและข้อปฏิบัติของ ผู้ว่าจ้างอย่างเคร่งครัดจะละเมิดมิได้
- 4.5.20 ผู้รับจ้างก่อสร้างจะต้องดำเนินการตามประกาศกรุงเทพมหานคร เรื่อง กำหนดหลักเกณฑ์ใน การก่อสร้างอาคารและสาธารณูปโภค ฉบับลงวันที่ 23 กันยายน 2539

15) วัสดุ.....
1
ดร. อภิสิทธิ์

- 5) วิธีดำเนินการจัดจ้าง
ประกาศราคาจ้างด้วยวิธีประกวดราคาอิเล็กทรอนิกส์ (e - bidding)
- 6) สถานที่ก่อสร้าง
บริเวณชั้นล่าง อาคารอำนวยการ 2 บริษัท อสมท จำกัด (มหาชน) ตั้งอยู่เลขที่ 63/1 ถนนพระราม 9 แขวง
ห้วยขวาง เขตห้วยขวาง กรุงเทพมหานคร 10310
- 7) วันเริ่มดำเนินการ
ผู้ยื่นข้อเสนอที่เป็นคู่สัญญาจะต้องเริ่มต้นดำเนินการก่อสร้างตามวันเวลาที่กำหนดในหนังสือส่งมอบพื้นที่
ของผู้ว่าจ้าง
- 8) ระยะเวลาส่งมอบงาน
ผู้รับจ้างจะต้องดำเนินการก่อสร้างงานให้แล้วเสร็จสมบูรณ์และส่งมอบงานให้แก่ผู้ว่าจ้างภายใน
60 วัน นับถัดจากวันลงนามสัญญา
- 9) วงเงินที่ในการจัดจ้าง
วงเงินที่ได้รับอนุมัติในการจัดจ้าง จำนวน 1,800,000.-บาท (หนึ่งล้านแปดแสนบาทถ้วน)
(รวมภาษีมูลค่าเพิ่ม)
- 10) ราคากลาง
ราคากลางในการจัดจ้าง จำนวน 1,798,903.38 บาท (หนึ่งล้านเจ็ดแสนเก้าหมื่นแปดพันเก้าร้อยสามบาท
สามสิบแปดสตางค์) (รวมภาษีมูลค่าเพิ่ม)
- 11) การยื่นราคา
ผู้เสนอราคาจะต้องยื่นราคาไม่น้อยกว่า 30 วัน นับจากวันที่เสนอราคา
- 12) เงื่อนไขการจ่ายเงินค่าจ้าง
ผู้ว่าจ้างจะจ่ายเงินค่าจ้างให้แก่ผู้รับจ้างตามสัญญาโดยแบ่งจ่ายเป็นงวด จำนวน 3 งวด ดังนี้

งวดที่ 1 ผู้ว่าจ้างจะจ่ายค่าจ้างให้แก่ผู้รับจ้างร้อยละ 30 ของค่าจ้างทั้งหมดตามสัญญา เมื่อผู้รับจ้างส่ง
มอบงานให้แก่ผู้ว่าจ้างและคณะกรรมการตรวจรับได้ตรวจรับงานเรียบร้อยแล้ว ดังนี้
 - งานรื้อถอนแล้วเสร็จ 100%
 - งานก่อสร้างโครงเคาน์เตอร์แล้วเสร็จ 50%
 - งานโครงสร้างพื้นคร่าวแล้วเสร็จ 50%
 - งานก่อผนังแล้วเสร็จ 50%

1 งวดที่.....

- งวดที่ 2 ผู้ว่าจ้างจะจ่ายค่าจ้างให้แก่ผู้รับจ้างร้อยละ 30 ของค่าจ้างทั้งหมดตามสัญญา เมื่อผู้รับจ้างส่งมอบงานให้แก่ผู้ว่าจ้างและคณะกรรมการตรวจรับได้ตรวจรับงานเรียบร้อยแล้ว ดังนี้
- งานก่อผนังแล้วเสร็จ 100%
 - งานก่อสร้างโครงเคาน์เตอร์แล้วเสร็จ 100%
 - งานโครงสร้างพื้นคร่าวแล้วเสร็จ 100%
 - งานปูกระเบื้องพื้นคร่าว 50%
 - งานกรุผนังตกแต่ง 50%
 - งานฝ้า 50%
 - งานทาสี 50%
 - งานระบบไฟฟ้าแล้วเสร็จ 50%
 - งานสุขาภิบาล ติดตั้งถังดักไขมัน และเชื่อมต่อลงบ่อพัก แล้วเสร็จ 50%
- งวดที่ 3 ผู้ว่าจ้างจะจ่ายค่าจ้างส่วนที่เหลือทั้งหมด (ร้อยละ 40 ของค่าจ้างทั้งหมดตามสัญญา) ให้แก่ผู้รับจ้าง เมื่อผู้รับจ้างส่งมอบงานส่วนที่เหลือทั้งหมดพร้อมเก็บงาน ทำความสะอาดและคณะกรรมการตรวจรับได้ตรวจรับงานเรียบร้อยแล้ว

13) การจ่ายเงินล่วงหน้า
ไม่มีการจ่ายเงินล่วงหน้า

14) การรับประกันผลงาน
ผู้รับจ้างจะต้องรับประกันผลงานที่ส่งมอบให้แก่ผู้ว่าจ้างเป็นระยะเวลา 2 ปี นับตั้งแต่วันที่คณะกรรมการตรวจรับได้ตรวจรับงานงวดสุดท้ายเรียบร้อยแล้ว หากมีเหตุชำรุดบกพร่องหรือเสียหายเกิดขึ้นกับงานที่ส่งมอบภายในระยะเวลาดังกล่าว ผู้รับจ้างจะต้องดำเนินการซ่อมแซมหรือเปลี่ยนให้ใหม่โดยจะต้องเริ่มดำเนินการภายใน 3 วัน นับจากวันที่ได้รับแจ้ง ด้วยค่าใช้จ่ายของผู้รับจ้างเองทั้งสิ้นและจะเรียกเรื่องค่าใช้จ่ายใดๆ จากผู้ว่าจ้างไม่ได้เด็ดขาด อนึ่ง การซ่อมแซมหรือเปลี่ยนให้ใหม่ถือเป็นดุลยพินิจของผู้ว่าจ้าง ผู้รับจ้างจะต้องปฏิบัติตามและโต้แย้งใดๆ มิได้

15) หลักประกันการเสนอราคา

ผู้ยื่นข้อเสนอจะต้องวางหลักประกันการเสนอราคาพร้อมกับการเสนอราคาทางระบบการจัดซื้อจัดจ้างภาครัฐ ด้วยวิธีอิเล็กทรอนิกส์ โดยวางหลักประกันอย่างหนึ่งอย่างใด ดังต่อไปนี้

- 15.1 เช็คหรือตราฟท์ที่ธนาคารลงนามสั่งจ่าย และจะต้องเป็นเช็คหรือตราฟท์ที่ลงวันที่ซึ่งใช้เช็คหรือตราฟท์นั้นชำระแก่เจ้าหน้าที่ในวันที่ยื่นข้อเสนอ หรือก่อนวันยื่นข้อเสนอไม่เกิน 3 วันทำการ
- 15.2 หนังสือค้ำประกันอิเล็กทรอนิกส์ของธนาคารภายในประเทศตามแบบที่คณะกรรมการนโยบายกำหนด
- 15.3 พันธบัตรรัฐบาลไทย

15.4 หนังสือ.....

ดร. อ. อนุชิต

15.4 หนังสือค้ำประกันของบริษัทเงินทุนหรือบริษัทเงินทุนหลักทรัพย์ที่ได้รับอนุญาตให้ประกอบกิจการเงินทุนเพื่อการพาณิชย์และประกอบธุรกิจค้ำประกันตามประกาศของธนาคารแห่งประเทศไทยตามรายชื่อบริษัทเงินทุนที่ธนาคารแห่งประเทศไทยแจ้งเวียนให้ทราบ โดยอนุโลมให้ใช้ตามตัวอย่างหนังสือค้ำประกันของธนาคารที่คณะกรรมการนโยบายกำหนด

กรณีที่ผู้ยื่นข้อเสนอนำเข้าหรือตราพท์ที่ธนาคารสั่งจ่ายหรือพันธบัตรรัฐบาลไทยหรือหนังสือค้ำประกันของบริษัทเงินทุนหรือบริษัทเงินทุนหลักทรัพย์มาวางเป็นหลักค้ำประกันการเสนอราคาจะต้องส่งต้นฉบับเอกสารดังกล่าวให้ผู้ว่าจ้างตรวจสอบความถูกต้องก่อน

กรณีที่ผู้ยื่นข้อเสนอที่ยื่นข้อเสนอในรูปแบบของ “กิจการร่วมค้า” ประสงค์จะใช้หนังสือค้ำประกันอิเล็กทรอนิกส์ของธนาคารในประเทศเป็นหลักประกันการเสนอราคา ให้ระบุชื่อผู้เข้าร่วมค้ำรายที่สัญญาาร่วมค้ำกำหนดให้เป็นผู้เข้ายื่นข้อเสนอกับหน่วยงานของรัฐเป็นผู้ยื่นข้อเสนอ

16) หลักค้ำประกันสัญญา

ผู้รับจ้างจะต้องวางหลักค้ำประกันสัญญา จำนวน ร้อยละ 5 ของค่าจ้างทั้งหมดตามสัญญา

17) ค่าปรับ

ผู้ยื่นข้อเสนอที่เป็นคู่สัญญาไม่สามารถทำงานให้แล้วเสร็จตามเวลาที่กำหนดไว้ในสัญญา ผู้ยื่นข้อเสนอที่เป็นคู่สัญญาจะต้องชำระค่าปรับให้แก่ผู้ว่าจ้างเป็นรายวันในอัตราร้อยละ 0.10 (ศูนย์จุดหนึ่งศูนย์) ของมูลค่างานจ้างตามสัญญา แต่จะต้องไม่ต่ำกว่าวันละ 100 บาท

18) หลักเกณฑ์และสิทธิในการพิจารณาข้อเสนอ

ในการพิจารณาผู้ยื่นข้อเสนอการประกวดราคาอิเล็กทรอนิกส์ในครั้งนี้ ผู้ว่าจ้างจะพิจารณาจากผู้ยื่นข้อเสนอตามเงื่อนไขดังนี้ ดังนี้

18.1 ผู้ยื่นข้อเสนอซึ่งเป็นผู้ประกอบการ SMEs เสนอราคาสูงกว่าราคาต่ำสุดของผู้ยื่นข้อเสนอรายอื่นไม่เกินร้อยละ 10 ผู้ว่าจ้างจะดำเนินการจ้างผู้ประกอบการ SMEs ดังกล่าว โดยจัดเรียงลำดับผู้ยื่นข้อเสนอซึ่งเป็นผู้ประกอบการ SMEs ที่เสนอราคาสูงกว่าราคาต่ำสุดของผู้ยื่นข้อเสนอรายอื่นแต่ไม่เกินร้อยละ 10 และจะเรียกมาทำสัญญาไม่เกิน 3 ราย โดยจะพิจารณาทำสัญญากับผู้ยื่นข้อเสนอเพียงรายเดียว ทั้งนี้ ผู้ยื่นข้อเสนอที่ขึ้นทะเบียนเป็นวิสาหกิจขนาดกลางและขนาดย่อม (SMEs) จะต้องยื่นสำเนาใบขึ้นทะเบียนผู้ประกอบการวิสาหกิจขนาดกลางและขนาดย่อม (SMEs) หากผู้ประกอบการ SMEs รายใดไม่ยื่นสำเนาใบขึ้นทะเบียนผู้ประกอบการวิสาหกิจขนาดกลางและขนาดย่อม (SMEs) ผู้ประกอบการ SMEs รายนั้นจะไม่ได้รับสิทธิแต่มีต่อดังกล่าว

18.2 ผู้ยื่นข้อเสนอซึ่งมิใช่ผู้ประกอบการ SMEs แต่เป็นบุคคลธรรมดาที่ถือสัญชาติไทยหรือนิติบุคคลที่จัดตั้งขึ้นตามกฎหมายไทยเสนอราคาสูงกว่าราคาต่ำสุดของผู้ยื่นข้อเสนอซึ่งเป็นผู้ประกอบการ SMEs ที่มีได้ถือสัญชาติไทยหรือนิติบุคคลที่จัดตั้งขึ้นตามกฎหมายของต่างประเทศไม่เกินร้อยละ 3 ผู้ว่าจ้างจะดำเนินการจ้างจากผู้ยื่นข้อเสนอซึ่งเป็นผู้ประกอบการ SMEs ที่มีได้ถือสัญชาติไทยหรือนิติบุคคลที่จัดตั้งขึ้นตามกฎหมายไทย

18.3 ผู้ยื่นข้อเสนอที่เป็นกิจการร่วมค้าที่จะได้รับสิทธิเช่นเดียวกับผู้ประกอบการ SMEs ผู้เข้าร่วมค้ำทุกรายจะต้องเป็นผู้ประกอบการ SMEs

